

HySense® RS 100

Der **HySense® RS 100** ist ein Drehzahlsensor, welcher auf Basis der Reflexionsmarkenerkennung funktioniert. Dieses Funktionsprinzip ermöglicht eine besonders genaue und zuverlässige Messwerterfassung, da die Messergebnisse weder von der Form noch von dem Werkstoff des Rotors beeinflusst bzw. verfälscht werden. Durch den erhältlichen Montagefuß wird eine schnelle und einfache Installation an metallischen Oberflächen sichergestellt.

Funktionsweise

Dieser Sensor arbeitet mit pulsierendem Rotlicht (LED), das durch eine spezielle Marke am drehenden Teil reflektiert wird. Durch einen Polarisationsfilter werden nur die reflektierten Lichtimpulse ausgewertet. Störreflexionen (z. B. Unebenheiten in der Oberfläche, glänzende Metallteile, Keilnuten oder kontrastreiche Felder) werden nicht erfasst.

Typische Anwendung:

- | Erfassung des hydraulischen Wirkungsgrades von Pumpen
- | Drehzahlmessung an Ventilatoren hydraulischer Kühlaggregate

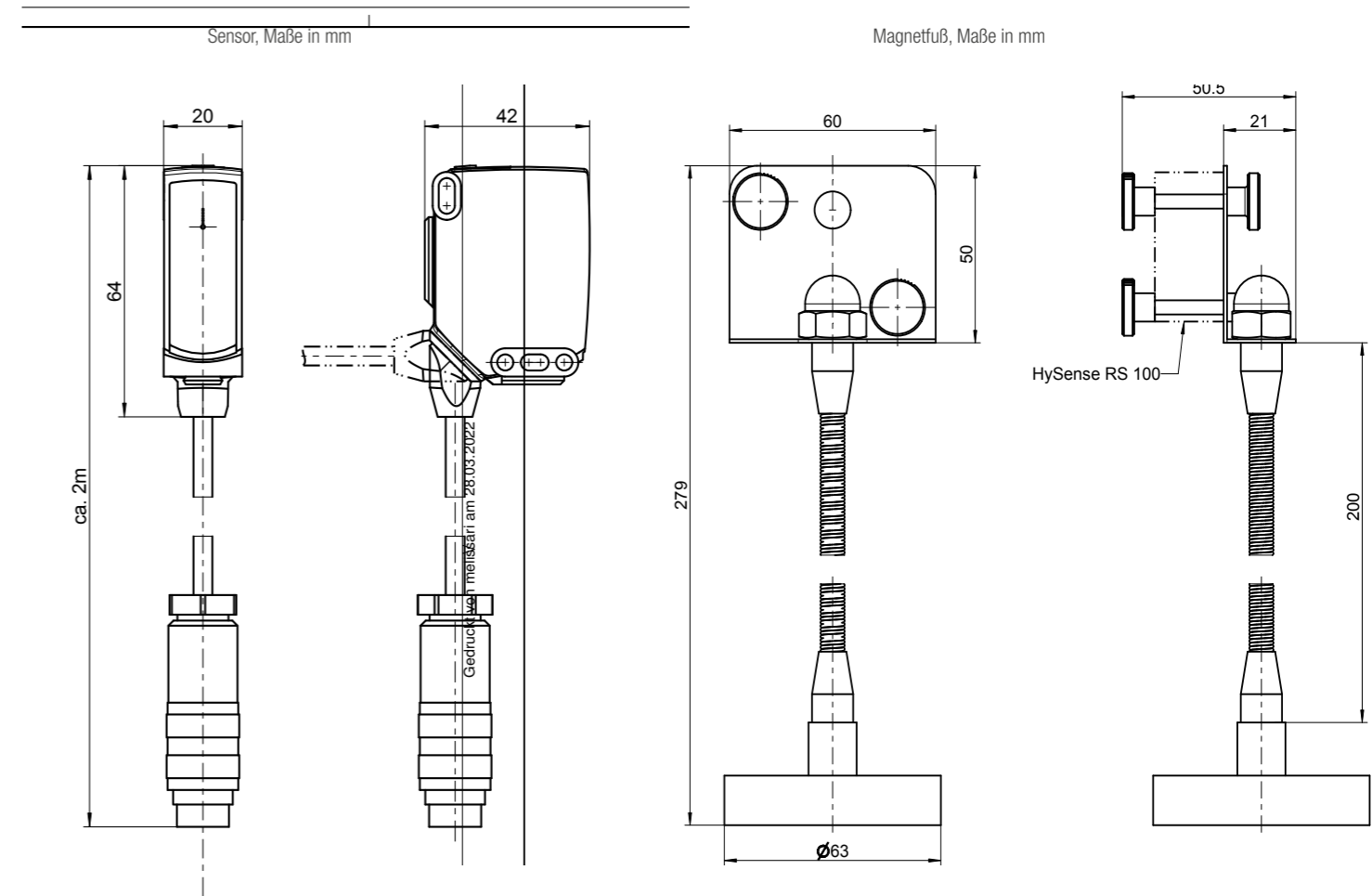

Allgemeine Eigenschaften

Messprinzip	Autokollimation
Lichtquelle	Leistungs-LED mit sichtbarem Rotlicht
Ansprechzeit	500 µs
Reichweite	0 ... 500 mm (Standard-Reflektoren)
Schaltfolge	500 Hz / 30000 min-1
Signalfolgefrequenz	max. 500 Hz
elektr. Anschluss	M16 x 0,75 6-pol.
Werkstoff Gehäuse	Glasfaserverstärkter Kunststoff
Umgebungstemperatur	-40 ... 60 °C

Typ	Ausgangssignal	Gewicht	Bestell-Nr.
HySense® RS 100	Frequenz / ISDS	140 g	3130-08-01.01
Magnetfuß	–	–	3130-03-03.00
Reflektionsfolien (50 Stück)	–	–	8840-02-01.01