

## Gewindearten / Rohrgewinde DIN-ISO 228 BSP

### Prozessanschluss nach EN 837

#### Anwendungen

- Zur Festlegung der Prozessanschlüsse bei WIKA-Druckmessgeräten

#### Varianten

- Prozessanschlüsse mit zylindrischem Gewinde
- Prozessanschlüsse mit kegeligem Gewinde
- Branchenspezifische Sonderanschlüsse

#### Beschreibung

WIKA bietet Druckmessgeräte mit verschiedensten Prozessanschlüssen an, um den vielfältigen und individuellen Einsatzanforderungen der Kunden gerecht zu werden.

Für Druckmessgeräte mit zylindrischem oder kegeligem Gewinde sind Prozessanschlüsse mit unterschiedlichen Abmessungen dargestellt.

Der zulässige Maximaldruck eines Prozessanschlusses ergibt sich aus der Kombination Gewindegröße und Werkstoff. Dieser Zusammenhang wird für eine Auswahl repräsentativer Prozessanschlüsse in einer Tabelle auf Seite 3 dargestellt.

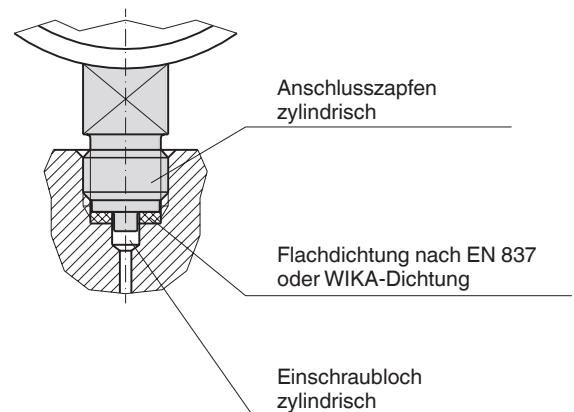

#### Einbaubeispiel mit zylindrischem Gewinde

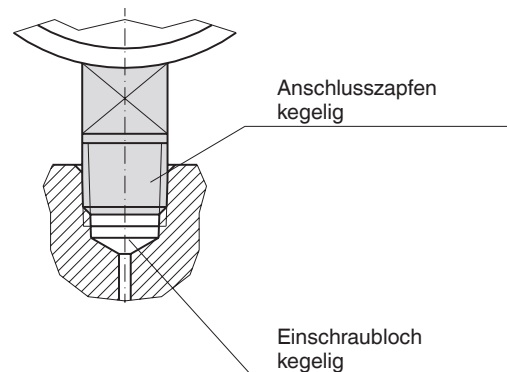

#### Einbaubeispiel mit kegeligem Gewinde

## Anschlusszapfen mit zylindrischem Außengewinde

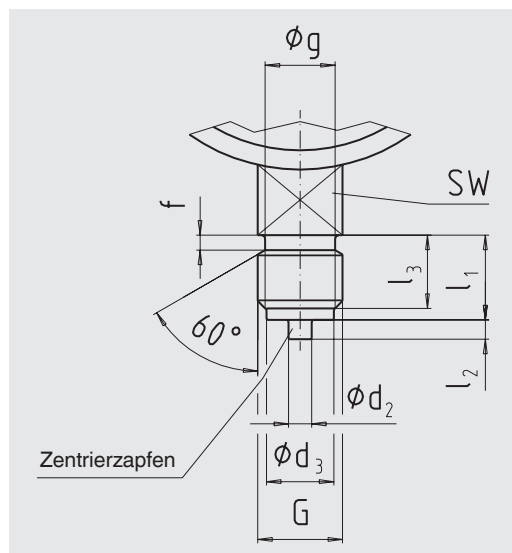

Zylindrisches Gewinde G	Maße in mm							
	d2	d3	f bei Ms	CrNi- Stahl	g -0,2	$l_1$ +0,3	$l_2$ $\pm 0,1$	$l_3$ +0,3
G 1/8 1)	2)	8	2)	2)	2)	10	2)	8
M10 x 1	2)	8	2)	2)	2)	10	2)	8
G 1/4 1)	5	9,5	2	3	11	13	2	11
M12 x 1,5	5	9,5	2	3	9,7	13	2	11
G 3/8	5,5	13	2	3	14,5	16	3	13
G 1/2 1)	6	17,5	3	4	18	20	3	17
M20 x 1,5	6	17,5	3	4	17,7	20	3	17

- 1) Bevorzugt bei WIKA Standardausführungen  
2) Bei WIKA ohne Zentrierzapfen, anstelle Gewindefreistich Gewindeauslauf

## Anschlusszapfen mit kegeligem Gewinde

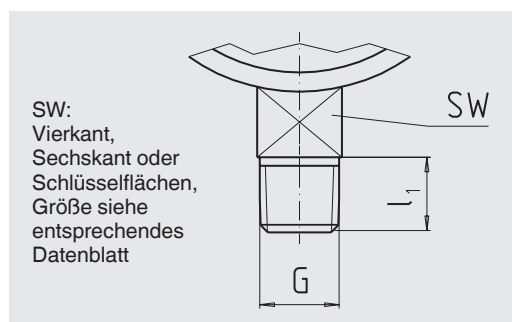

Kegeliges Gewinde G	Maße in mm $l_1$ min.
1/8 NPT, R 1/8	10
1/4 NPT, R 1/4	13
3/8 NPT, R 3/8	15
1/2 NPT, R 1/2	19

## Einschraubloch mit zylindrischem Innengewinde

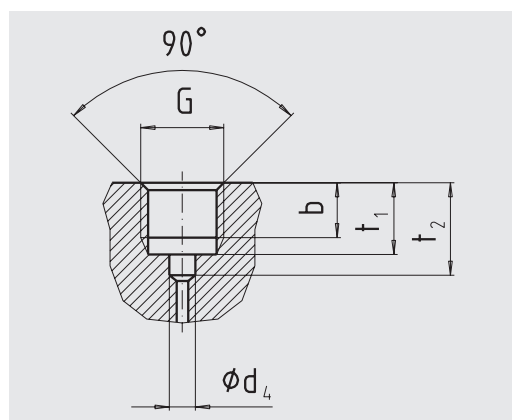

Zylindrisches Innengewinde G	Maße in mm			
	b min.	$d_4$	$t_1$ -0,5	$t_2$ min.
G 1/8 1)	7,5	4,4 3)	10	13
M10 x 1	7,5	4,5 3)	10	13
G 1/4 1)	10	5,5	13	16,5
M12 x 1,5	9,5	5,5	13	16,5
G 3/8	12	6,5	16	19,5
G 1/2 1)	15	7	19	24,5
M20 x 1,5	15,5	7	19	24,5

- 1) Bevorzugt bei WIKA Standardausführungen  
3) Kann bei WIKA-Geräten entfallen, da ohne Zentrierzapfen

## Normen für Gewinde

Zylindrische Gewinde: Rohrgewinde, Kurzzeichen G, nach ISO 228-1  
Metrische ISO - Gewinde, Kurzzeichen M, nach DIN 13

Kegelige Gewinde: Rohrgewinde, Kurzzeichen NPT, nach ANSI / ASME B1.20.1  
Rohrgewinde, Kurzzeichen R, nach ISO 7

## Zulässiger Maximaldruck

Gewinde <sup>1)</sup>	Zulässiger Maximaldruck <sup>2)</sup>					
	Cu-Legierung		Cr-Ni Stahl		Monel®	
	bar	psi	bar	psi	bar	psi
G 1/8	400	6.000	400	6.000	400	6.000
G 1/4	600	8.600	1.000	15.000	1.000	15.000
G 3/8	600	8.600	1.000	15.000	1.000	15.000
G 1/2	1.000	15.000	2.500	36.000	2.500	36.000
M10 x 1	400	6.000	400	6.000	400	6.000
M12 x 1,5	400	6.000	400	6.000	400	6.000
M20 x 1,5	1.000	15.000	2.500	36.000	2.500	36.000
1/8 NPT, R 1/8	400	6.000	400	6.000	400	6.000
1/4 NPT, R 1/4	600	8.600	1.000	15.000	1.000	15.000
3/8 NPT, R 3/8	600	8.600	1.000	15.000	1.000	15.000
1/2 NPT, R 1/2	1.000	15.000	1.600	23.000	1.600	23.000
7/16-20 UNF	400	6.000	800	12.000	800	12.000

1) Gilt für die auf Seite 2 genannten Gewindenormen für Anschlusszapfen und Innengewinde.

2) Die angegebenen Werte für den Maximaldruck sind Rundungswerte und wurden dem nächstgelegenen Standard-Anzeigebereich zugeordnet.

## Beispiele für branchenspezifische Prozessanschlüsse

**Hydraulikanschluss  
mit 74° Dichtkonus  
SAE J 514**

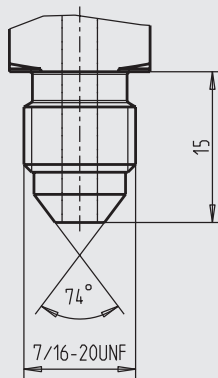

**Kältetechnikanschluss  
mit 90° Dichtkonus  
SAE J 513**

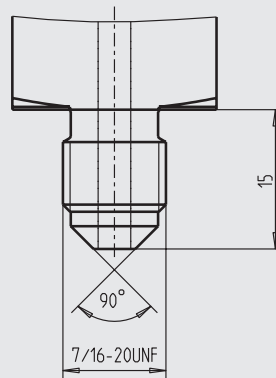

**Hochdruck-Prozessanschluss  
nach Autoclave Engineering oder  
Nova Swiss M16 x 1,5 innen**

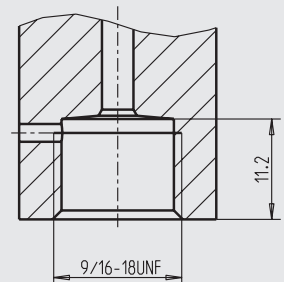

**Hochdruck-Prozessanschluss  
(HP) für Anschluss mit Dichtlinie,  
nach EN 837**

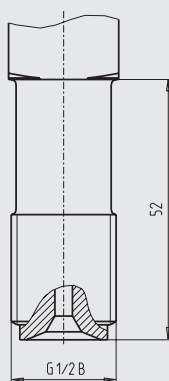

**Schlauchanschluss**

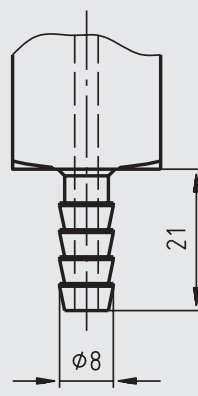

Weitere Prozessanschlüsse  
auf Anfrage