

Kapselfedermanometer, CrNi-Stahl Für die Prozessindustrie Typen 632.50 und 633.50, NG 63 [2 ½"], 100 [4"], 160 [6"]

WIKA-Datenblatt PM 06.03



Weitere Zulassungen
siehe Seite 8

Anwendungen

- Für gasförmige, trockene und aggressive Messstoffe, auch in aggressiver Umgebung
- Prozessindustrie: Chemie, Petrochemie, Pharmaindustrie, Biotechnologie, Maschinen- und Energieindustrie

Leistungsmerkmale

- Frontseitige Nullpunkt Korrektur
- Komplett aus CrNi-Stahl
- Mit Gehäuseflüssigkeitsfüllung bei hohen dynamischen Druckbelastungen und Vibrationen (Typ 633.50)
- Niedrige Anzeigebereiche ab 0 ... 2,5 mbar bis 0 ... 600 mbar bzw. 0 ... 1 inH₂O bis 0 ... 240 inH₂O



Kapselfedermanometer Typ 632.50

Beschreibung

Die Kapselfedermanometer der Typen 632.50 und 633.50 werden komplett aus CrNi-Stahl gefertigt und sind daher besonders geeignet für Anwendungen in der Prozessindustrie. Sie basieren auf dem bewährten Kapselfeder-Messsystem. Bei Druckbeaufschlagung wird die Ausdehnung der Kapselfeder proportional zum anstehenden Druck zum Zeigerwerk übertragen und angezeigt.

Der modulare Aufbau ermöglicht eine Vielzahl von Kombinationen aus Gehäusewerkstoff, Prozessanschluss, Nenngroße und Anzeigebereich. Durch diese hohe Varianz eignet sich das Gerät für den Einsatz in vielfältigen Anwendungen in der Prozessindustrie.

Zum Einbau in Schalttafeln besteht die Möglichkeit die Kapselfedermanometer, abhängig vom Prozessanschluss, mit Befestigungsrand oder mit Dreikantfrontring und Befestigungsbügel auszustatten.

Typ 633.50 mit flüssigkeitsgefülltem Gehäuse ist geeignet für hohe dynamische Druckbelastungen und Vibrationen.

Die Anzeigebereiche von 0 ... 2,5 mbar bis 0 ... 600 mbar bzw. 0 ... 1 inH₂O bis 0 ... 240 inH₂O und die Vakuum- und +/- Anzeigebereiche stellen die in verschiedensten Anwendungen geforderten Messbereiche sicher.

Technische Daten

Basisinformationen	
Norm	EN 837-3 Hinweise zur „Auswahl, Anbringung, Behandlung und Bedienung von Manometern“ siehe technische Information IN 00.05.
Weitere Ausführung	<ul style="list-style-type: none"> ■ Für Sauerstoff, öl- und fettfrei ■ Nach NACE¹⁾ MR0175 / ISO 15156, Einsatz in H₂S-haltiger Umgebung bei der Öl- und Gasgewinnung ■ Mit integriertem Induktivkontakt, Typ 831 für Typ 632.50.100 und Anzeigebereich ≥ 0 ... 100 mbar [0 ... 40 inH₂O] Hinweise zu Schaltkontakten siehe technische Information IN 00.48
Nenngröße (NG)	<ul style="list-style-type: none"> ■ Ø 63 mm [2 ½"] ■ Ø 100 mm [4"] ■ Ø 160 mm [6"]
Anschlusslage	<ul style="list-style-type: none"> ■ Anschluss radial unten ■ Anschluss rückseitig exzentrisch unten ■ Anschluss rückseitig zentrisch (nur für NG 63 [2 ½"])
Sichtscheibe	<ul style="list-style-type: none"> ■ Mehrschichten-Sicherheitsglas ■ Polycarbonat (bei Gehäusefüllung)
Gehäuse	
Design	Sicherheitsstufe „S1“ nach EN 837-3 Mit Entlastungsöffnung auf der Gehäuserückseite (nur für NG 100 [4"] und NG 160 [6"])
Werkstoff	<ul style="list-style-type: none"> ■ CrNi-Stahl 1.4301 (304) ■ CrNi-Stahl 1.4571 (316Ti)
Ring	<ul style="list-style-type: none"> ■ Bajonettring, CrNi-Stahl ■ Bajonettring, CrNi-Stahl poliert
Befestigung	<ul style="list-style-type: none"> ■ Ohne ■ Befestigungsrand hinten, CrNi-Stahl ■ Befestigungsrand vorn, CrNi-Stahl ■ Befestigungsrand vorn, CrNi-Stahl poliert ■ Dreikantfrontring mit Befestigungsbügel, CrNi-Stahl²⁾ ■ Dreikantfrontring mit Befestigungsbügel, CrNi-Stahl poliert²⁾ <p>Hinweise zu „Montagearten, Befestigungsränder, Schalttafel Ausschnitte“ siehe technische Information IN 00.04</p>
Gehäusefüllung (Typ 633.50)	<ul style="list-style-type: none"> ■ Ohne ■ Glycerin-Wasser-Gemisch³⁾ ■ Silikonöl³⁾
Zeigerwerk	<ul style="list-style-type: none"> ■ CrNi-Stahl

1) Allgemeine Information über NACE-Standards siehe technische Information IN 00.21

2) Nur für Anschlusslage rückseitig

3) Nur verfügbar für Anzeigebereich ≥ 0 ... 60 mbar [0 ... 24 inH₂O]

Messelement	
Art des Messelements	Kapselfeder
Werkstoff (messstoffberührt)	
Kapselfeder	CrNi-Stahl 316L
Dichtung	<ul style="list-style-type: none"> ■ FPM/FKM ■ PTFE¹⁾
Prozessanschluss	CrNi-Stahl 316L
Dichtheit	<ul style="list-style-type: none"> ■ Leckagerate: < 1 · 10⁻³ mbar l/s ■ Heliumgeprüft, Leckagerate: < 1 · 10⁻⁵ mbar l/s

1) Für Geräte mit geforderter Umgebungstemperatur -40 ... +60 °C [-40 ... +140 °F]

Genauigkeitsangaben	
Genauigkeitsklasse	
EN 837-3	<ul style="list-style-type: none"> ■ Klasse 1,6 ■ Klasse 1,0¹⁾
ASME B40.100	<ul style="list-style-type: none"> ■ $\pm 2\%$ $\pm 1\%$ $\pm 2\%$ der Messspanne (Grade A) ■ $\pm 1\%$ der Messspanne (Grade 1A)¹⁾
Nullpunkteinstellung mit Einstellschraube	<ul style="list-style-type: none"> ■ Frontseitig, nach Öffnen des Bajonettrings²⁾ ■ Frontseitig, durch Öffnung in der Sichtscheibe³⁾ ■ Frontseitig, über Einstellschraube in der Sichtscheibe⁴⁾
Temperaturfehler	Bei Abweichung von den Referenzbedingungen am Messsystem: $\leq \pm 0,6\%$ pro 10 °C [$\leq \pm 0,6\%$ pro 18 °F] vom jeweiligen Skalendwert
Referenzbedingungen	
Umgebungstemperatur	+20 °C [+68 °F]

- 1) Wählbar für Typ 632.50 (ohne Gehäusefüllung) und Anzeigebereich $\geq 0 \dots 100$ mbar [0 ... 16 inH₂O] oder für Typ 633.50 (mit Gehäusefüllung) und Anzeigebereich $\geq 0 \dots 100$ mbar [0 ... 40 inH₂O]
2) Für Typ 632.50 (ohne Gehäusefüllung) und Ausführungen ohne Befestigungsrand
3) Für Typ 632.50 (ohne Gehäusefüllung) und Ausführungen mit Befestigungsrand ist die Öffnung der Sichtscheibe zur Nullpunkteinstellung mit einem Kegelstopfen verschlossen
4) Für Typ 633.50 (mit Gehäusefüllung)

Anzeigebereiche

mbar	
0 ... 2,5 ¹⁾	0 ... 60
0 ... 4 ¹⁾	0 ... 100
0 ... 6 ¹⁾	0 ... 160
0 ... 10 ¹⁾	0 ... 250
0 ... 16 ²⁾	0 ... 400
0 ... 25 ²⁾	0 ... 600
0 ... 40	-

kg/cm ²	
0 ... 0,0025 ¹⁾	0 ... 0,06
0 ... 0,004 ¹⁾	0 ... 0,1
0 ... 0,006 ¹⁾	0 ... 0,16
0 ... 0,01 ¹⁾	0 ... 0,25
0 ... 0,016 ²⁾	0 ... 0,4
0 ... 0,025 ²⁾	0 ... 0,6
0 ... 0,04	-

kPa	
0 ... 0,25 ¹⁾	0 ... 6
0 ... 0,4 ¹⁾	0 ... 10
0 ... 0,6 ¹⁾	0 ... 16
0 ... 1 ¹⁾	0 ... 25
0 ... 1,6 ²⁾	0 ... 40
0 ... 2,5 ²⁾	0 ... 60
0 ... 4	-

Pa	
0 ... 250 ¹⁾	0 ... 6.000
0 ... 400 ¹⁾	0 ... 10.000
0 ... 600 ¹⁾	0 ... 16.000
0 ... 1.000 ¹⁾	0 ... 25.000
0 ... 1.600 ²⁾	0 ... 40.000
0 ... 2.500 ²⁾	0 ... 60.000
0 ... 4.000	-

psi	
0 ... 0,036 ¹⁾	0 ... 1,0
0 ... 0,06 ¹⁾	0 ... 1,5
0 ... 0,1 ¹⁾	0 ... 2,5
0 ... 0,15 ¹⁾	0 ... 3,6
0 ... 0,25 ²⁾	0 ... 6,0
0 ... 0,36 ²⁾	0 ... 10
0 ... 0,6	-

mmH ₂ O	
0 ... 25 ¹⁾	0 ... 600
0 ... 40 ¹⁾	0 ... 1.000
0 ... 60 ¹⁾	0 ... 1.600
0 ... 100 ¹⁾	0 ... 2.500
0 ... 160 ²⁾	0 ... 4.000
0 ... 250 ²⁾	0 ... 6.000
0 ... 400	-

- 1) Nur verfügbar für NG 160 [6"]
2) Nur verfügbar für NG 100 [4"] und NG 160 [6"]

inH ₂ O	
0 ... 1 ¹⁾	0 ... 24
0 ... 1,6 ¹⁾	0 ... 40
0 ... 2,4 ¹⁾	0 ... 60
0 ... 4 ¹⁾	0 ... 100
0 ... 6 ²⁾	0 ... 160
0 ... 10 ²⁾	0 ... 240
0 ... 16	-

oz/in ²	
0 ... 0,6 ¹⁾	0 ... 15
0 ... 1 ¹⁾	0 ... 25
0 ... 1,5 ¹⁾	0 ... 40
0 ... 2,5 ¹⁾	0 ... 60
0 ... 4 ²⁾	0 ... 100
0 ... 6 ²⁾	0 ... 150
0 ... 10	-

1) Nur verfügbar für NG 160 [6"]

2) Nur verfügbar für NG 100 [4"] und NG 160 [6"]

Vakuum- und +/- Anzeigebereiche

mbar	
-2,5 ... 0 ¹⁾	-1,25 ... +1,25 ¹⁾
-4 ... 0 ¹⁾	-2 ... +2 ¹⁾
-6 ... 0 ¹⁾	-3 ... +3 ¹⁾
-10 ... 0 ¹⁾	-5 ... +5 ¹⁾
-16 ... 0 ²⁾	-8 ... +8 ²⁾
-25 ... 0 ²⁾	-12,5 ... +12,5 ²⁾
-40 ... 0	-20 ... +20
-60 ... 0	-30 ... +30
-100 ... 0	-50 ... +50
-160 ... 0	-80 ... +80
-250 ... 0	-125 ... +125
-400 ... 0	-200 ... +200
-600 ... 0	-300 ... +300

kg/cm ²	
-0,0025 ... 0 ¹⁾	-0,00125 ... +0,00125 ¹⁾
-0,004 ... 0 ¹⁾	-0,002 ... +0,002 ¹⁾
-0,006 ... 0 ¹⁾	-0,003 ... +0,003 ¹⁾
-0,01 ... 0 ¹⁾	-0,005 ... +0,005 ¹⁾
-0,016 ... 0 ²⁾	-0,008 ... +0,008 ²⁾
-0,025 ... 0 ²⁾	-0,0125 ... +0,0125 ²⁾
-0,04 ... 0	-0,02 ... +0,02
-0,06 ... 0	-0,03 ... +0,03
-0,1 ... 0	-0,05 ... +0,05
-0,16 ... 0	-0,08 ... +0,08
-0,25 ... 0	-0,125 ... +0,125
-0,4 ... 0	-0,2 ... +0,2
-0,6 ... 0	-0,3 ... +0,3

kPa	
-0,25 ... 0 ¹⁾	-0,125 ... +0,125 ¹⁾
-0,4 ... 0 ¹⁾	-0,2 ... +0,2 ¹⁾
-0,6 ... 0 ¹⁾	-0,3 ... +0,3 ¹⁾
-1 ... 0 ¹⁾	-0,5 ... +0,5 ¹⁾
-1,6 ... 0 ²⁾	-0,8 ... +0,8 ²⁾
-2,5 ... 0 ²⁾	-1,25 ... +1,25 ²⁾
-4 ... 0	-2 ... +2
-6 ... 0	-3 ... +3
-10 ... 0	-5 ... +5
-16 ... 0	-8 ... +8
-25 ... 0	-12,5 ... +12,5
-40 ... 0	-20 ... +20
-60 ... 0	-30 ... +30

Pa	
-250 ... 0 ¹⁾	-125 ... +125 ¹⁾
-400 ... 0 ¹⁾	-200 ... +200 ¹⁾
-600 ... 0 ¹⁾	-300 ... +300 ¹⁾
-1.000 ... 0 ¹⁾	-500 ... +500 ¹⁾
-1.600 ... 0 ²⁾	-800 ... +800 ²⁾
-2.500 ... 0 ²⁾	-1.250 ... +1.250 ²⁾
-4.000 ... 0	-2.000 ... +2.000
-6.000 ... 0	-3.000 ... +3.000
-10.000 ... 0	-5.000 ... +5.000
-16.000 ... 0	-8.000 ... +8.000
-25.000 ... 0	-12.500 ... +12.500
-40.000 ... 0	-20.000 ... +20.000
-60.000 ... 0	-30.000 ... +30.000

1) Nur verfügbar für NG 160 [6"]

2) Nur verfügbar für NG 100 [4"] und NG 160 [6"]

psi	
-0,036 ... 0 ¹⁾	-0,018 ... +0,018 ¹⁾
-0,06 ... 0 ¹⁾	-0,03 ... +0,03 ¹⁾
-0,1 ... 0 ¹⁾	-0,05 ... +0,05 ¹⁾
-0,15 ... 0 ¹⁾	-0,075 ... +0,075 ¹⁾
-0,25 ... 0 ²⁾	-0,125 ... +0,125 ²⁾
-0,36 ... 0 ²⁾	-0,18 ... +0,18 ²⁾
-0,6 ... 0	-0,3 ... +0,3
-1 ... 0	-0,5 ... +0,5
-1,5 ... 0	-0,75 ... +0,75
-2,5 ... 0	-1,25 ... +1,25
-3,6 ... 0	-1,8 ... +1,8
-6 ... 0	-3 ... +3
-10 ... 0	-5 ... +5

mmH ₂ O	
-25 ... 0 ¹⁾	-12,5 ... +12,5 ¹⁾
-40 ... 0 ¹⁾	-20 ... +20 ¹⁾
-60 ... 0 ¹⁾	-30 ... +30 ¹⁾
-100 ... 0 ¹⁾	-50 ... +50 ¹⁾
-160 ... 0 ²⁾	-80 ... +80 ²⁾
-250 ... 0 ²⁾	-125 ... +125 ²⁾
-400 ... 0	-200 ... +200
-600 ... 0	-300 ... +300
-1.000 ... 0	-500 ... +500
-1.600 ... 0	-800 ... +800
-2.500 ... 0	-1.250 ... +1.250
-4.000 ... 0	-2.000 ... +2.000
-6.000 ... 0	-3.000 ... +3000

inH ₂ O	
-1 ... 0 ¹⁾	-0,5 ... +0,5 ¹⁾
-1,6 ... 0 ¹⁾	-0,8 ... +0,8 ¹⁾
-2,4 ... 0 ¹⁾	-1,2 ... +1,2 ¹⁾
-4 ... 0 ¹⁾	-2 ... +2 ¹⁾
-6 ... 0 ²⁾	-3 ... +3 ²⁾
-10 ... 0 ²⁾	-5 ... +5 ²⁾
-16 ... 0	-8 ... +8
-24 ... 0	-12 ... +12
-40 ... 0	-20 ... +20
-60 ... 0	-30 ... +30
-100 ... 0	-50 ... +50
-160 ... 0	-80 ... +80
-240 ... 0	-120 ... +120

oz/in ²	
-0,6 ... 0 ¹⁾	-0,3 ... +0,3 ¹⁾
-1 ... 0 ¹⁾	-0,5 ... +0,5 ¹⁾
-1,5 ... 0 ¹⁾	-0,75 ... +0,75 ¹⁾
-2,5 ... 0 ¹⁾	-1,25 ... +1,25 ¹⁾
-4 ... 0 ²⁾	-2 ... +2 ²⁾
-6 ... 0 ²⁾	-3 ... +3 ²⁾
-10 ... 0	-5 ... +5
-15 ... 0	-7,5 ... +7,5
-25 ... 0	-12,5 ... +12,5
-40 ... 0	-20 ... +20
-60 ... 0	-30 ... +30
-100 ... 0	-50 ... +50
-150 ... 0	-75 ... +75

1) Nur verfügbar für NG 160 [6"]

2) Nur verfügbar für NG 100 [4"] und NG 160 [6"]

Weitere Angaben zu: Anzeigebereiche	
Einheit	<input type="checkbox"/> mbar <input type="checkbox"/> kg/cm ² <input type="checkbox"/> kPa <input type="checkbox"/> Pa <input type="checkbox"/> psi <input type="checkbox"/> mmH ₂ O <input type="checkbox"/> inH ₂ O <input type="checkbox"/> oz/in ²
Weitere Einheiten auf Anfrage	
Überdrucksicherheit	
Anzeigebereich < 0 ... 40 mbar [0 ... 16 inH ₂ O]	<input type="checkbox"/> Ohne <input type="checkbox"/> 3 x Skalenendwert
Anzeigebereich ≥ 0 ... 40 mbar [0 ... 16 inH ₂ O]	<input type="checkbox"/> Ohne <input type="checkbox"/> 10 x Skalenendwert
Vakuumsicherheit	
Anzeigebereich < 0 ... 40 mbar [0 ... 16 inH ₂ O]	<input type="checkbox"/> Ohne <input type="checkbox"/> 3 x Skalenendwert
Anzeigebereich ≥ 0 ... 40 mbar [0 ... 16 inH ₂ O]	<input type="checkbox"/> Ohne <input type="checkbox"/> 10 x Skalenendwert

Weitere Angaben zu: Anzeigebereiche		
Zifferblatt		
Skalenausführung	<ul style="list-style-type: none"> ■ Einfachskale ■ Doppelskale 	
Skalenfarbe	Einfachskale	Schwarz
	Doppelskale	Schwarz/Rot
Seriennummer	Fortlaufende Nummer * ... *	
Werkstoff	Aluminium	
Sonderskale	→ Weitere Skalen oder kundenspezifische Zifferblätter, z. B. mit roter Marke, Kreisbögen oder Kreissektoren, auf Anfrage	
Zeiger		
Instrumentenzeiger	Aluminium, schwarz	
Markenzeiger/Schleppzeiger	<ul style="list-style-type: none"> ■ Ohne ■ Roter Markenzeiger auf Zifferblatt, fest eingestellt ■ Roter Markenzeiger auf Sichtscheibe, einstellbar (nur verfügbar für NG 100 [4"] und NG 160 [6"]) ■ Roter Schleppzeiger auf Sichtscheibe, einstellbar (nur verfügbar für Anzeigebereich $\geq 0 \dots 100$ mbar [0 ... 40 H₂O])¹⁾ 	
Anschlagstift	<ul style="list-style-type: none"> ■ Ohne ■ Am Nullpunkt ■ Bei 6 Uhr 	

1) Bei Typ 633.50 (mit Gehäusefüllung) nur für NG 100 [4"] oder NG 160 [6"] mit positivem Anzeigebereich verfügbar

Prozessanschluss	
Norm	<ul style="list-style-type: none"> ■ EN 837-3 ■ ISO 7 ■ ANSI/B1.20.1
Größe	
EN 837-3	<ul style="list-style-type: none"> ■ G 1/8 B, Außengewinde ■ G 1/4 B, Außengewinde ■ G 1/2 B, Außengewinde ■ M20 x 1,5, Außengewinde
ISO 7	<ul style="list-style-type: none"> ■ R 1/8, Außengewinde ■ R 1/4, Außengewinde ■ R 1/2, Außengewinde
ANSI/B1.20.1	<ul style="list-style-type: none"> ■ 1/8 NPT, Außengewinde ■ 1/4 NPT, Außengewinde ■ 1/2 NPT, Außengewinde
Drossel	<ul style="list-style-type: none"> ■ Ohne ■ Ø 0,6 mm [0,024"], CrNi-Stahl ■ Ø 0,3 mm [0,012"], CrNi-Stahl
Werkstoff (messstoffberührt)	
Kapselfeder	CrNi-Stahl 316L
Dichtung	<ul style="list-style-type: none"> ■ FPM/FKM ■ PTFE¹⁾
Prozessanschluss	CrNi-Stahl 316L

1) Für Geräte mit geforderter Umgebungstemperatur -40 ... +60 °C [-40 ... +140 °F]

→ Weitere Prozessanschlüsse auf Anfrage





Einsatzbedingungen	
Messstofftemperatur	-20 ... +100 °C [-4 ... +212 °F]
Umgebungstemperatur	
Ungefüllte Geräte	-20 ... +60 °C [-4 ... +140 °F]
Zeigerwerk benetzt mit Fomblin® Z03	-40 ... +60 °C [-40 ... +140 °F]
Geräte mit Silikonfüllung	-40 ... +60 °C [-40 ... +140 °F]
Druckbelastbarkeit	
Ruhebelastung	Skalenendwert
Wechselbelastung	0,9 x Skalenendwert
Kurzzeitig	1,3 x Skalenendwert
Schutzart nach IEC/EN 60529	<ul style="list-style-type: none"> ■ IP54 ■ IP55 ■ IP65 ¹⁾

1) Für Typ 633.50 (mit Gehäusefüllung)

Zulassungen

Logo	Beschreibung	Region
	EU-Konformitätserklärung	Europäische Union
	Druckgeräterichtlinie PS > 200 bar, Modul A, druckhaltendes Ausrüstungsteil	
	RoHS-Richtlinie	

Optionale Zulassungen

Logo	Beschreibung	Region
 	EU-Konformitätserklärung	Europäische Union
	ATEX-Richtlinie Explosionsgefährdete Bereiche Zone 1 Gas II 2G Ex h IIC T6 ... T1 Gb Zone 20 Staub II 2D Ex h IIIC T85°C ... T450°C Db Zündschutzart „c“, konstruktive Sicherheit	
	PAC Kasachstan Metrologie, Messtechnik	Kasachstan
-	MChS Genehmigung zur Inbetriebnahme	Kasachstan
-	PAC Ukraine Metrologie, Messtechnik	Ukraine
	PAC Usbekistan Metrologie, Messtechnik	Usbekistan
-	PAC China Metrologie, Messtechnik	China

Zertifikate/Zeugnisse (Option)

Zertifikate/Zeugnisse	
Zeugnisse	<ul style="list-style-type: none"> ■ 2.2-Werkszeugnis nach EN 10204 (z. B. Fertigung nach Stand der Technik, Anzeigegegenauigkeit) ■ 3.1-Abnahmeprüfzeugnis nach EN 10204 (z. B. Werkstoffnachweis messstoffberührte metallische Teile, Anzeigegegenauigkeit)
Kalibrierung	<ul style="list-style-type: none"> ■ Werkskalibrierschein ■ SCS-Kalibrierzertifikat (rückführbar und akkreditiert nach ISO/IEC 17025) ■ Kalibrierzertifikat einer nationalen Akkreditierungsstelle, rückführbar und akkreditiert nach ISO/IEC 17025 auf Anfrage
Empfohlenes Kalibrierintervall	1 Jahr (abhängig von den Nutzungsbedingungen)

→ Zulassungen und Zertifikate siehe Webseite

Abmessungen in mm [in]

Anschluss radial unten

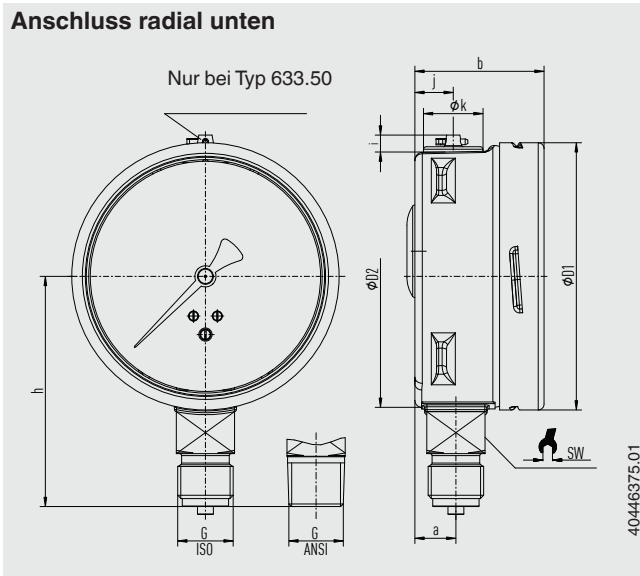

NG	Gewicht	
	Typ 632.50	Typ 633.50
63 [2½"]	ca. 0,2 kg [0,44 lb]	ca. 0,26 kg [0,57 lb]
100 [4"]	ca. 0,6 kg [1,32 lb]	ca. 0,8 kg [1,76 lb]
160 [6"]	ca. 1,0 kg [2,2 lb]	ca. 1,7 kg [3,75 lb]

Prozessanschluss mit Gewinde nach EN 837-3

NG	G	Abmessungen in mm [in]								
		h ±1 [0,04]	a	b	D1	D2	i	j	k	SW
63 [2½"]	G ½ B	49 [1,93]	9,5 [0,37]	43 [1,69]	63 [2,48]	62 [2,44]	6 [0,24]	10 [0,39]	15 [0,59]	14 [0,55]
	G ¼ B	52 [2,05]	9,5 [0,37]	43 [1,69]	63 [2,48]	62 [2,44]	6 [0,24]	10 [0,39]	15 [0,59]	14 [0,55]
100 [4"]	G ¼ B	80 [3,15]	15,5 [0,61]	49,5 [1,95]	101 [3,98]	99 [3,9]	6,5 [0,26]	14,5 [0,57]	22,5 [0,89]	22 [0,87]
	G ½ B	87 [3,43]	15,5 [0,61]	49,5 [1,95]	101 [3,98]	99 [3,9]	6,5 [0,26]	14,5 [0,57]	22,5 [0,89]	22 [0,87]
	M20 x 1,5	87 [3,43]	15,5 [0,61]	49,5 [1,95]	101 [3,98]	99 [3,9]	6,5 [0,26]	14,5 [0,57]	22,5 [0,89]	22 [0,87]
160 [6"]	G ¼ B	111 [4,37]	15,5 [0,61]	49,5 [1,95]	161 [6,34]	159 [6,26]	6,5 [0,26]	14,5 [0,57]	22,5 [0,89]	22 [0,87]
	G ½ B	118 [4,65]	15,5 [0,61]	49,5 [1,95]	161 [6,34]	159 [6,26]	6,5 [0,26]	14,5 [0,57]	22,5 [0,89]	22 [0,87]
	M20 x 1,5	118 [4,65]	15,5 [0,61]	49,5 [1,95]	161 [6,34]	159 [6,26]	6,5 [0,26]	14,5 [0,57]	22,5 [0,89]	22 [0,87]

Prozessanschluss mit Gewinde nach ISO 7

NG	G	Abmessungen in mm [in]								
		h ±1 [0,04]	a	b	D1	D2	i	j	k	SW
63 [2½"]	R ½	49 [1,93]	9,5 [0,37]	43 [1,69]	63 [2,48]	62 [2,44]	6 [0,24]	10 [0,39]	15 [0,59]	14 [0,55]
	R ¼	52 [2,05]	9,5 [0,37]	43 [1,69]	63 [2,48]	62 [2,44]	6 [0,24]	10 [0,39]	15 [0,59]	14 [0,55]
100 [4"]	R ¼	80 [3,15]	15,5 [0,61]	49,5 [1,95]	101 [3,98]	99 [3,90]	6,5 [0,26]	14,5 [0,57]	22,5 [0,89]	22 [0,87]
	R ½	86 [3,39]	15,5 [0,61]	49,5 [1,95]	101 [3,98]	99 [3,90]	6,5 [0,26]	14,5 [0,57]	22,5 [0,89]	22 [0,87]
160 [6"]	R ¼	111 [4,37]	15,5 [0,61]	49,5 [1,95]	161 [6,34]	159 [6,26]	6,5 [0,26]	14,5 [0,57]	22,5 [0,89]	22 [0,87]
	R ½	117 [4,60]	15,5 [0,61]	49,5 [1,95]	161 [6,34]	159 [6,26]	6,5 [0,26]	14,5 [0,57]	22,5 [0,89]	22 [0,87]

Prozessanschluss mit Gewinde nach ANSI/B1.20.1

NG	G	Abmessungen in mm [in]								
		h ±1 [0,04]	a	b	D1	D2	i	j	k	SW
63 [2½"]	½ NPT	49 [1,93]	9,5 [0,37]	43 [1,69]	63 [2,48]	62 [2,44]	6 [0,24]	10 [0,39]	15 [0,59]	14 [0,55]
	¼ NPT	52 [2,05]	9,5 [0,37]	43 [1,69]	63 [2,48]	62 [2,44]	6 [0,24]	10 [0,39]	15 [0,59]	14 [0,55]
100 [4"]	¼ NPT	80 [3,15]	15,5 [0,61]	49,5 [1,95]	101 [3,98]	99 [3,90]	6,5 [0,26]	14,5 [0,57]	22,5 [0,89]	22 [0,87]
	½ NPT	86 [3,39]	15,5 [0,61]	49,5 [1,95]	101 [3,98]	99 [3,90]	6,5 [0,26]	14,5 [0,57]	22,5 [0,89]	22 [0,87]
160 [6"]	¼ NPT	111 [4,37]	15,5 [0,61]	49,5 [1,95]	161 [6,34]	159 [6,26]	6,5 [0,26]	14,5 [0,57]	22,5 [0,89]	22 [0,87]
	½ NPT	117 [4,60]	15,5 [0,61]	49,5 [1,95]	161 [6,34]	159 [6,26]	6,5 [0,26]	14,5 [0,57]	22,5 [0,89]	22 [0,87]

NG 63 [2 1/2"], Anschluss rückseitig zentrisch

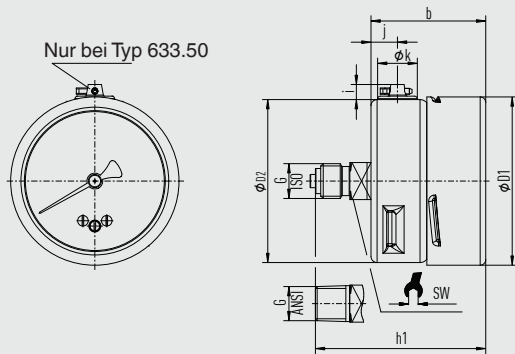

40446374,01

NG	Gewicht	
	Typ 632.50	Typ 633.50
63 [2 1/2"]	ca. 0,2 kg [0,44 lb]	ca. 0,26 kg [0,57 lb]

Prozessanschluss mit Gewinde nach EN 837-3

NG	G	Abmessungen in mm [in]							
		h1 ±1 [0,04]	b	D1	D2	i	j	k	SW
63 [2 1/2"]	G 1/8 B	67 [2,64]	43 [1,69]	63 [2,48]	62 [2,44]	6 [0,24]	10 [0,39]	15 [0,59]	14 [0,55]
	G 1/4 B	72 [2,83]	43 [1,69]	63 [2,48]	62 [2,44]	6 [0,24]	10 [0,39]	15 [0,59]	14 [0,55]

Prozessanschluss mit Gewinde nach ISO 7 oder ANSI/B1.20.1

NG	G	Abmessungen in mm [in]							
		h1 ±1 [0,04]	b	D1	D2	i	j	k	SW
63 [2 1/2"]	R 1/4	70 [2,76]	43 [1,69]	63 [2,48]	62 [2,44]	6 [0,24]	10 [0,39]	15 [0,59]	14 [0,55]

Prozessanschluss mit Gewinde nach ISO 7 oder ANSI/B1.20.1

NG	G	Abmessungen in mm [in]							
		h1 ±1 [0,04]	b	D1	D2	i	j	k	SW
63 [2 1/2"]	1/8 NPT	67 [2,64]	43 [1,69]	63 [2,48]	62 [2,44]	6 [0,24]	10 [0,39]	15 [0,59]	14 [0,55]
	1/4 NPT	70 [2,76]	43 [1,69]	63 [2,48]	62 [2,44]	6 [0,24]	10 [0,39]	15 [0,59]	14 [0,55]

**NG 100 [4"] und NG 160 [6"],
Anschluss rückseitig exzentrisch unten**

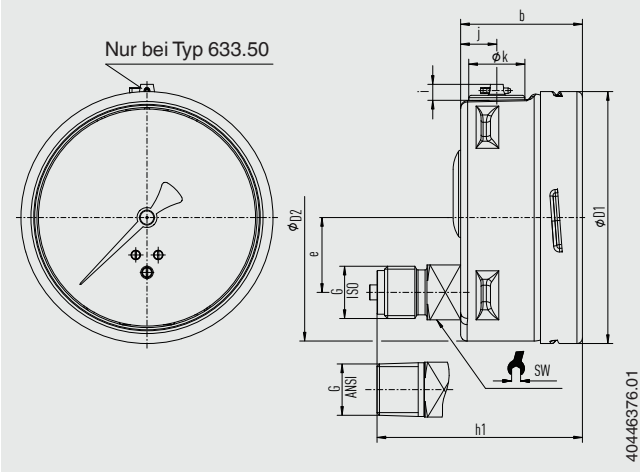

NG	Gewicht	
	Typ 632.50	Typ 633.50
100 [4"]	ca. 0,5 kg [1,54 lb]	ca. 0,7 kg [1,54 lb]
160 [6"]	ca. 1,1 kg [2,43 lb]	ca. 1,7 kg [3,75 lb]

Prozessanschluss mit Gewinde nach EN 837-3

NG	G	Abmessungen in mm [in]								
		h1 ±1 [0,04]	b	D1	D2	e	i	j	k	SW
100 [4"]	G ¼ B	76 [2,99]	49,5 [1,95]	101 [3,98]	99 [3,90]	30 [1,181]	6,5 [0,26]	14,5 [0,57]	22,5 [0,89]	22 [0,87]
	G ½ B	83 [3,27]	49,5 [1,95]	101 [3,98]	99 [3,90]	30 [1,181]	6,5 [0,26]	14,5 [0,57]	22,5 [0,89]	22 [0,87]
	M20 x 1,5	83 [3,27]	49,5 [1,95]	101 [3,98]	99 [3,90]	30 [1,181]	6,5 [0,26]	14,5 [0,57]	22,5 [0,89]	22 [0,87]
160 [6"]	G ¼ B	76 [2,99]	49,5 [1,95]	161 [6,34]	159 [6,26]	50 [1,97]	6,5 [0,26]	14,5 [0,57]	22,5 [0,89]	22 [0,87]
	G ½ B	83 [3,27]	49,5 [1,95]	161 [6,34]	159 [6,26]	50 [1,97]	6,5 [0,26]	14,5 [0,57]	22,5 [0,89]	22 [0,87]
	M20 x 1,5	83 [3,27]	49,5 [1,95]	161 [6,34]	159 [6,26]	50 [1,97]	6,5 [0,26]	14,5 [0,57]	22,5 [0,89]	22 [0,87]

Prozessanschluss mit Gewinde nach ISO 7

NG	G	Abmessungen in mm [in]								
		h1 ±1 [0,04]	b	D1	D2	e	i	j	k	SW
100 [4"]	R ¼	76 [2,99]	49,5 [1,95]	101 [3,98]	99 [3,90]	30 [1,181]	6,5 [0,26]	14,5 [0,57]	22,5 [0,89]	22 [0,87]
	R ½	82 [3,23]	49,5 [1,95]	101 [3,98]	99 [3,90]	30 [1,181]	6,5 [0,26]	14,5 [0,57]	22,5 [0,89]	22 [0,87]
160 [6"]	R ¼	76 [2,99]	49,5 [1,95]	161 [6,34]	159 [6,26]	50 [1,97]	6,5 [0,26]	14,5 [0,57]	22,5 [0,89]	22 [0,87]
	R ½	82 [3,23]	49,5 [1,95]	161 [6,34]	159 [6,26]	50 [1,97]	6,5 [0,26]	14,5 [0,57]	22,5 [0,89]	22 [0,87]

Prozessanschluss mit Gewinde nach ANSI/B1.20.1

NG	G	Abmessungen in mm [in]								
		h1 ±1 [0,04]	b	D1	D2	e	i	j	k	SW
100 [4"]	¼ NPT	76 [2,99]	49,5 [1,95]	101 [3,98]	99 [3,90]	30 [1,181]	6,5 [0,26]	14,5 [0,57]	22,5 [0,89]	22 [0,87]
	½ NPT	82 [3,23]	49,5 [1,95]	101 [3,98]	99 [3,90]	30 [1,181]	6,5 [0,26]	14,5 [0,57]	22,5 [0,89]	22 [0,87]
160 [6"]	¼ NPT	76 [2,99]	49,5 [1,95]	161 [6,34]	159 [6,26]	50 [1,97]	6,5 [0,26]	14,5 [0,57]	22,5 [0,89]	22 [0,87]
	½ NPT	82 [3,23]	49,5 [1,95]	161 [6,34]	159 [6,26]	50 [1,97]	6,5 [0,26]	14,5 [0,57]	22,5 [0,89]	22 [0,87]

Zubehör und Ersatzteile

Typ		Beschreibung
	910.17	Dichtungen → Siehe Datenblatt AC 09.08
	910.15	Wassersackrohre → Siehe Datenblatt AC 09.06
	910.13	Überdruckschutzvorrichtung → Siehe Datenblatt AC 09.04
	IV1	Nadelventil und Multiport-Ventil → Siehe Datenblatt AC 09.22
	IV2	Block-and-bleed-Ventil → Siehe Datenblatt AC 09.19
	IVM	Monoflansch, Prozess- und Geräteausführung → Siehe Datenblatt AC 09.17
	BV	Kugelhahn, Prozess- und Geräteausführung → Siehe Datenblatt AC 09.28
	IBF2, IBF3	Monoblock mit Flanschanschluss → Siehe Datenblatt AC 09.25

Bestellangaben

Typ / Nenngröße / Anzeigebereich / Anschlusslage / Prozessanschluss / Optionen

© 12/2008 WIKA Alexander Wiegand SE & Co. KG, alle Rechte vorbehalten.
Die in diesem Dokument beschriebenen Geräte entsprechen in ihren technischen Daten dem derzeitigen Stand der Technik.
Änderungen und den Austausch von Werkstoffen behalten wir uns vor.
Bei unterschiedlicher Auslegung des übersetzten und des englischen Datenblatts ist der englische Wortlaut maßgebend.