

## Druckmittler mit Gewindeanschluss Verschweißte Ausführung Typ 990.34

WIKA Datenblatt DS 99.04



weitere Zulassungen  
siehe Seite 6

### Anwendungen

- Aggressive, heiße, korrosive, umweltschädliche oder giftige Messstoffe
- Öl- und Gasindustrie, Chemie und Petrochemie
- Wasseraufbereitung
- Vielfältig einsetzbar

### Leistungsmerkmale

- Prozessanschluss mit Gewinde
- Ausführung mit innenliegender Membrane, Druckmittlerteile vollverschweißt
- Große Auswahl an Prozessanschlüssen und Werkstoffen
- Spülanschlüsse optional verfügbar
- Hohe Drücke bis zu 1.000 bar [14.500 psi] realisierbar

### Beschreibung

Druckmittler werden zum Schutz von Druckmessgeräten in Anwendungen mit schwierigen Messstoffen eingesetzt. Die Membrane des Druckmittlers übernimmt bei einem Druckmittlersystem die Trennung von Gerät und Messstoff. Der Druck wird über die Systemfüllflüssigkeit, die sich im Inneren des Druckmittlersystems befindet, an das Messgerät weitergeleitet.

Zur Realisierung von anspruchsvollen Kundenapplikationen stehen eine Vielzahl unterschiedlicher Bauformen, Werkstoffen und Systemfüllflüssigkeiten zur Verfügung.

Weitere technische Informationen zu Druckmittlern und Druckmittlersystemen siehe IN 00.06 „Anwendung, Wirkungsweise, Bauformen“.



Druckmittler mit Gewindeanschluss, Typ 990.34

Der Druckmittler mit Gewindeanschluss, Typ 990.34 eignet sich für sehr vielfältige Einsatzbereiche. Die verschweißte Ausführung ist, abhängig vom Werkstoff, für besonders hohe Nenndrücke bis zu 1.000 bar [14.500 psi] einsetzbar. Ein weiterer Vorteil der Schweißverbindung liegt darin, dass keine zusätzliche Dichtung zwischen Druckmittleroberteil und Druckmittlerunterteil benötigt wird.

Der Anbau der Druckmittler an die Messgeräte kann wahlweise durch Direktanbau, bei hohen Temperaturen durch ein Kühlelement oder über eine flexible Kapillarleitung erfolgen.

Bei der Auswahl des Werkstoffes bietet WIKA verschiedene Lösungen an, bei denen Druckmittler aus unterschiedlichen Werkstoffen bestehen können.

## Technische Daten

Typ 990.34	
<b>Druckbereich</b> (siehe Druck-Temperatur-Diagramme ab Seite 4)	0 ... 0,6 bar [0 ... 8,7 psi] bis 0 ... 1.000 bar [0 ... 14.500 psi] andere Einheiten (z. B. psi, kPa) verfügbar sowie alle entsprechenden Bereiche für negativen bzw. negativen und positiven Überdruck.
<b>Reinheitsgrad messstoffberührte Teile</b>	<ul style="list-style-type: none"> <li>■ Öl- und fettfrei nach ASTM G93-03 Level F WIKA-Standard (&lt; 1.000 mg/m<sup>2</sup>)</li> <li>■ Öl- und fettfrei nach ASTM G93-03 Level D und ISO 15001 (&lt; 220 mg/m<sup>2</sup>)</li> </ul>
<b>Herkunft messstoffberührte Teile</b>	<ul style="list-style-type: none"> <li>■ International</li> <li>■ EU, CH, USA</li> </ul>
<b>Anschluss zum Messgerät</b>	<ul style="list-style-type: none"> <li>■ Axiales Anschlussstück</li> <li>■ Axiales Anschlussstück mit Innengewinde G ½, G ¼, ½ NPT oder ¼ NPT</li> <li>■ Außengewinde 9/16-18 UNF</li> </ul>
<b>Art der Montage</b>	<ul style="list-style-type: none"> <li>■ Direktanbau</li> <li>■ Kapillarleitung</li> <li>■ Kühlelement</li> </ul>
<b>Spülanschluss</b>	<ul style="list-style-type: none"> <li>■ Ohne</li> <li>■ Einfacher Spülanschluss (G ¼, G ⅛, ¼ NPT, ⅛ NPT)</li> <li>■ Zweifacher Spülanschluss (G ¼, G ⅛, ¼ NPT, ⅛ NPT)</li> <li>■ Verschlusschrauben</li> </ul>
<b>Ausführung nach NACE</b>	<ul style="list-style-type: none"> <li>■ Ohne</li> <li>■ MR 0175</li> <li>■ MR 0103</li> </ul>
<b>Vakuumservice (siehe IN 00.25)</b>	<ul style="list-style-type: none"> <li>■ Basic Service</li> <li>■ Premium Service</li> <li>■ Advanced Service</li> </ul>
<b>Messgerätehalter (nur für Ausführungen mit Kapillarleitung)</b>	<ul style="list-style-type: none"> <li>■ Ohne</li> <li>■ Form H nach DIN 16281, 100 mm, Aluminium, schwarz</li> <li>■ Form H nach DIN 16281, 100 mm, CrNi-Stahl</li> <li>■ Halter für Rohrbefestigung, für Rohraußen-Ø 20 ... 80 mm, Stahl (siehe Datenblatt AC 09.07)</li> </ul>

### Beispiel: Druckmittler Typ 990.34 mit angebautem Drucksensor

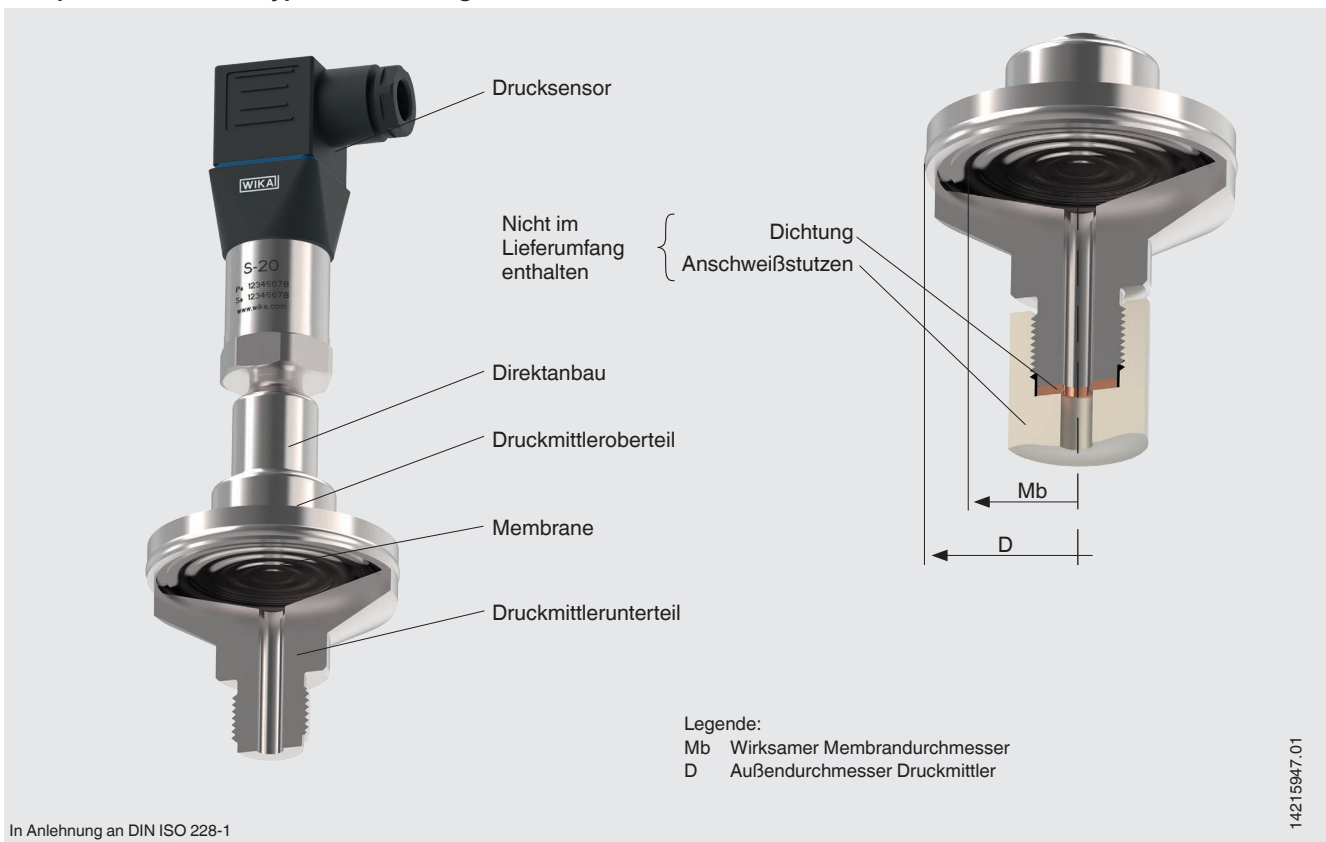

## Prozessanschluss

Norm	Außengewinde	Innengewinde
In Anlehnung an DIN ISO 228-1	<ul style="list-style-type: none"> <li>■ G ½ A</li> <li>■ G ¼ A</li> <li>■ G ⅜ A</li> <li>■ G ¾ A</li> <li>■ G 1 A</li> <li>■ G 1 ½ A</li> </ul>	<ul style="list-style-type: none"> <li>■ G ½</li> <li>■ G ¼</li> <li>■ G ⅜</li> <li>■ G ¾</li> <li>■ G 1</li> </ul>
In Anlehnung an ANSI B 1.20.1	<ul style="list-style-type: none"> <li>■ ½ NPT</li> <li>■ ¼ NPT</li> <li>■ ⅜ NPT</li> <li>■ ¾ NPT</li> <li>■ 1 NPT</li> <li>■ 1 ½ NPT</li> </ul>	<ul style="list-style-type: none"> <li>■ ½ NPT</li> <li>■ ¼ NPT</li> <li>■ ⅜ NPT</li> <li>■ ¾ NPT</li> <li>■ 1 NPT</li> </ul>
In Anlehnung an ANSI B 1.1	<ul style="list-style-type: none"> <li>■ 9/16-18 UNF</li> <li>■ 3/4-16 UNF</li> </ul>	<ul style="list-style-type: none"> <li>■ 9/16-18 UNF</li> <li>■ 3/4-16 UNF</li> </ul>
In Anlehnung an DIN 13-1	<ul style="list-style-type: none"> <li>■ M20 x 1,5</li> </ul>	<ul style="list-style-type: none"> <li>■ M20 x 1,5</li> </ul>
In Anlehnung an ISO 7-1	<ul style="list-style-type: none"> <li>■ R ½</li> <li>■ R ¼</li> <li>■ R ⅜</li> <li>■ R ¾</li> </ul>	

Weitere Prozessanschlüsse auf Anfrage

### Zulässiger Nenndruck (PN)

Der zulässige Nenndruck (PN) des Druckmittlersystems resultiert aus der Werkstoffauswahl und ist abhängig vom wirksamen Membrandurchmesser des Druckmittlers (siehe untenstehende Tabelle). Zudem ist die zulässige Druck-Temperatur-Zuordnung zu berücksichtigen. Für entsprechende Druck-Temperatur-Diagramme siehe Seite 4 und 5.

Die maximal zulässige Prozess-Temperatur des Druckmittlersystems wird darüberhinaus durch die Füge-technik, die System-füllfähigkeit und das Messgerät begrenzt.

Werkstoff Druckmittlerober- teil und messstoffberührte Teile <sup>1)</sup>	Nenndruck (PN) in bar für wirksame Membrandurchmesser Mb in mm			
	PN 160	PN 400	PN 600	PN 1000
CrNi-Stahl 1.4404 (316L)	Mb 52	Mb 40, Mb 29	Mb 22	
CrNi-Stahl 1.4571 (316Ti)	Mb 52	Mb 40, Mb 29		
CrNi-Stahl 1.4539 (904L)	Mb 52			
CrNi-Stahl 1.4541 (321)	Mb 52			
Duplex 2205 (1.4462)	Mb 52	Mb 40	Mb 29	
Superduplex 2507 (1.4410)	Mb 52			
Hastelloy C22 (2.4602)	Mb 52		Mb 29	
Hastelloy C276 (2.4819)	Mb 52	Mb 40, Mb 29		Mb 22
Inconel 625 (2.4856)	Mb 52	Mb 40	Mb 29	Mb 22
Incoloy 825 (2.4558)	Mb 52	Mb 40, Mb 29	Mb 22	
Monel 400 (2.4360) <sup>2)</sup>	Mb 40, Mb 29			
Titan Grade 2 (3.7035)	Mb 52	Mb 29		

1) Messstoffberührte Teile: Druckmittlerunterteil und Membrane

2) Mit Mb 52, max. PN 100 möglich

Für diese Ausführungen ist eine anwendungstechnische Prüfung erforderlich

Wirksamer Membrandurchmesser ist abhängig von der Auswahl des Druckmittlersystems (z. B. Anbauart, Messgerät, Anzeigebereich)

**Druck-Temperatur-Diagramm**  
Wirksamer Membrandurchmesser Mb 52 mm

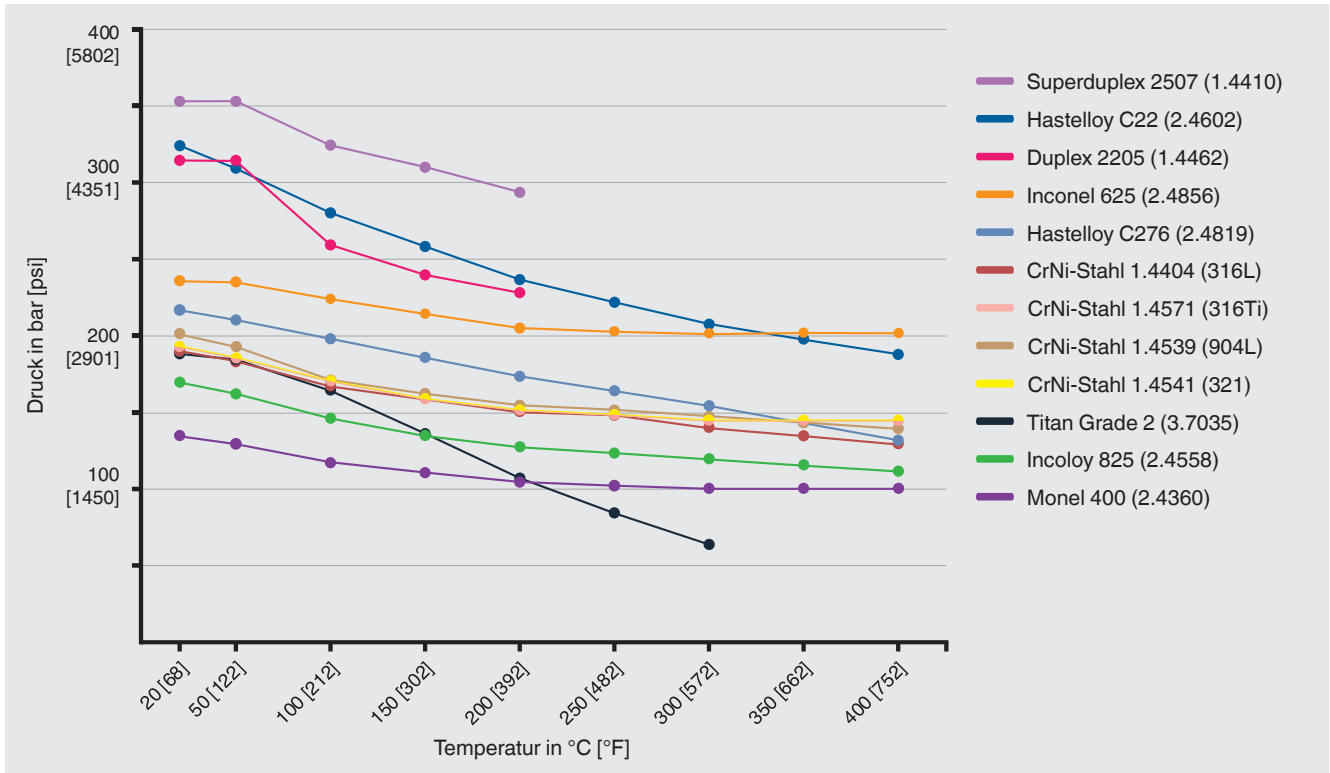

**Druck-Temperatur-Diagramm**  
Wirksamer Membrandurchmesser Mb 40 mm

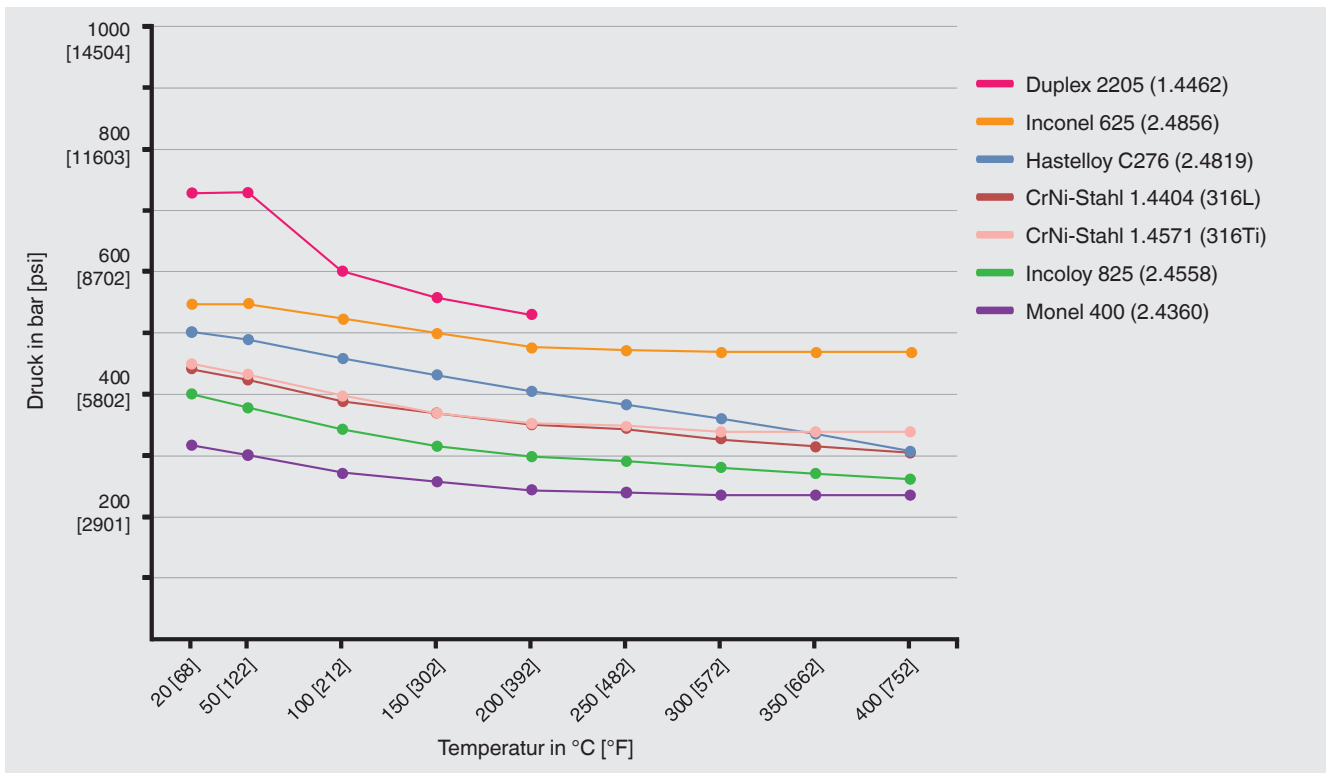

**Druck-Temperatur-Diagramm**  
Wirksamer Membrandurchmesser Mb 29 mm

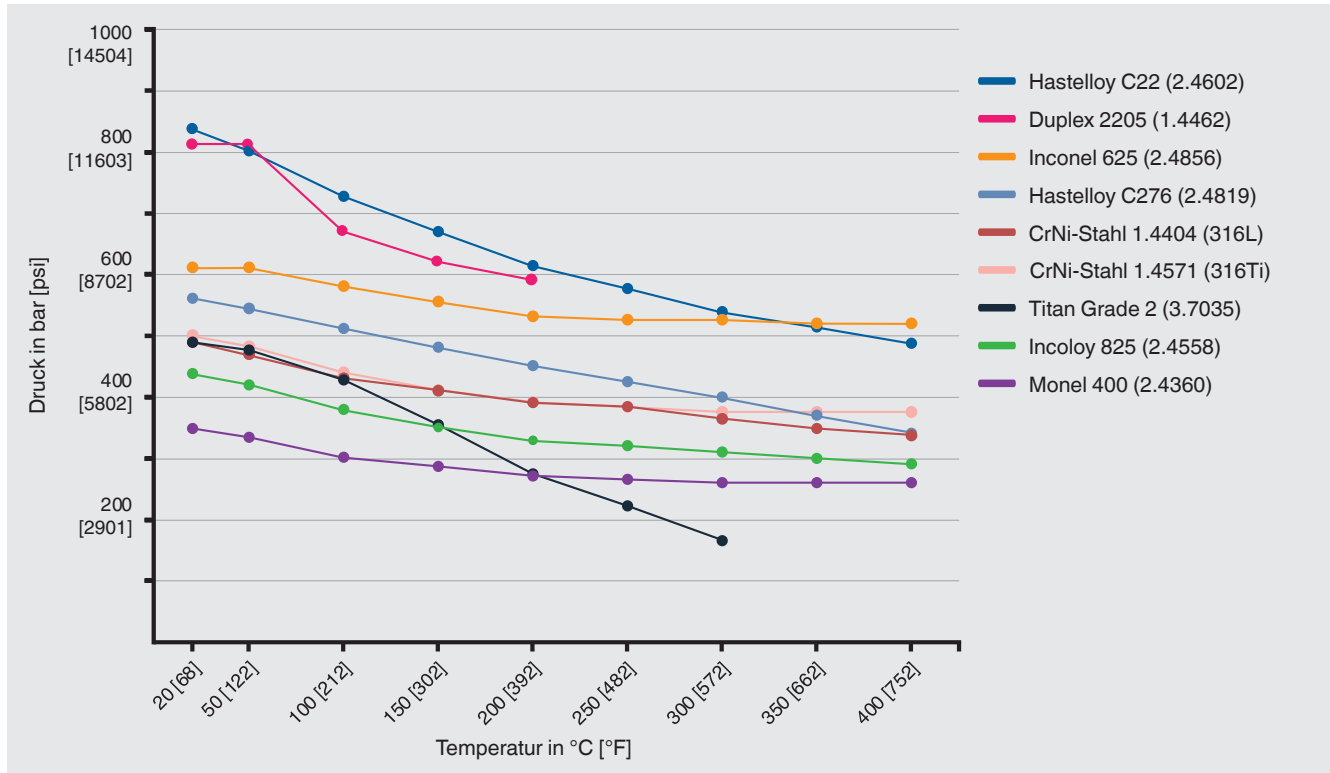

**Druck-Temperatur-Diagramm**  
Wirksamer Membrandurchmesser Mb 22 mm

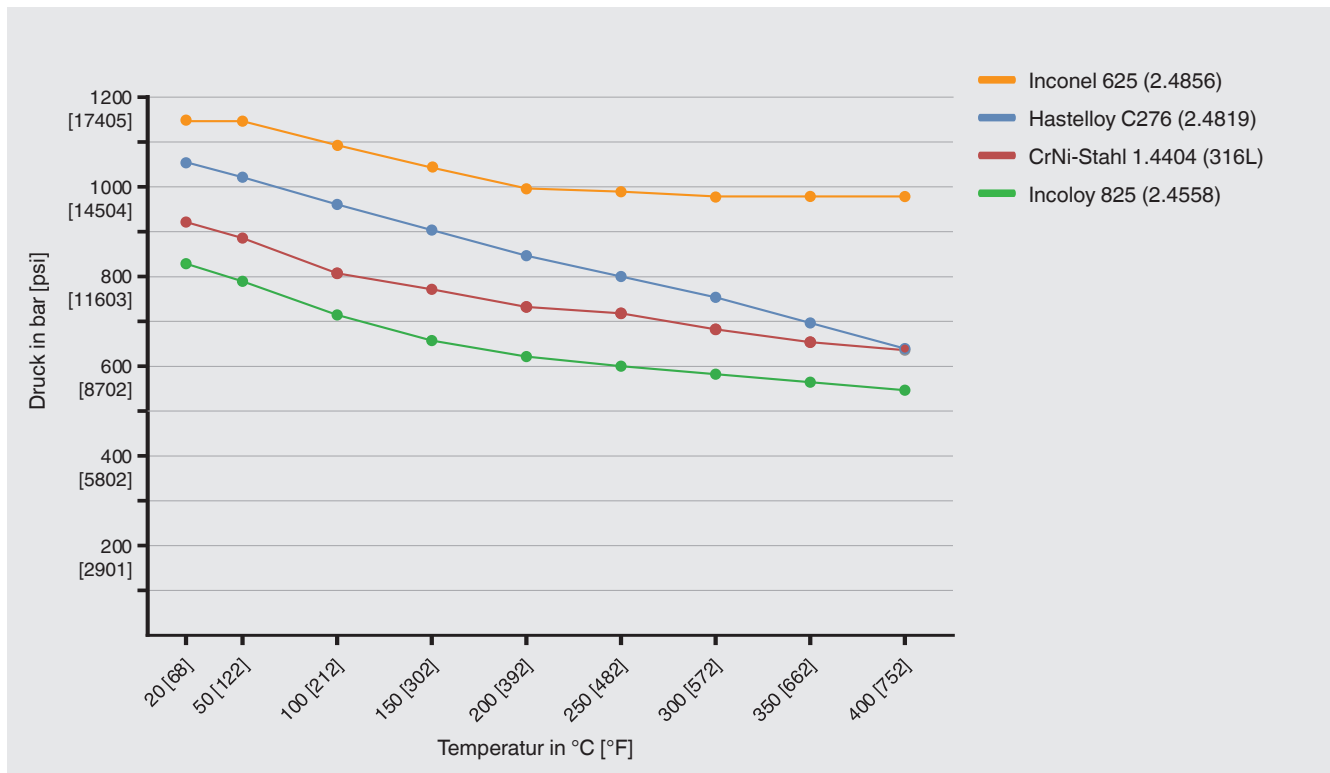

## Zulassungen

Logo	Beschreibung	Land
	<b>EAC (Option)</b> Druckgeräterichtlinie	Eurasische Wirtschaftsgemeinschaft
-	<b>MTSCHS (Option)</b> Genehmigung zur Inbetriebnahme	Kasachstan
-	<b>CRN</b> Sicherheit (z. B. elektr. Sicherheit, Überdruck, ...)	Kanada

## Zeugnisse (Option)

- 2.2-Werkszeugnis nach EN 10204 (z. B. Fertigung nach Stand der Technik, Werkstoffnachweis, Anzeigegenauigkeit bei Druckmittlersystemen)
- 3.1-Abnahmeprüfzeugnis nach EN 10204 (z. B. Werkstoffnachweis messstoffberührte metallische Bauteile, Anzeigegenauigkeit bei Druckmittlersystemen)

Zulassungen und Zertifikate siehe Internetseite

**Druckmittler, Typ 990.34**  
**Wirksamer Membrandurchmesser Mb 52 mm**

**Außengewinde**

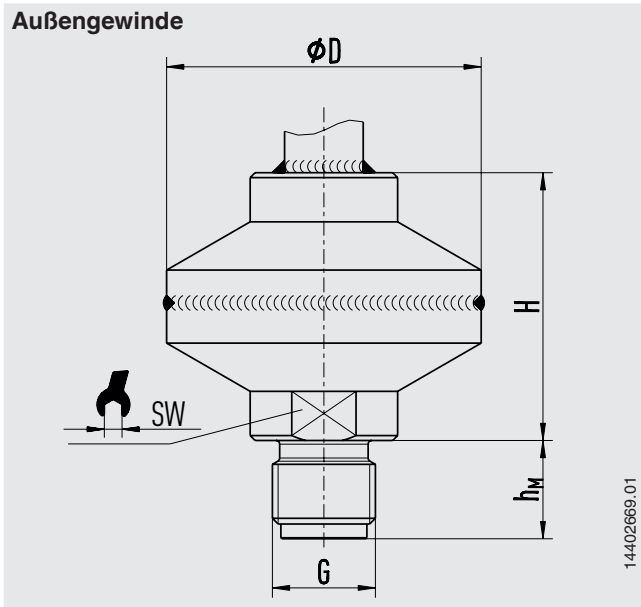

G	Abmessungen in mm [in]			
	D	H <sup>1)</sup>	h <sub>M</sub>	SW
G ¼ A	64 [2,52]	54,5 ... 75,5 [2,15 ... 2,93]	13 [0,51]	27 [1,06]
G ⅜ A	64 [2,52]	54,5 ... 75,5 [2,15 ... 2,93]	16 [0,63]	27 [1,06]
G ½ A	64 [2,52]	54,5 ... 75,5 [2,15 ... 2,93]	20 [0,79]	27 [1,06]
G ¾ A	64 [2,52]	54,5 ... 75,5 [2,15 ... 2,93]	20 [0,79]	41 [1,61]
G 1 A	64 [2,52]	54,5 ... 75,5 [2,15 ... 2,93]	28 [1,10]	41 [1,61]
¼ NPT	64 [2,52]	54,5 ... 75,5 [2,15 ... 2,93]	13 [0,51]	27 [1,06]
½ NPT	64 [2,52]	54,5 ... 75,5 [2,15 ... 2,93]	19 [0,75]	27 [1,06]
¾ NPT	64 [2,52]	54,5 ... 75,5 [2,15 ... 2,93]	20 [0,79]	32 [1,26]
1 NPT	64 [2,52]	54,5 ... 75,5 [2,15 ... 2,93]	25 [0,98]	41 [1,61]
M20 x 1,5	64 [2,52]	54,5 ... 75,5 [2,15 ... 2,93]	20 [0,79]	27 [1,06]
R ¼	64 [2,52]	54,5 ... 75,5 [2,15 ... 2,93]	15 [0,59]	27 [1,06]
R ½	64 [2,52]	54,5 ... 75,5 [2,15 ... 2,93]	19 [0,75]	27 [1,06]
R 1	64 [2,52]	54,5 ... 75,5 [2,15 ... 2,93]	19 [0,75]	41 [1,61]
1 ⅛-12 UNF	64 [2,52]	54,5 ... 75,5 [2,15 ... 2,93]	19 [0,75]	41 [1,61]

1) Maß abhängig vom Anschluss zum Messgerät

**Innengewinde**

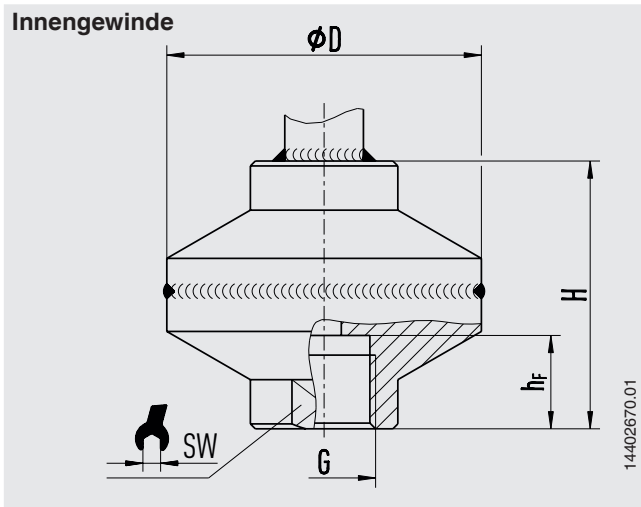

G	Abmessungen in mm [in]			
	D	H <sup>1)</sup>	h <sub>F</sub>	SW
G ¼	64 [2,52]	54,5 ... 75,5 [2,15 ... 2,93]	13 [0,51]	27 [1,06]
G ⅜	64 [2,52]	54,5 ... 75,5 [2,15 ... 2,93]	16 [0,63]	27 [1,06]
G ½	64 [2,52]	54,5 ... 75,5 [2,15 ... 2,93]	19 [0,75]	27 [1,06]
G ¾	64 [2,52]	62,5 ... 83,5 [2,46 ... 3,29]	24 [0,94]	32 [1,26]
¼ NPT	64 [2,52]	54,5 ... 75,5 [2,15 ... 2,93]	13 [0,51]	27 [1,06]
½ NPT	64 [2,52]	54,5 ... 75,5 [2,15 ... 2,93]	19 [0,75]	27 [1,06]
¾ NPT	64 [2,52]	54,5 ... 75,5 [2,15 ... 2,93]	22 [0,87]	32 [1,26]
1 NPT	64 [2,52]	68,5 ... 89,5 [2,70 ... 3,52]	26 [1,02]	46 [1,81]

1) Maß abhängig vom Anschluss zum Messgerät

**Druckmittler, Typ 990.34**  
**Wirksamer Membrandurchmesser Mb 40 mm**

**Außengewinde**

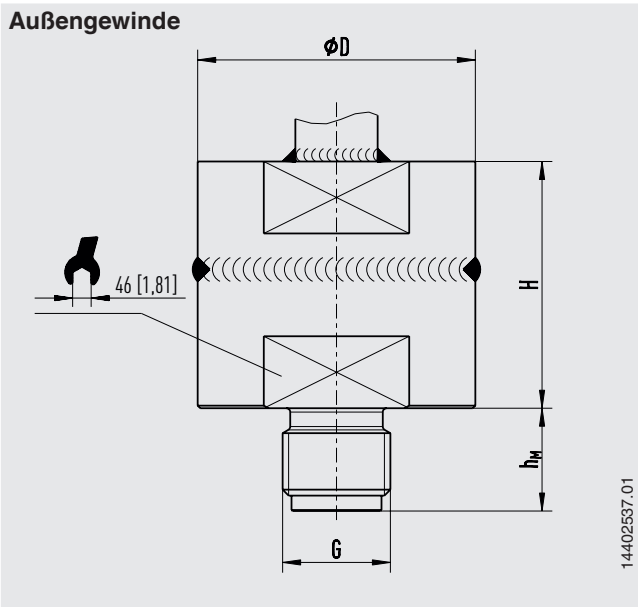

G	Abmessungen in mm [in]		
	D	H <sup>1)</sup>	h <sub>M</sub>
G ¼ A	54 [2,13]	48 ... 66 [1,89 ... 2,60]	13 [0,51]
G ⅜ A	54 [2,13]	48 ... 66 [1,89 ... 2,60]	16 [0,63]
G ½ A	54 [2,13]	48 ... 66 [1,89 ... 2,60]	20 [0,79]
G ¾ A	54 [2,13]	48 ... 66 [1,89 ... 2,60]	20 [0,79]
G 1 A	54 [2,13]	48 ... 66 [1,89 ... 2,60]	28 [1,10]
¼ NPT	54 [2,13]	48 ... 66 [1,89 ... 2,60]	13 [0,51]
½ NPT	54 [2,13]	48 ... 66 [1,89 ... 2,60]	19 [0,75]
¾ NPT	54 [2,13]	48 ... 66 [1,89 ... 2,60]	20 [0,79]
1 NPT	54 [2,13]	48 ... 66 [1,89 ... 2,60]	25 [0,98]
M20 x 1,5	54 [2,13]	48 ... 66 [1,89 ... 2,60]	20 [0,79]
R ¼	54 [2,13]	48 ... 66 [1,89 ... 2,60]	15 [0,59]
R ½	54 [2,13]	48 ... 66 [1,89 ... 2,60]	19 [0,75]

1) Maß abhängig vom Anschluss zum Messgerät

**Innengewinde**

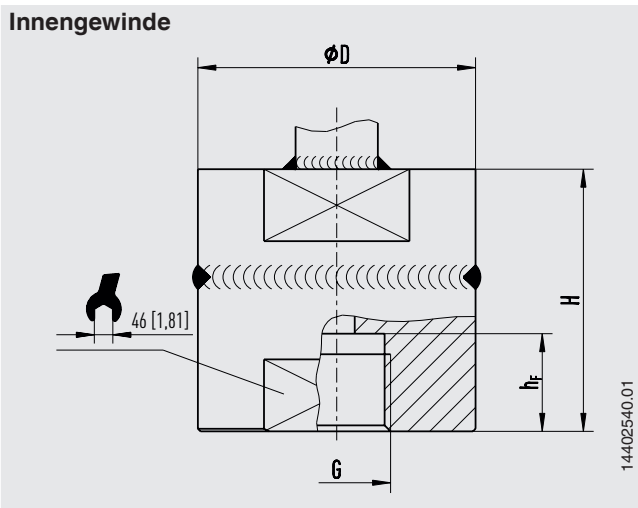

G	Abmessungen in mm [in]		
	D	H <sup>1)</sup>	h <sub>F</sub>
G ¼	54 [2,13]	51 ... 69 [2,01 ... 2,72]	13 [0,51]
G ½	54 [2,13]	51 ... 69 [2,01 ... 2,72]	19 [0,75]
¼ NPT	54 [2,13]	51 ... 69 [2,01 ... 2,72]	13 [0,51]
½ NPT	54 [2,13]	51 ... 69 [2,01 ... 2,72]	19 [0,75]
9/16-18 UNF	54 [2,13]	53 ... 71 [2,09 ... 2,76]	11,2 [0,44]

1) Maß abhängig vom Anschluss zum Messgerät



**Druckmittler, Typ 990.34**  
**Wirksamer Membrandurchmesser Mb 29 mm**

**Außengewinde**

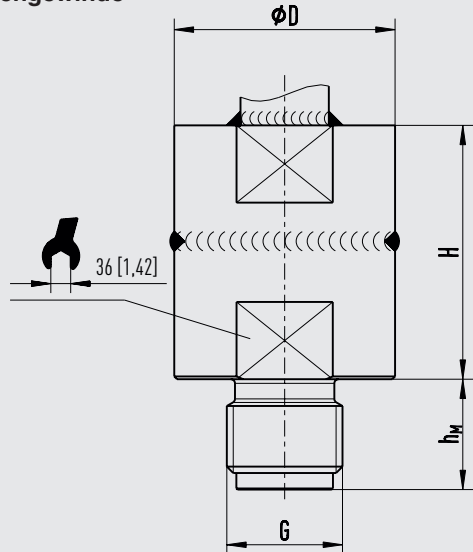

14402320.01

G	Abmessungen in mm [in]		
	D	H <sup>1)</sup>	h <sub>M</sub>
G ¼ A	40 [1,57]	46 ... 65 [1,81 ... 2,56]	13 [0,51]
G ½ A	40 [1,57]	46 ... 65 [1,81 ... 2,56]	20 [0,79]
G 1 A	40 [1,57]	46 ... 65 [1,81 ... 2,56]	28 [1,10]
¼ NPT	40 [1,57]	46 ... 65 [1,81 ... 2,56]	13 [0,51]
½ NPT	40 [1,57]	46 ... 65 [1,81 ... 2,56]	19 [0,75]
1 NPT	40 [1,57]	46 ... 65 [1,81 ... 2,56]	25 [0,98]
M20 x 1,5	40 [1,57]	46 ... 65 [1,81 ... 2,56]	20 [0,79]
R ¼	40 [1,57]	46 ... 65 [1,81 ... 2,56]	15 [0,59]
R ½	40 [1,57]	46 ... 65 [1,81 ... 2,56]	19 [0,75]

1) Maß abhängig vom Anschluss zum Messgerät

**Innengewinde**

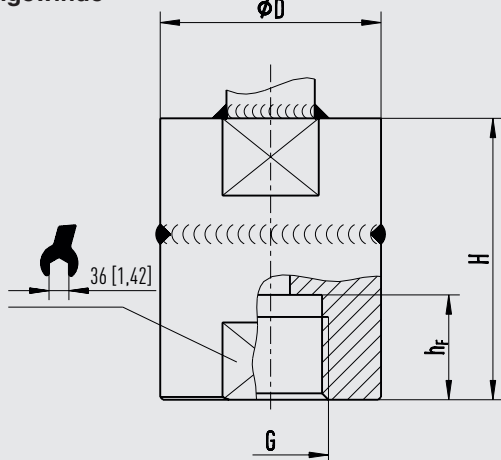

14402322.01

G	Abmessungen in mm [in]		
	D	H <sup>1)</sup>	h <sub>F</sub>
G ¼	40 [1,57]	46 ... 65 [1,81 ... 2,56]	13 [0,51]
G ½	40 [1,57]	51 ... 70 [2,01 ... 2,76]	19 [0,75]
¼ NPT	40 [1,57]	46 ... 65 [1,81 ... 2,56]	13 [0,51]
½ NPT	40 [1,57]	46 ... 65 [1,81 ... 2,56]	19 [0,75]
M16 x 1,5	40 [1,57]	51 ... 70 [2,01 ... 2,76]	12 [0,47]
3/4-16 UNF	40 [1,57]	51 ... 70 [2,01 ... 2,76]	15,7 [0,62]

1) Maß abhängig vom Anschluss zum Messgerät

**Druckmittler, Typ 990.34**  
**Wirksamer Membrandurchmesser Mb 22 mm**

**Außengewinde**

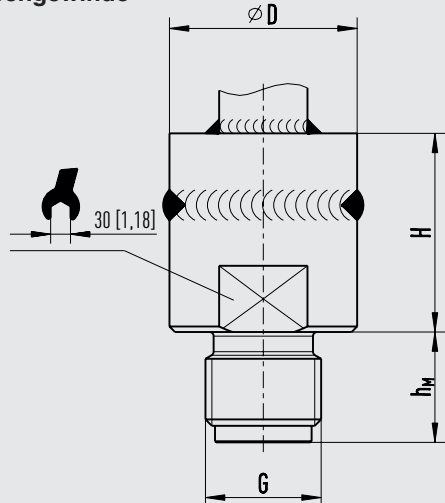

14402160.01

G	Abmessungen in mm [in]		
	D	H <sup>1)</sup>	h <sub>M</sub>
G ¼ A	34 [1,34]	36 ... 64 [1,42 ... 2,52]	13 [0,51]
G ½ A	34 [1,34]	36 ... 64 [1,42 ... 2,52]	20 [0,79]
G ¾ A	34 [1,34]	36 ... 64 [1,42 ... 2,52]	20 [0,79]
¼ NPT	34 [1,34]	36 ... 64 [1,42 ... 2,52]	13 [0,51]
½ NPT	34 [1,34]	36 ... 64 [1,42 ... 2,52]	19 [0,75]
M20 x 1,5	34 [1,34]	36 ... 64 [1,42 ... 2,52]	20 [0,79]
9/16-18 UNF	34 [1,34]	2)	2)
3/4-16 UNF	34 [1,34]	2)	2)

1) Maß abhängig vom Anschluss zum Messgerät

2) Auf Anfrage

**Innengewinde**

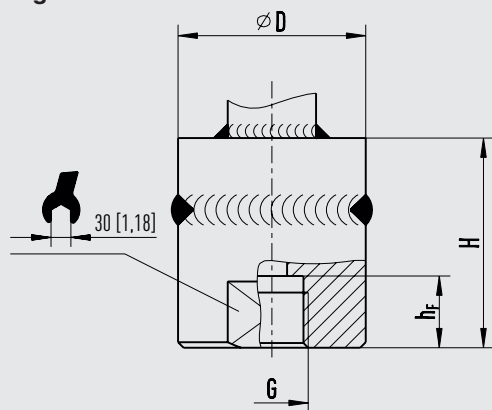

14402160.01

G	Abmessungen in mm [in]		
	D	H <sup>1)</sup>	h <sub>F</sub>
G ¼	34 [1,34]	2)	13 [0,51]
G ½	34 [1,34]	2)	19 [0,75]
¼ NPT	34 [1,34]	2)	13 [0,51]
½ NPT	34 [1,34]	41 ... 69 [1,61 ... 2,72]	19 [0,75]
M16 x 1,5	34 [1,34]	41 ... 69 [1,61 ... 2,72]	12 [0,47]
9/16-18 UNF	34 [1,34]	41 ... 69 [1,61 ... 2,72]	11,2 [0,44]
3/4-16 UNF	34 [1,34]	41 ... 69 [1,61 ... 2,72]	15,7 [0,62]

1) Maß abhängig vom Anschluss zum Messgerät

2) Auf Anfrage

## Bestellangaben

Druckmittler:

Druckmittlertyp / Prozessanschluss (Prozessanschlussnorm, Gewinde, Nenndruckstufe) / Werkstoff (Oberteil, Membrane, Unterteil) / Spülanschluss (Verschlusschraube) / Anschluss zum Messgerät / Reinheitsgrad messstoffberührte Teile / Herkunft messstoffberührte Teile / Zeugnisse, Bescheinigungen

Druckmittlersystem:

Druckmittlertyp / Prozessanschluss (Prozessanschlussnorm, Gewinde, Nenndruckstufe) / Werkstoff (Oberteil, Membrane, Unterteil) / Spülanschluss (Verschlusschraube) / Druckmessgerätetyp (gemäß Datenblatt) / Anbau (Direktanbau, Kühlelement, Kapillarleitung) / min. und max. Prozesstemperatur / min. und max. Umgebungstemperatur / Vakuumservice / Systemfüllflüssigkeit / Zeugnisse, Bescheinigungen / Höhenunterschied / Reinheitsgrad messstoffberührte Teile / Herkunft messstoffberührte Teile / Messgerätehalter

© 02/2000 WIKA Alexander Wiegand SE & Co. KG, alle Rechte vorbehalten.  
Die in diesem Dokument beschriebenen Geräte entsprechen in ihren technischen Daten dem derzeitigen Stand der Technik.  
Änderungen und den Austausch von Werkstoffen behalten wir uns vor.

Ihr WIKA Vertriebspartner



**ICS Schneider Messtechnik GmbH**  
Briesestrasse 59  
D-16562 Hohen Neuendorf / OT Bergfelde  
Tel.: +49 3303 5040-66  
Fax: +49 3303 5040-68  
E-Mail: [info@ics-schneider.de](mailto:info@ics-schneider.de)



**WIKA Alexander Wiegand SE & Co. KG**  
Alexander-Wiegand-Straße 30  
63911 Klingenberg/Germany  
Tel. +49 9372 132-0  
Fax +49 9372 132-406  
[info@wika.de](mailto:info@wika.de)  
[www.wika.de](http://www.wika.de)