

# 2-Channel Signal Converter DN 26000



Read these instructions before using the product and retain for future information.

### ► Short description

The 2-Channel Signal Converter is used for electrical isolation and conversion of unipolar process signals. Due to the extremely slim design, the space requirement is only 3 mm per channel.

The input and output ranges can be selected individually for each channel via DIP switches. A readjustment is not necessary due to the calibrated measuring ranges. A limitation of the output signal (clipping) and the cut-off frequency can also be adapted to the measuring task via DIP switches.

The 5-way isolation guarantees reliable decoupling and prevents linked measurement circuits from influencing each other. The Protective Separation with high isolation level provides protection for personnel and downstream devices against impermissibly high voltage.

The power is supplied via the In-Rail-Bus, which ensures pre-wiring on a standard DIN rail. This significantly reduces the wiring effort. A green LED on the front of the unit has been provided to monitor the power supply.

### ► Functioning

The input signal is modulated and then electrically decoupled using a transformer. The isolated signal is then made available at the output, demodulated, filtered and amplified.

### ► Settings

Set the input and output ranges with DIP switch as indicated in the following table:

S1-	Channel 1				Channel 2				Function	
	IN 1	OUT 2	IN 3	OUT 4	IN 5	OUT 6	IN 7	OUT 8	f <sub>c</sub> 9	Clip 10
0 ... 20 mA										
4 ... 20 mA		•		•		•		•		•
0 ... 10 V	•		•		•		•			
0 ... 5 V	•	•	•	•	•	•	•	•		
f <sub>c</sub> = 100 Hz										
f <sub>c</sub> = 10 Hz										•
Clipping Off										
Clipping On										•

Factory settings: all switches in position OFF • = on

An active clipping function (Clipping = On) limits the output signal to the following values:

Output range	Signal limits	
0 ... 20 mA	0,0 mA	20,5 mA
4 ... 20 mA	3,8 mA	20,5 mA
0 ... 10 V	0,0 V	10,25 V
0 ... 5 V	0,0 V	5,125 V

### ► Mounting, Electrical Connection

The isolation transmitter is mounted on standard 35 mm DIN rail.

Terminal assignments			
Channel 1			
1	Input (+U / -)	3	Output +
2	Input (-U / +)	4	Output -
Channel 2			
5	Input (+U / -)	7	Output +
6	Input (-U / +)	8	Output -
D	Power supply In-Rail-Bus D +		
C	Power supply In-Rail-Bus C -		

### ► Technical Data

Input	Voltage	Current
Input signal	0 ... 10 V	0 ... 20 mA
(calibrated switchable)	0 ... 5 V	4 ... 20 mA
Input resistance	≥ 100 kΩ	≤ 25 Ω
Overload	≤ 30 V	≤ 50 mA
Output	Voltage	Current
Output signal	0 ... 10 V	0 ... 20 mA
(calibrated switchable)	0 ... 5 V	4 ... 20 mA
Load	≤ 5 mA (2 kΩ at 10 V)	≤ 10 V (500 Ω at 20 mA)
Ripple	< 10 mV <sub>rms</sub>	
General data		
Transmission error	< 0.1 % full scale	
Temperature coefficient <sup>1)</sup>	< 100 ppm/K	
Cut-off frequency -3 dB (switchable)	100 Hz, 10 Hz	
Response time T <sub>99</sub>	10 ms, 55 ms	
Test voltage	3 kV, 50 Hz, 1 min.	
	All circuits against each other	
Working voltage <sup>2)</sup> (Basic insulation)	600 V AC/DC for overvoltage category II and contamination class 2 acc. to EN 61010-1	
Protection against dangerous body currents <sup>2)</sup>	Protective Separation by reinforced insulation acc. to EN 61010-1 up to 300 V AC/DC for overvoltage category II and contamination class 2 between input and output and power supply.	
Power supply	24 V DC via In-Rail-Bus (see accessories) 16.8 V ... 31.2 V, approx. 1.1 W	
Ambient temperature	Operation -25 °C to +70 °C (-13 to +158 °F) Transport -40 °C to +85 °C (-40 to +185 °F) and storage	
EMC <sup>3)</sup>	EN 61326-1	
Construction	6.2 mm (0.244") housing, protection type: IP 20 mounting on 35 mm DIN rail acc. to EN 60715	
Connection terminals (see order information)	- Screw terminals (plus-minus clamp screws) - Cage clamp terminals (Push-In)	
Weight	Approx. 70 g	

- Average TC in specified operating temperature range
- As far as relevant the standards and rules mentioned above are considered by development and production of our devices. In addition relevant assembly rules are to be considered by installation of our devices in other equipment. For applications with high working voltages, take measures to prevent accidental contact and make sure that there is sufficient distance or insulation between adjacent situated devices.
- Minor deviations possible during interference

### ► Block Diagram

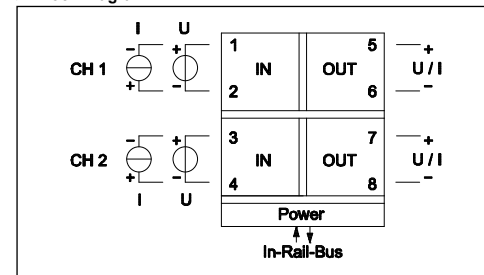

### ► Order Information

Standard Signal Converter	Order No.
Screw terminals	DN 26000 B
Push-In terminals	DN 26004 B

### ► Dimensions

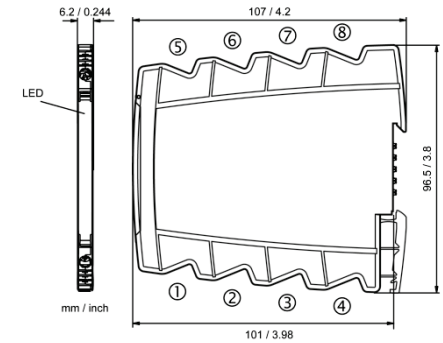

### ► Connection data

Connection	Screw terminals	Push-In terminals
Wire cross-section stranded ferruled	0.5 mm <sup>2</sup> - 2.5 mm <sup>2</sup> AWG 20 - 14	0.5 mm <sup>2</sup> - 1.5 mm <sup>2</sup> AWG 20 - 16
Wire cross-section solid wire	0.5 mm <sup>2</sup> - 2.5 mm <sup>2</sup> AWG 20 - 14	0.5 mm <sup>2</sup> - 2.5 mm <sup>2</sup> AWG 20 - 14
Stripped length	8 mm / 0.3 in	8 mm / 0.3 in
Screw terminal torque	0.6 Nm / 5 lbf in	-

### LIMITED WARRANTY

DRAGO Automation GmbH hereby warrants that the Product will be free from defects in materials or workmanship for a period of **five (5) years** from the date of delivery ("Limited Warranty"). This Limited Warranty is limited to repair or replacement at DRAGO's option and is effective only for the first end-user of the Product. This Limited Warranty applies only if the Product:

- is installed according to the instructions furnished by DRAGO;
- is connected to a proper power supply;
- is not misused or abused; and
- there is no evidence of tampering, mishandling, neglect, accidental damage, modification or repair without the approval of DRAGO or damage done to the Product by anyone other than DRAGO.

Delivery conditions are based upon the „GENERAL CONDITIONS FOR THE SUPPLY OF PRODUCTS AND SERVICES OF THE ELECTRICAL AND ELECTRONICS INDUSTRY“, recommended by the Zentralverband Elektrotechnik- und Elektronikindustrie (ZVEI) e.V. .

Subject to change!

## 2-Kanal Trennverstärker DN 26000



**CE DRAGO | AUTOMATION**

Lesen Sie diese Bedienungsanleitung bevor Sie das Produkt installieren und heben Sie diese für weitere Informationen auf.

### ► Vor der Inbetriebnahme



Beim Betrieb des Signalkonverters können bestimmte Teile des Moduls unter gefährlicher Spannung stehen! Durch Nichtbeachtung der Warnhinweise können schwere Körperverletzungen und/oder Sachschäden entstehen!

Der Signalkonverter sollte nur von qualifiziertem Fachpersonal installiert und in Betrieb genommen werden. Das Personal sollte sich mit den Warnhinweisen dieser Betriebsanleitung gründlich auseinandergesetzt haben.

Der Signalkonverter darf nicht bei geöffnetem Gehäuse in Betrieb genommen werden.

Bei Anwendungen mit hohen Arbeitsspannungen ist auf genügend Abstand bzw. Isolation und auf Berührungsschutz zu achten.

Der einwandfreie und sichere Betrieb dieses Gerätes setzt sachgemäßen Transport, fachgerechte Lagerung, Montage sowie sorgfältige Bedienung und Instandhaltung voraus.



Bei Montage und Einstellarbeiten am Trennverstärker ist auf Schutzmaßnahmen gegen elektrostatische Entladung (ESD) zu achten!

### ► Kurzbeschreibung

Der 2-Kanal Trennverstärker wird zur galvanischen Trennung und Umsetzung von unipolaren Prozesssignalen eingesetzt. Durch die extrem schmale Bauform beträgt der Platzbedarf nur 3 mm pro Kanal.

Die Ein- und Ausgangsbereiche können individuell für jeden Kanal per DIP-Schalter angewählt werden. Ein anschließendes Nachjustieren ist Dank der kalibrierten Messbereichumschaltung nicht notwendig. Eine Begrenzung des Ausgangssignals (Clipping) und die Grenzfrequenz lassen sich ebenfalls per DIP-Schalter auf die Messaufgabe anpassen.

Die 5-Wege-Trennung gewährleistet eine sichere Entkopplung und vermeidet eine gegenseitige Beeinflussung von untereinander verketteten Messkreisen. Die sichere Trennung mit hoher Prüfspannung schützt das Wartungspersonal und nachfolgende Geräte vor unzulässig hoher Spannung.

Die Spannungsversorgung erfolgt über den In-Rail-Bus, wodurch die Vorverdrahtung auf einer Standardhutschiene gewährleistet ist. Zur Überwachung der Versorgung ist an der Gerätefront eine grüne LED vorgesehen.

### ► Funktionsweise

Das Eingangssignal wird moduliert und mittels Übertrager galvanisch entkoppelt. Das potentialgetrennte Signal wird danach demoduliert, gefiltert und verstärkt am Ausgang zur Verfügung gestellt.

### ► Einstellungen

Einstellung von Ein- und Ausgangsbereich mittels DIP-Schalter gemäß folgender Tabelle:

S1-	Kanal 1				Kanal 2				Funktion	
	IN 1	2	OUT 3	4	5	IN 6	OUT 7	8	f <sub>g</sub> 9	Clip 10
0 ... 20 mA										
4 ... 20 mA		•								
0 ... 10 V	•		•		•		•			
0 ... 5 V	•		•	•	•		•	•		
f <sub>g</sub> = 100 Hz									•	
f <sub>g</sub> = 10 Hz										•
Clipping Off										
Clipping On										•

Werkzeinstellung: alle Schalter in Position OFF • = on

Eine aktive Clipping-Funktion (Clipping = On) begrenzt das Ausgangssignal auf folgende Werte:

Ausgangsbereich	Signalbegrenzung	
0 ... 20 mA	0,0 mA	20,5 mA
4 ... 20 mA	3,8 mA	20,5 mA
0 ... 10 V	0,0 V	10,25 V
0 ... 5 V	0,0 V	5,125 V

### ► Montage, elektrischer Anschluss

Der Trennverstärker wird auf TS35 Normschiene aufgerastet.

#### Klemmenbelegung

Kanal 1			
1	Eingang (+U / -)	3	Ausgang +
2	Eingang (-U / +)	4	Ausgang -
Kanal 2			
5	Eingang (+U / -)	7	Ausgang +
6	Eingang (-U / +)	8	Ausgang -
D	Spannungsversorgung In-Rail-Bus D +		
C	Spannungsversorgung In-Rail-Bus C -		

### ► Technische Daten

Eingang	Spannung	Strom
Eingangssignal	0 ... 10 V	0 ... 20 mA
(kalibriert umschaltbar)	0 ... 5 V	4 ... 20 mA
Eingangswiderstand	≥ 100 kΩ	≤ 25 Ω
Überlastbarkeit	≤ 30 V	≤ 50 mA
Ausgang	Spannung	Strom
Ausgangssignal	0 ... 10 V	0 ... 20 mA
(kalibriert umschaltbar)	0 ... 5 V	4 ... 20 mA
Bürde	≤ 5 mA (2 kΩ bei 10 V)	≤ 10 V (500 Ω bei 20 mA)
Restwelligkeit	≤ 10 mV <sub>eff</sub>	
Allgemeine Daten		
Übertragungsfehler	< 0,1 % vom Endwert	
Temperaturkoeffizient <sup>1)</sup>	< 100 ppm/K	
Grenzfrequenz -3 dB	100 Hz, 10 Hz (umschaltbar)	
Einstellzeit T <sub>90</sub>	10 ms, 55 ms	
Prüfspannung	3 kV, 50 Hz, 1 Min. Alle Kreise gegeneinander	
Arbeitsspannungen <sup>2)</sup> (Basisisolierung)	600 V AC/DC bei Überspannungskategorie II und Verschmutzungsgrad 2 nach EN 61010-1	
Schutz gegen gefährliche Körperströme <sup>2)</sup>	Sichere Trennung durch verstärkte Isolierung gemäß EN 61010-1 bis zu 300 V AC/DC bei Überspannungskategorie II und Verschmutzungsgrad 2 zwischen allen Kreisen.	
Versorgung	24 V DC über In-Rail-Bus (siehe Zubehör) 16,8 V ... 31,2 V, ca. 1,1 W	
Umgebungstemperatur	Betrieb -25 °C bis +70 °C (-13 bis +158 °F) Transport und Lagerung -40 °C bis +85 °C (-40 bis +185 °F)	
EMV <sup>3)</sup>	EN 61326-1	
Bauform	6,2 mm (0,244") Anreihgehäuse, Schutzart: IP 20 Montage auf 35 mm Hutschiene nach EN 60715	
Anschlussklemmen (siehe Bestelldaten)	- Schraubklemmen (plus-minus Schrauben) - Federkraftklemme (Push-In)	
Gewicht	ca. 70 g	

- 1) mittlerer TK im spezifizierten Betriebstemperaturbereich
- 2) Die angeführten Normen und Bestimmungen werden bei der Entwicklung und Herstellung unserer Produkte berücksichtigt, soweit sie anwendbar sind. Die Errichtungsbestimmungen sind beim Einbau unserer Produkte in Geräte und Anlagen zusätzlich zu beachten. Bei Anwendungen mit hohen Arbeitsspannungen ist auf genügend Abstand bzw. Isolation zu Nebengeräten und auf Berührungsschutz zu achten.
- 3) während der Störeinwirkung sind geringe Abweichungen möglich

### ► Blockschaltbild

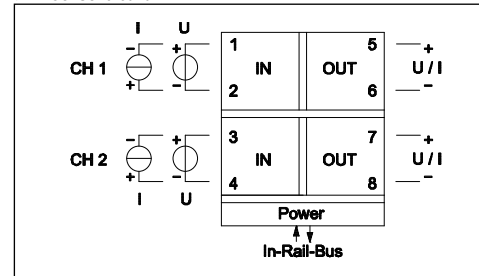

### ► Bestelldaten

Normsignal-Trennverstärker	Best.-Nr.
Schraubklemmen	DN 26000 B
Push-In Klemmen	DN 26004 B

### ► Abmessungen

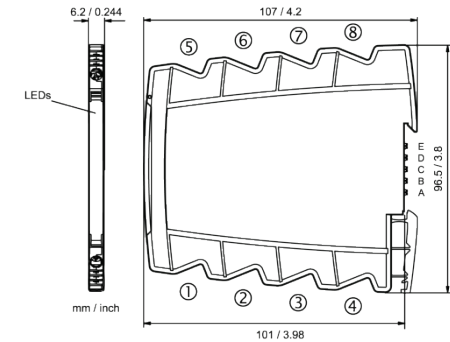

### ► Anschlussdaten

Anschluss	Schraubklemmen	Push-In Klemmen
Leiterquerschnitt	0.5 mm <sup>2</sup> - 2.5 mm <sup>2</sup>	0.5 mm <sup>2</sup> - 1.5 mm <sup>2</sup>
Litze mit Hülse	AWG 20 - 14	AWG 20 - 16
Leiterquerschnitt	0.5 mm <sup>2</sup> - 2.5 mm <sup>2</sup>	0.5 mm <sup>2</sup> - 2.5 mm <sup>2</sup>
Massivdraht	AWG 20 - 14	AWG 20 - 14
Abisolierlänge	8 mm / 0.3 in	8 mm / 0.3 in
Anzugsmoment	0.6 Nm / 5 lbf in	-

### BESCHRÄNKTE GARANTIE

DRAGO Automation GmbH garantiert hiermit, dass das Produkt über einen Zeitraum von **fünf (5) Jahren** ab Lieferdatum frei von Material- und Verarbeitungsfehlern sein wird („beschränkte Garantie“). Diese beschränkte Garantie ist nach Wahl von DRAGO beschränkt auf Reparatur oder Austausch und gilt nur für den ersten Endbenutzer des Produktes. Diese beschränkte Garantie gilt nur, wenn das Produkt:

1. gemäß den von DRAGO zur Verfügung gestellten Anweisungen installiert wird;
2. an eine ordnungsgemäße Stromversorgung angeschlossen ist;
3. nicht missbräuchlich oder zweckfremd eingesetzt wird;
4. wenn es keine Beweise gibt für unzulässige Veränderungen, falsche Handhabung, Vernachlässigung, Modifikation oder Reparatur ohne Genehmigung von DRAGO, oder Schäden am Produkt, die durch andere als DRAGO verursacht wurden.

Die Lieferungen erfolgen nach den „Allgemeinen Lieferbedingungen für Erzeugnisse und Leistungen der Elektroindustrie“ empfohlen vom Zentralverband Elektrotechnik- und Elektronikindustrie (ZVEI) e.V.

Änderungen vorbehalten!