

Armaturen für die Mess- und Regeltechnik

E-Programm Ventile und Ventilblöcke



Einleitung

Die AS-Schneider Gruppe mit Hauptsitz in Deutschland zählt zu den weltweit führenden Herstellern von Ventilen und Ventilblöcken für die Mess- und Regeltechnik. AS-Schneider bietet eine große Vielfalt an Ventilen und Ventilblöcken sowie zahlreiche Zubehörteile an, die überall auf der Welt bei der Montage im Bereich Mess- und Regeltechnik benötigt werden.

Die Auswahl kann aus einem umfangreichen Angebot an Ventilgehäusen mit einer Vielzahl von Anschluss- und Werkstoffoptionen getroffen werden, sodass eine optimale Montage und Zugänglichkeit gewährleistet ist. Viele der in diesem Katalog abgebildeten Ventile sind kurzfristig ab Lager lieferbar. Die in diesem Katalog abgebildeten Abmessungen gelten für Standardausführungen – sehr oft mit 1/2 NPT Gewinde. Wenn Sie bei Ihrer speziellen Ausführung andere Abmessungen benötigen, wenden Sie sich bitte an das Werk.

Hinweis: Nicht alle Konfigurationen, die in den Bestellinformationen ausgewählt werden können, sind realisierbar bzw. erhältlich.

Durch die kontinuierliche Weiterentwicklung unserer Produkte werden unter Umständen von Zeit zu Zeit Änderungen an den in diesem Katalog enthaltenen Einzelheiten erforderlich. AS-Schneider behält sich das Recht vor, derartige Änderungen im eigenen Ermessen und ohne vorherige Ankündigung vorzunehmen.

Alle in diesem Katalog angegebenen Abmessungen sind Zirkamaße und können jederzeit geändert werden.



Einleitung	Seite 2
Inhalt	Seite 3
Allgemeine Merkmale	Seite 4
Ventiloberteileoptionen	Seite 5-11
Anschlüsse	Seite 12-13
Absperrventile Typ H	Seite 14-15
Manometerventile	Seite 16-17
Multiport-Manometerventile	Seite 18-19
Block & Bleed und Double Block & Bleed - Absperrventile	Seite 20-21
L-, Y- und W-Form Ventilblöcke	Seite 22-24
Ventilblöcke zum Einbau in die Wirkdruckleitung	Seite 25-27
Direkt anflanshbare Ventilblöcke	
Wafer-Ventilblockausführung	Seite 28-33
Traditional-Ventilblockausführung	Seite 34-37
Integral-Ventilblockausführung	Seite 38-40
5-fach Ventilblöcke 'Natural Gas Metering Pattern'	Seite 41-42
Ventilblöcke für Schutzkastenmontage Typ EDM	Seite 43-45
Ventilblöcke für Differenzdruckmanometer	Seite 46-47
Zubehör	Seite 48-53
Rückschlagventile	Seite 54
Ergänzende Produkte	Seite 55
Technisches Serviceportal - Digital Valve Plate	Seite 56

Allgemeine Merkmale

Gehäusewerkstoff - Optionen

Werkstoffgruppe	AS-Werkstoffbezeichnung	Werkstoffnummer	Kurzbezeichnung	Entspricht UNS-Nr.	Werkstoffgüte nach ASTM	E-Programm Ventile und Ventilblöcke
Stahl	A105				A105	Optional
Austenitischer rostfreier Stahl	316 vierfach zertifiziert*	1.4401	X5CrNiMo17-12-2	S31600	316	Standard
		1.4404	X2CrNiMo17-12-2	S31603	316L	Standard
	6Mo	1.4547	X 1CrNiMoCuN20-18-7	S31254		Standard
Austenitisch-ferritischer rostfreier Stahl	Duplex	1.4462	X2CrNiMoN22-5-3	S31803	F51	Standard
	Superduplex	1.4410	X2CrNiMoN25.7.4	S32750	F53	Standard
Nickelbasislegierungen	Alloy 400	2.4360	NiCu30Fe	N04400		Standard
	Alloy C-276	2.4819	NiMo 16 Cr 15 W	N10276		Standard
	Alloy 625	2.4856	NiCr22Mo9Nb	N06625		Standard
	Alloy 825	2.4858	NiCr21Mo	N08825		Optional
Titan	Titan Gr. 2	3.7035	Ti-II	R50400		Optional

* Vierfach zertifiziert bedeutet 316 / 316L / 1.4401 / 1.4404

Standardmerkmale

- Nennweite DN 5
- Ventilblöcke werden, sofern nicht anderweitig angegeben, ohne Verschlusschrauben ausgeliefert.
- Anti-Tamper-Ventiloberteiloptionen – Siehe Seite 11.

Abdichtung des Betätigungsorgans:

PTFE oder Graphitpackungen sind bei allen Ventiltypen erhältlich. Alternativ: O-Ring oder Faltenbalgabdichtung – Siehe Seite 6 bis 10.

Einsatz bei Sauergas:

Mediumberührte Teile gemäß der oben aufgeführten Werkstoffliste werden standardmäßig gemäß NACE MR0175/MR0103 und ISO 15156 (neueste Ausgabe) ausgeliefert – gilt nur für Standardwerkstoffe (siehe letzte Spalte), ausgenommen Titan Gr. 2.

Druckprüfung:

Bei allen Standardventilen und -Ventilblöcken von AS-Schneider werden Gehäuse und Sitze gemäß EN 12266-1 - P10, P11 und P12 bzw. MSS-SP61 mit dem 1,5-fachen des max. zulässigen Drucks geprüft → 100% druckgeprüft!

Zertifizierung:

Abnahmeprüfzeugnis 3.1 gemäß EN 10 204 für den Gehäusewerkstoff und die Druckprüfung auf Wunsch erhältlich.

Die Ventilblöcke können standardmäßig mit CRN-Zertifikat bzw. EAC-Zertifikat geliefert werden.

Ventile mit Graphitpackungen sind Fire Safe geprüft und zugelassen nach ISO 10497 und API 607.

Optionale Merkmale

- Bei Absperrventilen mit geradem Durchgang (Weichsitz) DN 6 (Bohrung 6,35 mm; 1/4")
- Nennweite DN 10

Einsatz bei flüchtigen Emissionen:

Für flüchtige Emissionen bietet AS-Schneider Ventile mit Faltenbalgdichtung und Sicherheitspackung an. Auswahl zwischen Druckstufe PN 100 oder PN 250.

Die Faltenbälge werden einem 100%igen Helium-Dichtheitstest unterzogen. Leckrate: 10^{-8} mbar l/s.

Auf Wunsch sind Lösungen gemäß TA-Luft und ISO 15848 erhältlich. Für weitere Einzelheiten siehe Seite 9 und 10.

Sauerstoffeinsatz:

AS-Schneider bietet eine Option mit Packung aus PTFE-Compound an, die für den Sauerstoffeinsatz gereinigt und geschmiert ist:

Druck- / Temperaturzuordnung:

Max. 420 bar (6.092 psi) @ 60°C (140°F)

Max. 200°C (392°F) @ 90 bar (1.305 psi)

Nicht alle Ventiltypen sind für den Einsatz bei Sauerstoff erhältlich.

Wenn Sie die von Ihnen benötigten Optionen in diesem Katalog nicht finden, wenden Sie sich bitte an das Werk.

Standard-Ventiloberteile

Standardventile

Eingeschraubte Spindelführung – Abdichtung mit Packung

Merkmale

- Metallischer Sitz - Integrierte Ausführung
- Weichkegel aus PCTFE oder POM, optional
- Nichtdrehender Ventilkegel
- Außenliegendes Spindelgewinde – Packung unter dem Spindelgewinde. Das Spindelgewinde ist vor dem Prozessmedium geschützt (nicht benetzt). Dies trägt dazu bei, ein Festfressen der Spindel zu verhindern.
- Spindel mit gerolltem Gewinde
- Ausblassicherer Ventilkegel
- Metallischer Rücksitz – Sekundäre Dichtung
- Sicherungsstift – Verhindert das unauthorisierte Herausschrauben der Spindelführung
- Farbcodierte Staubkappe zum Schutz des Spindelgewindes
- Standardpackung in PTFE und Graphit erhältlich
- Kohlegefülltes PTFE – TA-Luft Option
- Max. zulässiger Druck (PS): 420 bar (6.092 psi) – Optional 689 bar (10.000 psi)
- Option zum Schalttafeleinbau erhältlich
- Anti-Tamper Ventiloberteiloptionen erhältlich
- Alle nicht-mediumberührte Teile in Edelstahl 316

Standardausführung 420 bar (6.092 psi)

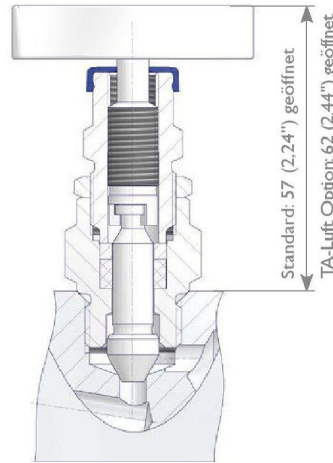

Hochdruckausführung 689 bar (10.000 psi) und 500 bar (7.252 psi)

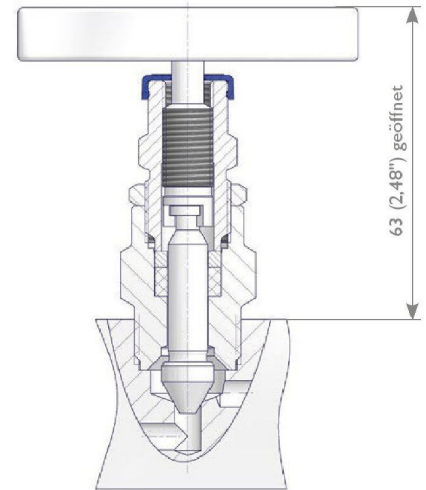

Dichtung zwischen Gehäuse und Spindelführung liegt unterhalb des Gewindes und verhindert einen Korrosionsangriff am Gewinde.

Farbcodierte Optionen

Graphitpackung



Sauerstoffeinsatz

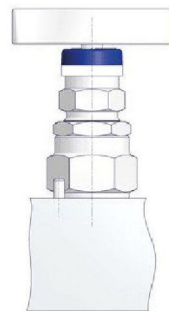

TA-Luft Option

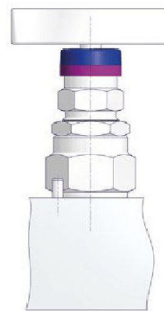

Schalttafeleinbau



Bauteile	Edelstahl		Sonderwerkstoffe					
	Werkstoff / Werkstoffnummer							
Gehäuse								
Spindelführung	316 / 316L	Alloy 400	Alloy C-276	Duplex	UNS S32750	Alloy 625	6Mo	Titan, Gr. 2
Ventilkegel								
Verschlusschraube								
Ventilspindel	316 / 316L							
Stopfbuchse	316							
Packung	PTFE oder Graphit							
Spindelmutter	316							
Kontermutter	316							
Gewindestift	316							
Knebelgriff	316							
Sicherungsstift	A4 (316)							

Mediumberührte Bauteile sind **fett** gedruckt.

Absperrventile nach ASME B31.1 (Power Piping)

Eingeschraubte Spindelführung – Abdichtung mit Graphit-Packung
Erfüllt die Designanforderungen der ASME B31.1 (Power Piping).
Das Ventiloberteil wird mit Sicherungsblech zusätzlich gegen Herausdrehen gesichert.

Merkmale

- Metallischer Sitz – Integrierte Ausführung
- Nichtdrehender Ventilkegel
- Außenliegendes Spindelgewinde – Packung unter dem Spindelgewinde
- Das Spindelgewinde ist vor dem Prozessmedium geschützt (nicht benetzt). Dies trägt dazu bei, ein Festfressen der Spindel zu verhindern.
- Spindel mit gerolltem Gewinde
- Ausblassicherer Ventilkegel
- Metallischer Rücksitz – Sekundäre Dichtung
- Ventiloberteil durch Sicherungsblech gesichert – Verhindert das unautorisierte Herausschrauben der Spindelführung
- Farbcodierte Staubkappe zum Schutz des Spindelgewindes
- Max. zulässiger Druck (PS): 414 bar (6.000 psi)
- Anti-Tamper Ventiloberteiloptionen erhältlich
- Alle nicht-mediumberührte Teile in Edelstahl 316

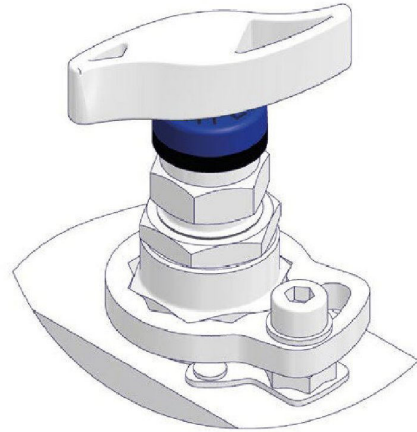

Absperrventile mit O-Ring-Dichtung

Eingeschraubte Spindelführung – O-Ring-Dichtung

Merkmale

- Integrierter Ventil Sitz
- Nichtdrehender Ventilkegel
- Außenliegendes Spindelgewinde – Packung unter dem Spindelgewinde
Das Spindelgewinde ist vor dem Prozessmedium geschützt (nicht benetzt). Dies trägt dazu bei, ein Festfressen der Spindel zu verhindern.
- Spindel mit gerolltem Gewinde
- Ausblassicherer Ventilkegel
- Metallischer Rücksitz – Sekundäre Dichtung
- Sicherungsstift – Verhindert das unautorisierte Herausschrauben der Spindelführung
- Farbcodierte Staubkappe zum Schutz des Spindelgewindes
- O-Ring aus FKM, optional EPDM
- Weichkegel aus PCTFE oder POM
- Max. zulässiger Druck (PS): 420 bar (6.092 psi)
- Option zum Schalttafeleinbau nicht erhältlich
- Anti-Tamper Ventiloberteiloptionen erhältlich
- Alle nicht-mediumberührte Teile in Edelstahl 316

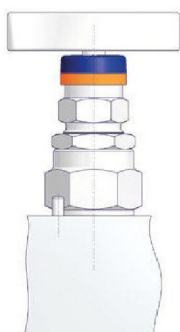
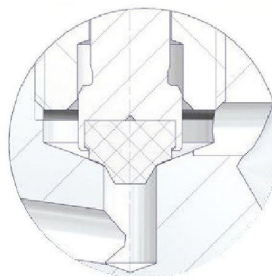
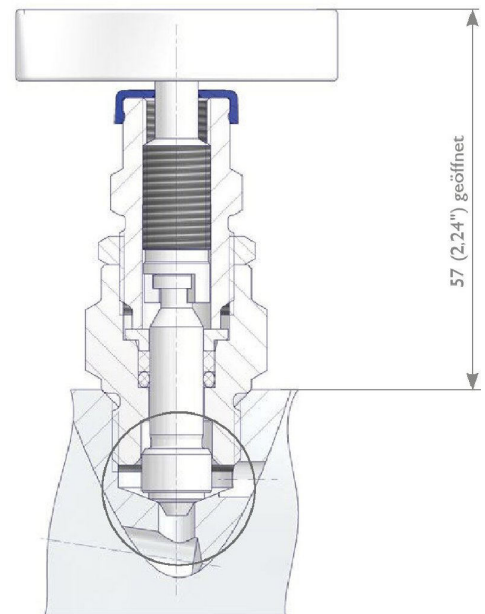

Farbcodierte Option

- O-Ring-Dichtung aus FKM
- Weichkegel aus PCTFE

Standard-Ventiloberteile

Absperrventile mit OS&Y-Ventiloberteil

Angeflanschte OS&Y-Spindelführung – Standardpackung

Merkmale

- Metallischer Sitz – Integrierte Ausführung
- Nichtdrehender Ventilkegel
- Außenliegendes Spindelgewinde – Packung unter dem Spindelgewinde
Das Spindelgewinde ist vor dem Prozessmedium geschützt (nicht benetzt). Dies trägt dazu bei, ein Festfressen der Spindel zu verhindern.
- Spindel mit gerolltem Gewinde
- Ausblasierter Ventilkegel
- Tellerfedern zur Kompensation von Wärmedehnungsdifferenzen
- Metallischer Rücksitz – Sekundäre Dichtung
- Farbcodierte Staubkappe zum Schutz des Spindelgewindes
- Max. zulässiger Druck (PS): 420 bar (6.092 psi)
- Kohlegefülltes PTFE – TA-Luft-Option
- Anti-Tamper Ventiloberteiloptionen erhältlich
- PTFE- oder Graphitpackung
- Dichtring der Spindelführung: Graphit
- Alle nicht-mediumberührte Teile in Edelstahl 316

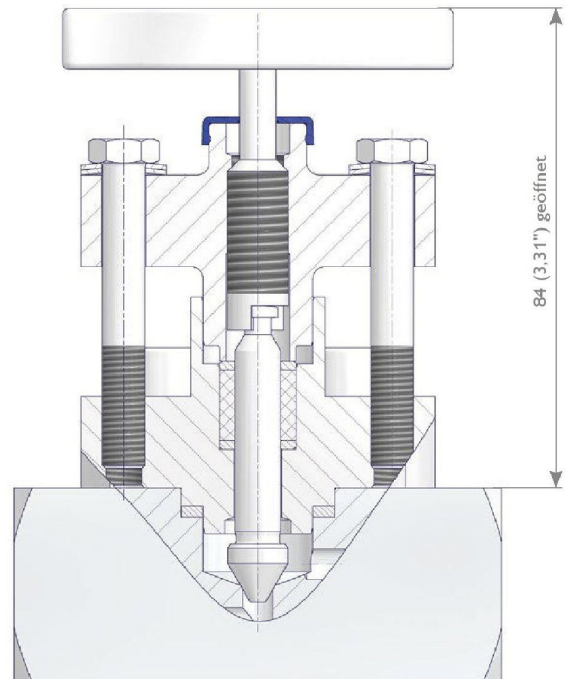

Druck- / Temperaturzuordnung für Standardventil-Oberteile von Seite 6 – 8

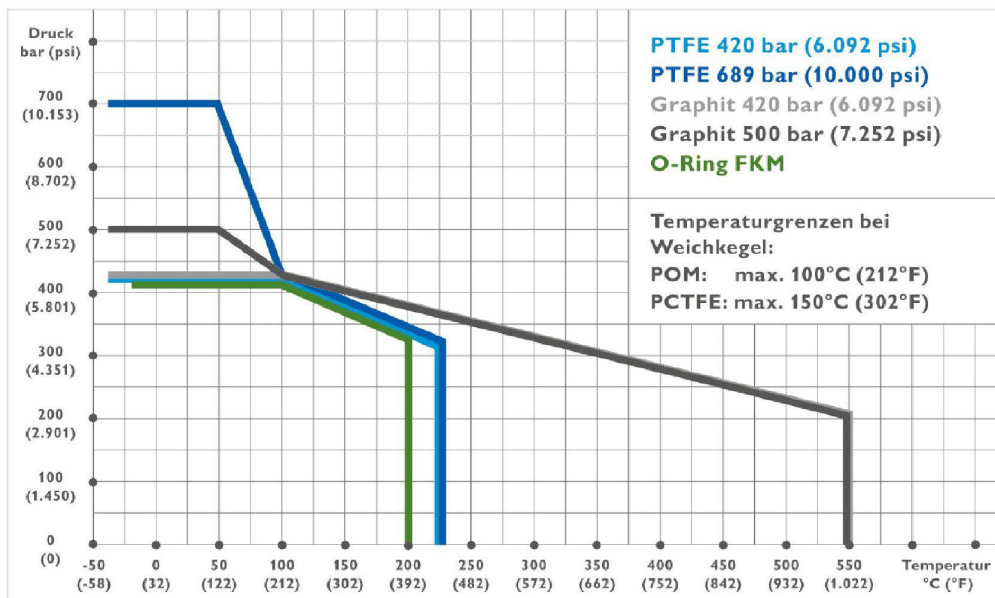

Die oben genannte Druck- / Temperaturzuordnung basiert auf dem Standardwerkstoff Edelstahl 316. Andere Werkstoffe, wie auf Seite 4 und 6 dargestellt, können unterschiedliche Druck- / Temperaturzuordnungen aufweisen.

Einsatzgrenzen bei niedrigen Temperaturen:

- Standardventil mit PTFE- und Graphit-Packung: -40°C (-40°F)
- Ventile mit PTFE-Packung und Option Tieftemperatureinsatz, Optionscode K: -55°C (-67°F)
- Ventile mit FKM O-Ring Dichtung: -20°C (-4°F)
- Gehäusewerkstoff aus Stahl ASTM A105: -29°C (20,2°F)



Während der Lebensdauer der Ventile kann das Nachziehen der Packung erforderlich sein.



Bei Ventilen, die über einen längeren Zeitraum nicht betätigt wurden, kann ein höheres anfängliches Betätigungsmoment auftreten.

Ventile für den Einsatz bei flüchtigen Emissionen

Absperrventile gemäß ISO 15848

Eingeschraubte Spindelführung – Typ 1, O-Ring-Dichtung + Graphitpackung
Typ 3, PTFE-Packung

Merkmale

- Metallischer Sitz – Integrierte Ausführung
- Nichtdrehender Ventilkegel
- Außenliegendes Spindelgewinde – Packung unter dem Spindelgewinde Das Spindelgewinde ist vor dem Prozessmedium geschützt (nicht benetzt). Dies trägt dazu bei, ein Festfressen der Spindel zu verhindern.
- Spindel mit gerolltem Gewinde
- Metallischer Rücksitz – Sekundäre Dichtung
- Farbcodierte Staubkappe zum Schutz des Spindelgewindes
- Max. zulässiger Druck (PS): 420 bar (6.092 psi)
- Anti-Tamper Ventiloberteiloptionen erhältlich
- O-Ring-Dichtung aus FKM – RGD-beständig (RGD = Rapid Gas Decompression)
- PTFE- oder Graphitpackung
- Alle nicht-mediumberührte Teile in Edelstahl 316
- Erfüllen die Anforderungen der TA-Luft 2002

ISO FE – Leistungsdaten

ISO FE Typ 1:
Klasse A 1.500 Zyklen / -29°C bis 40°C
(-20°F bis 104°F)
Klasse A 500 Zyklen / -29°C bis 200°C
(-20°F bis 392°F)
Klasse B 1.500 Zyklen / -29°C bis 200°C
(-20°F bis 392°F)

ISO FE Typ 3:
Klasse B 1.500 Zyklen / -29°C bis 200°C
(-20°F bis 392°F)

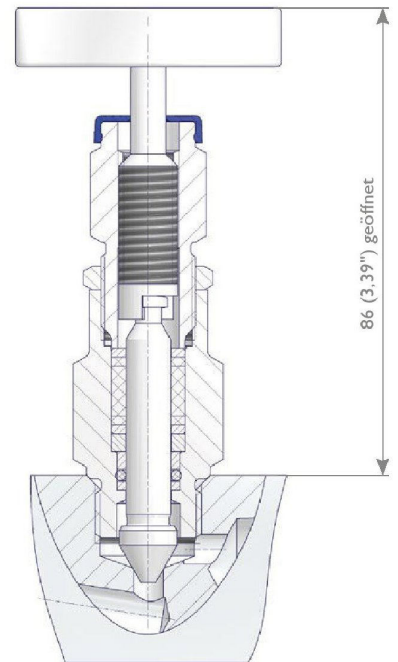

Absperrventile mit OS&Y-Ventiloberteil gemäß ISO 15848

Angeflanschte OS&Y-Spindelführung – Typ 1, O-Ring-Dichtung + Graphitpackung
Typ 3, PTFE-Packung

Merkmale

- Metallischer Sitz – Integrierte Ausführung
- Nichtdrehender Ventilkegel
- Außenliegendes Spindelgewinde – Packung unter dem Spindelgewinde Das Spindelgewinde ist vor dem Prozessmedium geschützt (nicht benetzt). Dies trägt dazu bei, ein Festfressen der Spindel zu verhindern.
- Spindel mit gerolltem Gewinde
- Ausblassicherer Ventilkegel
- Tellerfedern zur Kompensation von Wärmedehnungsdifferenzen
- Metallischer Rücksitz – Sekundäre Dichtung
- Farbcodierte Staubkappe zum Schutz des Spindelgewindes
- Max. zulässiger Druck (PS): 420 bar (6.092 psi)
- Anti-Tamper Ventiloberteiloptionen erhältlich
- O-Ring-Dichtung aus FKM – RGD-beständig (RGD = Rapid Gas Decompression)
- PTFE- oder Graphitpackung
- Dichtring der Spindelführung: Graphit
- Alle nicht-mediumberührte Teile in Edelstahl 316
- Erfüllen die Anforderungen der TA-Luft 2002

ISO FE – Leistungsdaten

ISO FE Typ 1:
Klasse A 2.500 Zyklen / -29°C bis 40°C
(-20°F bis 104°F)
Klasse A 500 Zyklen / -29°C bis 200°C
(-20°F bis 392°F)
Klasse B 2.500 Zyklen / -29°C bis 200°C
(-20°F bis 392°F)

ISO FE Typ 3:
Klasse B 2.500 Zyklen / -29°C bis 200°C
(-20°F bis 392°F)

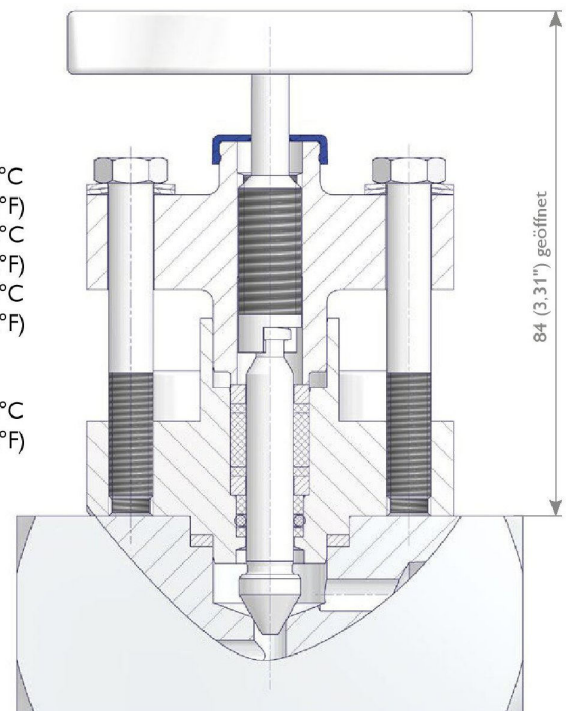

Ventile für den Einsatz bei flüchtigen Emissionen

Ventiloberteile mit Faltenbalgdichtung

Eingeschraubte Spindelführung – PN 100 und Graphit-Sicherheitspackung
PN 250 und Graphit-Sicherheitspackung

Merkmale

- Metallischer Sitz – Integrierte Ausführung
- Nichtdrehender Ventilkegel
- Faltenbalgdichtung – PN 100 und PN 250 mit Graphit-Sicherheitspackung
- Spindel mit gerolltem Gewinde
- Stellite-Ventilkegel als Standard
- Die Faltenbälge werden einem 100%igen Helium-Dichtheitstest unterzogen.
- Leckrate: 10^{-8} mbar l/s
- Ventile für Sauerstoffeinsatz auf Anfrage

Ventiloberteile mit Faltenbalgdichtung werden hauptsächlich dort eingesetzt, wo die höchste Dichtheitsklasse gefordert wird, z. B. bei giftigen Substanzen oder in der Vakuumtechnik.

- ⚠ **Während der Lebensdauer der Ventile kann das Nachziehen der Packung erforderlich sein.**
- ⚠ **Bei Ventilen, die über einen längeren Zeitraum nicht betätigt wurden, kann ein höheres anfängliches Betätigungsmoment auftreten.**
- ⚠ **Bei Auslieferung ab Werk des Herstellers ist die Sicherheitspackung nicht dichtend angezogen. Das Anziehen muss bei Versagen des Faltenbalgs erfolgen.**

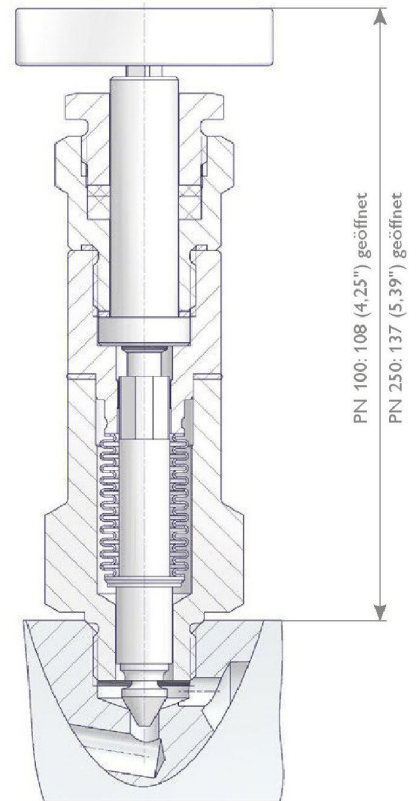

Druck- / Temperaturzuordnung

ISO FE Typ 1 O-Ring aus FKM und Graphitpackung
ISO FE Typ 3 PTFE-Packung

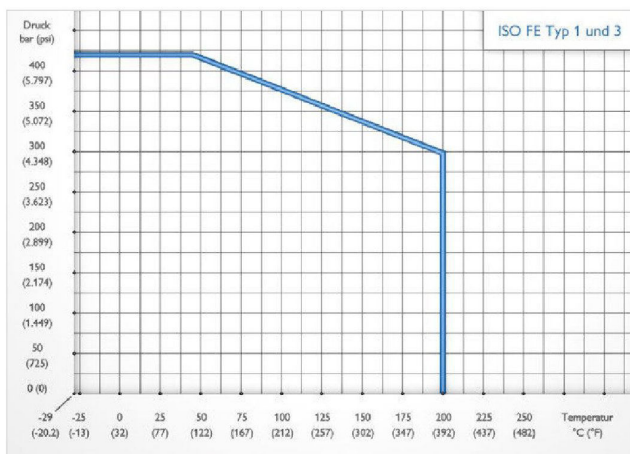

Druck- / Temperaturzuordnung

Faltenbalg PN 100 Graphit-Sicherheitspackung
Faltenbalg PN 250 Graphit-Sicherheitspackung

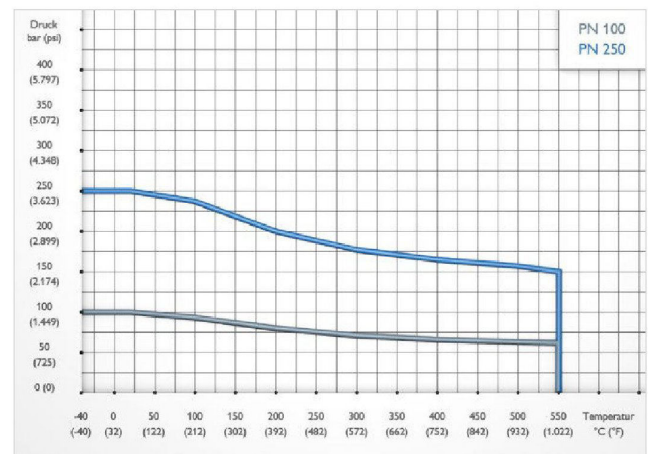

Die oben genannte Druck-/ Temperaturzuordnung basiert auf dem Standardwerkstoff Edelstahl 316.

Andere Werkstoffe, wie auf Seite 4 und 6 dargestellt, können unterschiedliche Druck-/ Temperaturzuordnungen aufweisen.

Anti-Tamper Ventiloberteileoptionen

AS-Schneider liefert 2 Anti-Tamper Ventiloberteile, die beide mit einem Vorhängeschloss gesichert werden können.

Standard-Design

Die Ventile werden mit einem speziellen Steckgriff bedient, der genau in die dafür vorgesehene Anti-Tamper-Bohrung passt. Das Ventil kann daher nur mit dem speziellen Steckgriff betätigt werden. Zusätzlich zu dieser Sicherheitsfunktion kann man durch die Montage eines Vorhängeschlosses quer zur Anti-Tamper Bohrung verhindern, dass der Steckgriff eingeführt werden kann. Ein Betätigen des Ventils ist somit nicht mehr möglich, wodurch die Anlage vor einem unbefugten Öffnen und Schließen der Ventiloberteile geschützt wird. Das Ventil ist in jeder gewünschten Position zuverlässig abschließbar.

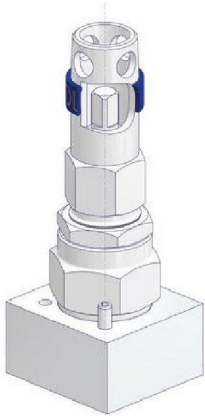

Optionscode T oder R



Artikelnummer ATK-ES

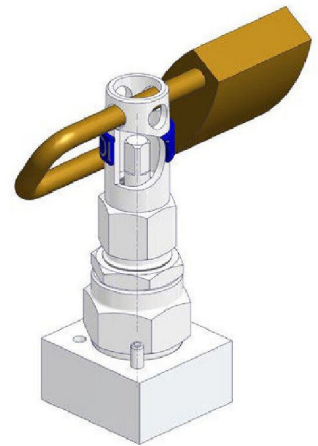

Inkl. Vorhängeschloss; Optionscode U

AT-Key Lock-Design (Optionscode Q)

Beim AT-Key Lock-Design werden die Ventile mit einem integrierten Steckgriff betätigt. Dieser Steckgriff kann etwas aus dem Ventiloberteil herausgezogen werden, wobei sich die Verbindung zwischen Ventilspindel und Steckgriff löst. In dieser ausgefahrenen Position kann nun ein Vorhängeschloss quer zum Ventiloberteil montiert werden, welches verhindert, dass der Steckgriff wieder eingefahren werden kann. Ein Betätigen des Ventils ist somit nicht mehr möglich, wodurch Ihre Anlage vor einem unbefugten Öffnen und Schließen der Ventile geschützt wird. Das Ventil ist in jeder gewünschten Position zuverlässig abschließbar. Dieses Design bietet Ihnen bestmögliche Sicherheit gegen ein unbeabsichtigtes oder unbefugtes Betätigen des Ventils. Eine Schutzkappe bietet dem Innenraum und dem Spindelgewinde Schutz gegen Verschmutzung von außen (Atmosphäre).

Handrad aus Edelstahl und 'Locking Plate'-Design

Die Ventile können optional mit Edelstahl-Handrad (Optionscode W) bestellt werden und es kann zusätzlich ein 'Locking Plate' angebracht werden. Um das 'Locking Plate'-Design inklusive Vorhängeschloss zu bestellen sind die Optionscodes J und U erforderlich. Diese Konstruktion erlaubt minimale Handradbewegungen und eignet sich ideal als Schutz gegen ein unbefugtes Schließen des Ventils.

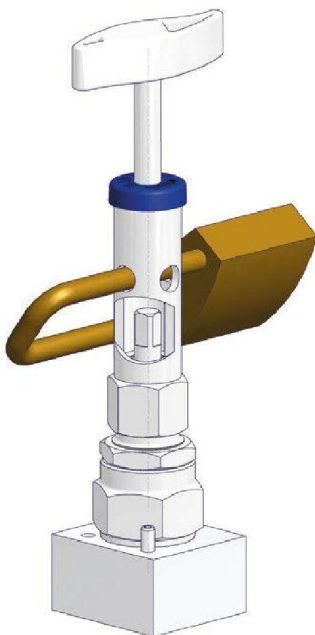

Optionscode Q

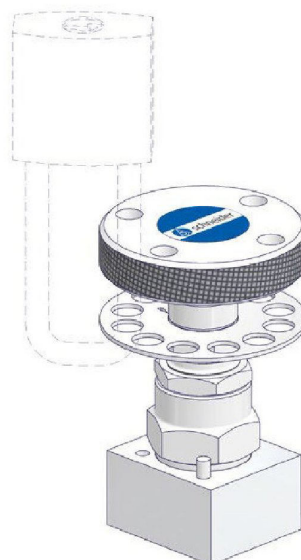

Optionscode J

Handrad aus Edelstahl

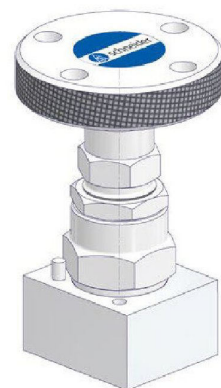

Optionscode W

Anschlüsse

AS-Schneider stellt eine Vielzahl unterschiedlicher Anschlüsse und Anschlusskombinationen her. In diesem Katalog stellen wir die gebräuchlichsten Ausführungen vor. Auf den nächsten zwei Seiten finden Sie die Einzelheiten der Standardanschlüsse. Wenn Sie die von Ihnen benötigte Option nicht finden, wenden Sie sich bitte an uns.

In den Tabellen verwendete Bezeichnungen: Eingang = Prozessanschluss | Ausgang = Messgeräteanschluß

Rohrverschraubungen

Rohrverschraubungen mit Schneidring
gemäß EN ISO 8434-1, Reihe S

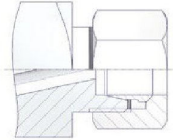

Rohrverschraubungen mit Klemm-
ringen (Klemmringverschraubung)

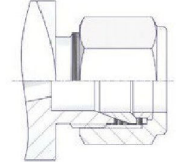

Konische Gewinde

NPT-Außengewinde
gemäß ASME B 1.20.1

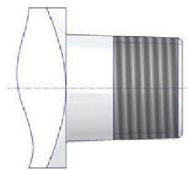

NPT-Innengewinde
gemäß ASME B 1.20.1

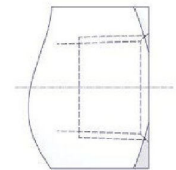

Konisches Rohrgewinde
gemäß ISO 7/1 (z. B. Rc 1/2)

Konisches Rohrgewinde
gemäß ISO 7/1 (z. B. Rc 1/2)

Zylindrische Rohrgewinde

Zylindrisches Rohrgewinde
gemäß ISO 228 (z.B. G1/2)
gemäß DIN 3852
gemäß EN 837-1



Zylindrisches Rohrgewinde
gemäß ISO 228 (z.B. G 1/2)
gemäß DIN 3852-2, Form Z
gemäß ISO 7/1 (z.B.) R 1/2
gemäß EN 837-1

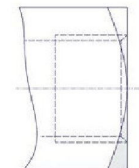

Schweißanschlüsse

Stumpfschweißanschlüsse für Rohre
(Pipes/Tubes)
gemäß EN12627 / ASME B16.9

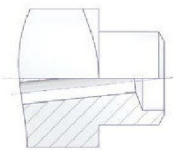

Schweißmuffen für Rohre
(Pipes/Tubes)
gemäß EN12760 / ASME B16.11

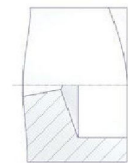

Manometeranschlüsse - Nur bei zylindrischem Rohrgewinde

Drehbarer Zapfen

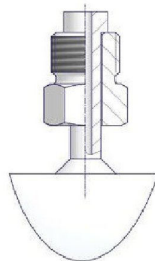

Spannmuffe
gemäß DIN 16283

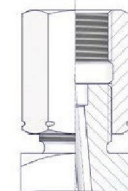

Drehbare Muffe (Draht-Design)

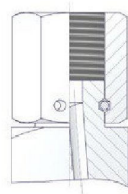

Drehbare Muffe
(Design mit angeschweißter
Nippelverbindung)
gemäß DIN 16284

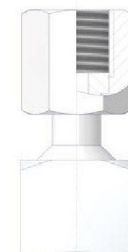

Flanschschlüsse

Gemäß DIN EN 61518 sind die Verbindungen zwischen Ventilblock und Messgerät bis zu einem max. zulässigen Druck (PS) von 413 bar*³ (6.000 psi) und einer max. zulässigen Temperatur (TS) von 120°C (248°F) bei Flüssigkeiten, Gasen oder Dämpfen einsetzbar. Die max. zulässige Temperatur (TS) von 120°C (248°F) berücksichtigt, dass Ventilblöcke und Messgeräte vor der Erwärmung durch heiße Medien geschützt werden müssen. Dies ist mithilfe von Wassersackrohren oder von ausreichend langen Impulsleitungen möglich. E-Programm Ventilblöcke von AS-Schneider können jedoch bei Temperaturen bis 550°C (1.022°F) eingesetzt werden (PTFE bis 232°C (450°F), Graphit bis 550°C (1.022°F)).

Flanschschlüsse – Eingang-Ventilblock bzw. Messgeräteanschluß gemäß DIN EN 61518 / IEC 61518

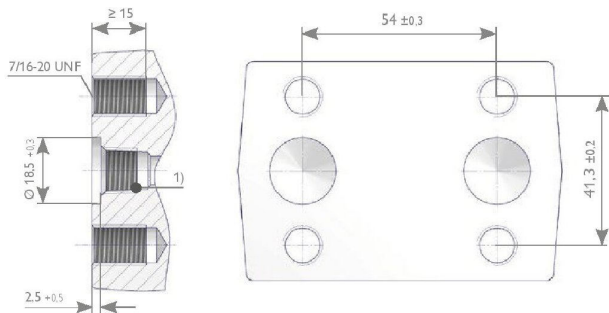

¹⁾ Option mit Gewinde für Messgeräte – Verschlusschraube / Entlüftungsventil

Flanschschlüsse – Ventilblock an das Messgerät gemäß DIN EN 61518 / IEC 61518, Form A und Form B

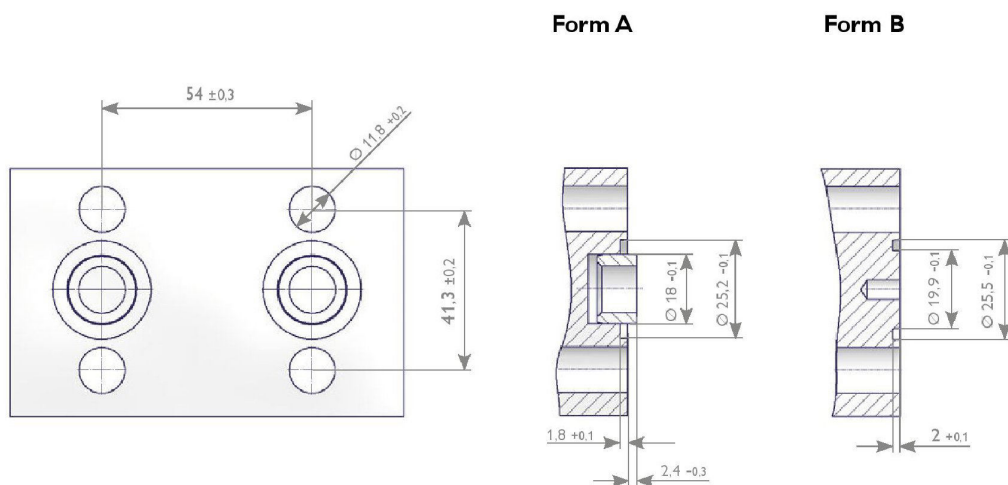

	Anschluss am Ventilblock gemäß IEC 61518 / DIN EN 61518* ^{1,3}				
	Form A mit Sützbuchse			Form B ohne Sützbuchse	
Max. zulässiger Druck (PS) in bar (psi)	413 (6.000)* ³			413 (6.000)* ³	
Temperaturbereich in °C (°F)	-10 bis +80 (+14 bis +176)	-15 bis +120 (+5 bis +248)	-40 bis +120 (-40 bis +248)	-10 bis +80 (+14 bis +176)	-40 bis +120 (-40 bis +248)
Dichtring* ²	Flachdichtring 24 x 17,7 x 2,7 Werkstoff: PTFE	O-Ring ISO 3601-1 20 x 2,65 S-FPM90 Werkstoff: FPM (FKM nach ASTM)	Flachdichtring 25,1 x 18 x 2,9 Werkstoff: Graphit	Flachdichtring 25,4 x 20 x 2,7 Werkstoff: PTFE	Flachdichtring 25,4 x 19,9 x 2,9 Werkstoff: Graphit
Mindest-Einschraublänge in mm	9			9	

*¹ DIN EN 61518 / IEC 61518 | Anschlussmaße zwischen Wirkdruck-Messgeräten und angeflanschten Absperrorganen bis 413 bar (6.000 psi).

*² Die Werkstoffangaben und die Temperaturgrenzen für die Flachdichtringe und O-Ringe gelten nur als Leitlinie. Der Anwender ist verantwortlich, dass die gegenseitige Verträglichkeit zwischen dem Material des gewählten Dichtringes und den Prozessanforderungen wie Druck, Temperatur und chemische Verträglichkeit, sichergestellt ist.

*³ IEC 61518 gibt 413 bar (6.000 psi) an, AS-Schneider bestätigt aber 420 bar (6,092 psi).

Absperrventile Typ H

Absperrventile Typ H

Absperrventile von AS-Schneider sind mit einer Vielzahl von Optionen erhältlich. Auf dieser Seite sind nur die Standardausführungen abgebildet. Zahlreiche weitere Optionen sind auf der folgenden Seite „Bestellinformationen für Absperrventile“ zu finden.

Die angegebenen Abmessungen gelten nur für die abgebildeten Ventile (1/2 NPT Gewinde). Wenn Sie die Abmessungen für Ihren speziellen Anwendungsfall benötigen oder Sie die von ihnen benötigte Option überhaupt nicht finden, wenden Sie sich bitte an das Werk.

Absperrventil, Innengewinde x Innengewinde
Typ HAFF

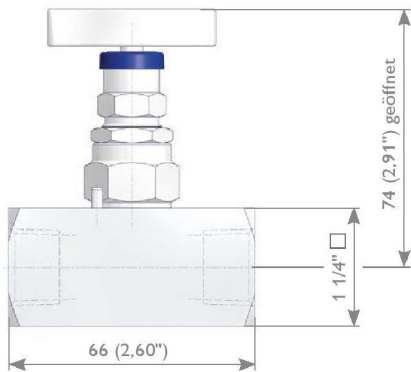

Absperrventil, Außengewinde x Innengewinde
Typ HAMF

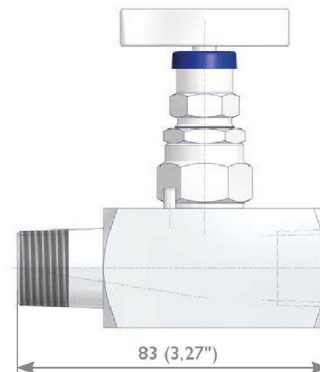

Absperrventil mit integrierten Rohrverschraubungen
Typ HATT

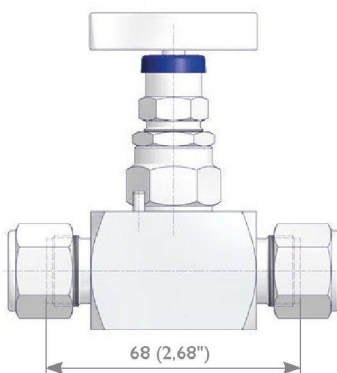

Absperrventil mit Gehäuseverlängerung
Typ HXMF
Verlängerung um ca. 3"

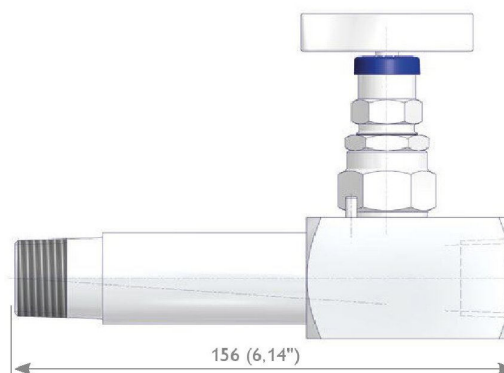

Absperrventil mit OS&Y-Ventiloberteil
Typ HFFF

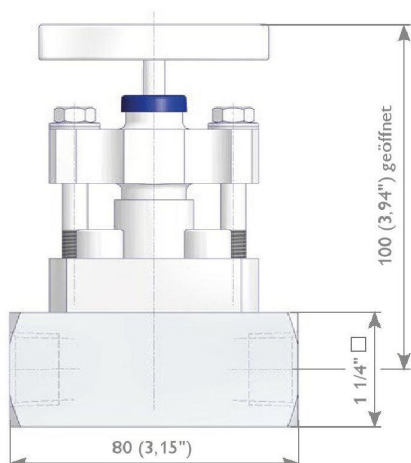

Eckventil
Typ HLMF

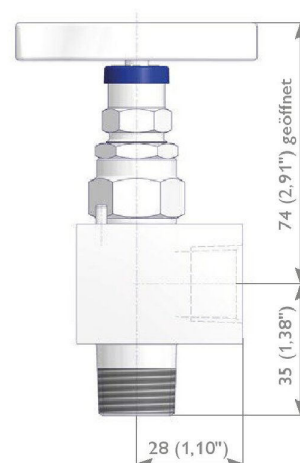

Nennweite DN 10 -
je nach Anschlussgröße
Ventilbreite = 1 1/4"

Bestellinformationen

	1	2	3	4	5	6	7	8	9	10	11	12	13	14	15	16
	H	A	T	T	S	A	-	R	4	R	4	-	M	S		
H Absperrventile																
Grunddesign																
A	Eingeschraubte Spindelführung	L	Eckventil (eingeschraubte Spindelführung)													
F	OS&Y-Ventiloberteil	X	Verlängertes Gehäuse (eingeschraubte Spindelführung)													
Eingang																
M	Außengewinde	B	Stumpfschweißanschluss													
F	Innengewinde	S	Schweißmuffe													
T	Integrierte Rohrverschraubung	A	1/2 NPT mit Rohrverschraubung													
Ausgang																
M	Außengewinde	B	Stumpfschweißanschluss													
F	Innengewinde	S	Schweißmuffe													
T	Integrierte Rohrverschraubung	A	1/2 NPT mit Rohrverschraubung													
Werkstoff																
S	1.4401 / 1.4404 / 316 / 316L	F	Duplex UNS S31803	B	6Mo UNS S31254											
M	Alloy 400 UNS N04400	D	Super-Duplex UNS S32750	T	Titan, Gr: 2											
H	Alloy C-276 UNS N10276	V	Alloy 625 UNS N06625													
Abdichtung des Betätigungsorgans																
A	PTFE	K	Dichtung FKM (FPM nach ISO)													
B	Graphit	W	Kohlegefülltes PTFE – TA-Luft													
D	ISO FE Typ 1	2	Faltenbalgdichtung PN 100													
E	ISO FE Typ 3	4	Faltenbalgdichtung PN 250													
Eingang																
	Gewindeart		Rohrverschraubungsart		Stumpfschweißanschluss		Schweißmuffe									
N	NPT	C	Schneidringverschraubung	4	1/2" Rohr (Pipe)	D	Für 12 mm Rohr (Ø 12,2 mm)									
H	BSP, zylindrisch (G) – DIN 3852-2	K	Klemmringverschraubung	6	3/4" Rohr (Pipe)	E	Für 14 mm Rohr (Ø 14,25 mm)									
R	BSP, konisch (R/Rc) – ISO 7/1			D	12 mm	2	Für 1/4"-Rohr									
				E	14 mm											
	Zollabmessungen		Rohrverschraubung, Größen		Wandstärke bei Stumpfschweißung	A	Schweißmuffe									
2	1/4	1	6 bzw. 6S	P	Schedule 80											
4	1/2	2	8 bzw. 8S	Q	Schedule 160											
6	3/4	3	10 bzw. 10S	2	2,0 mm											
		4	12 bzw. 12S	8	2,6 mm											
		7	1/4"	A	3,2 mm											
		8	3/8"													
		9	1/2"													
Ausgang																
	Gewindeart		Rohrverschraubungsart		Stumpfschweißanschluss		Schweißmuffe									
N	NPT	C	Schneidringverschraubung	4	1/2" Rohr	D	Für 12 mm Rohr (Ø 12,2 mm)									
H	BSP, zylindrisch (G) – DIN 3852	K	Klemmringverschraubung	6	3/4" Rohr	E	Für 14 mm Rohr (Ø 14,25 mm)									
R	BSP, konisch (R/Rc) – ISO 7/1			D	12 mm	2	Für 1/4"-Rohr									
				E	14 mm											
	Zollabmessungen		Rohrverschraubung, Größen		Wandstärke bei Stumpfschweißung	A	Schweißmuffe									
2	1/4	1	6 bzw. 6S	P	Schedule 80											
4	1/2	2	8 bzw. 8S	Q	Schedule 160											
6	3/4	3	10 bzw. 10S	2	2,0 mm											
		4	12 bzw. 12S	8	2,6 mm											
		7	1/4"	A	3,2 mm											
		8	3/8"													
		9	1/2"													
Optionen – in alphabetischer Reihenfolge angeben (zuerst Ziffern, dann Buchstaben)																
B	Für Sauerstoffeinsatz gereinigt und geschmiert – Nur bei PTFE-Packung															
F	Weichkegel aus PCTFE															
G	Weichkegel aus POM															
S	Ventilkegel aus Stelit															
H	10.000 psi (689 bar) bei PTFE-Packung 7.252 psi (500 bar) bei Graphit-Packung															
P	Power Piping ASME B31.1 – Nur bei Graphit-Packung															
K	Einsatz bei arktischen Temperaturen (-55°C (-67°F)) – Nur bei PTFE-Packung															
M	Mediumberührte Teile mit Abnahmeprüfzeugnis 3.1															
C	Schalttafeleinbau															
Bedienungsoptionen																
J	Handrad aus Edelstahl und 'Locking Plate'-Design															
T	Anti-Tamper Ventiloberteil (Steckgriff muss separat bestellt werden)															
R	Anti-Tamper Ventiloberteil (1 Steckgriff pro Armatur im Lieferumfang enthalten)															
Q	AT-Key Lock Ventiloberteil-Design															
U	Vorhängeschloss für Anti-Tamper-Ventiloberteil															
W	Handrad aus Edelstahl															

Mediumberührte Teile gemäß der oben aufgeführten Werkstoffliste werden standardmäßig gemäß NACE MR0175/MR0103 und ISO 15156 (neueste Ausgabe) ausgeliefert, ausgenommen Titan, Gr: 2. Hinweis: Nicht alle Konfigurationen, die in den Bestellinformationen ausgewählt werden können, sind realisierbar bzw. erhältlich.

Manometerventile

Manometerventile

Manometerventile von AS-Schneider sind zur Montage an Manometer, Druckmessumformer und Druckschalter vorgesehen. Die Standardausführungen sind mit einer Entlüftungsschraube ausgestattet. Auf dieser Seite sind nur die Standardausführungen abgebildet.

Zahlreiche weitere Optionen sind auf der folgenden Seite „Bestellinformationen für Manometerventile“ zu finden. Zubehör wie drehbare Manometer-Drehverschraubungen, Entlüftungsventile usw. siehe Seite 48-53.

Die angegebenen Abmessungen gelten nur für die abgebildeten Ventile (1/2 NPT und G 1/2 Gewinde). Wenn Sie die Abmessungen für Ihren speziellen Anwendungsfall benötigen oder Sie die von ihnen benötigte Option überhaupt nicht finden, wenden Sie sich bitte an das Werk.

Manometerventil, Innengewinde x Innengewinde Typ GSFF

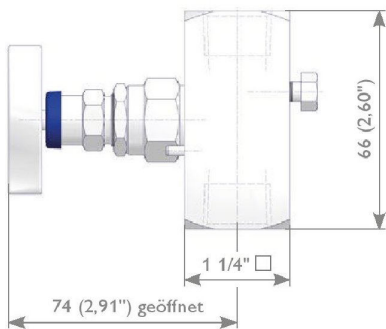

Manometerventil, Außengewinde x Innengewinde Typ GSMF

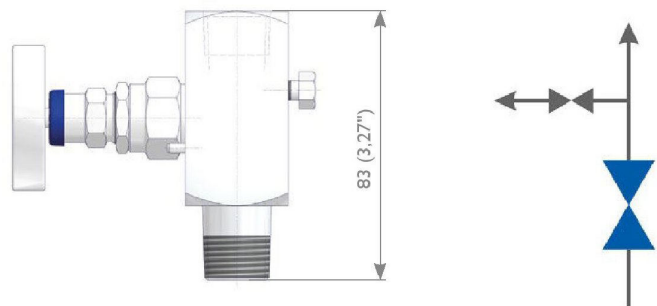

Manometerventil, Außengewinde x Außengewinde Typ GSMM

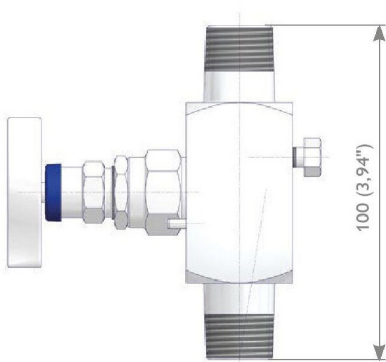

Manometerventil, Außengewinde x Spannmuffe Typ GSMG

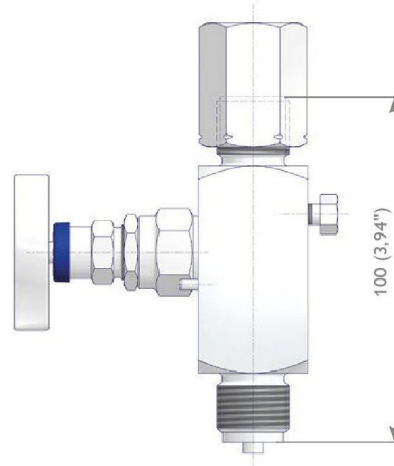

Manometerventil, Außengewinde x Innengewinde Typ GAMF

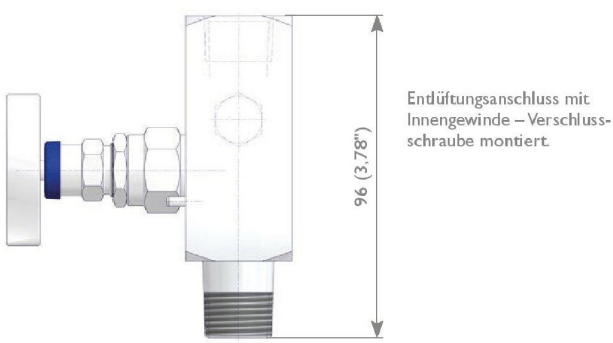

Bestellinformationen

	1	2	3	4	5	6	7	8	9	10	11	12	13	14	15	16
	G	S	M	F	S	B	-	N	4	N	4	-	M			
G	Manometerventile															
	Endlüftungsanschluss															
S	Endlüftungsschraube	C	G 1/4 Innengewinde													
A	1/4 NPT Innengewinde	D	G 1/2 Innengewinde													
B	1/2 NPT Innengewinde															
	Eingang															
M	Außengewinde	B	Stumpfschweißanschluss													
F	Innengewinde	S	Schweißmuffe													
T	Integrierte Rohrverschraubung	A	1/2 NPT mit Rohrverschraubung													
	Ausgang															
M	Außengewinde	G	Spannmuffe (Nur bei Anschlusscode G2, G4 und M4)													
F	Innengewinde	D	Drehbare Muffe [Draht-Design] (Nur bei Anschlusscode G2, G4 und M4)													
	Werkstoff															
S	1.4401 / 1.4404 / 316 / 316L	F	Duplex UNS S31803	B	6Mo UNS S31254											
M	Alloy 400 UNS N04400	D	Super-Duplex UNS S32750	T	Titan, Gr. 2											
H	Alloy C-276 UNS N10276	V	Alloy 625 UNS N06625													
	Abdichtung des Betätigungsorgans															
A	PTFE	K	Dichtung FKM (FPM nach ISO)													
B	Graphit	W	Kohlegefülltes PTFE – TA-Luft													
D	ISO FE Typ 1	2	Faltenbalgdichtung PN 100													
E	ISO FE Typ 3	4	Faltenbalgdichtung PN 250													
	Eingang															
	Gewindeart		Rohrverschraubungsart		Stumpfschweißanschluss		Schweißmuffe									
N	NPT	C	Schneidringverschraubung	4	1/2" Rohr (Pipe)	D	Für 12 mm Rohr (Ø 12,2 mm)									
G	BSP, zylindrisch (G) – EN 837-1	K	Klemmringverschraubung	6	3/4" Rohr (Pipe)	E	Für 14 mm Rohr (Ø 14,25 mm)									
H	BSP, zylindrisch (G) – DIN 3852			D	12 mm	2	Für 1/4"-Rohr									
R	BSP, konisch (R/Rc) – ISO 7/1			E	14 mm											
M	Metrisch, ähnl. EN 837-1															
	Zollabmessungen		Rohrverschraubung, Größen		Wandstärke bei Stumpfschweißung	A	Schweißmuffe									
2	1/4	4	12 bzw. 12S	P	Schedule 80											
4	1/2	5	14 bzw. 14S	Q	Schedule 160											
6	3/4	9	1/2"	2	2,0 mm											
				8	2,6 mm											
				A	3,2 mm											
	Metrische Abmessungen															
4	M20 x 1,5															
	Ausgang															
	Größe des Außengewindes / Innengewindes		Gewindegrößen gemäß EN 837-1 - nur Innengewinde													
N2	1/4 NPT nur Innengewinde	G2	G 1/4 (1/4 BSP P)													
N4	1/2 NPT	G4	G 1/2 (1/2 BSP P)													
R4	R/Rc 1/2 – ISO 7/1 (1/2 BSPT) nur Innengewinde	M4	M20 x 1,5													
	Optionen – in alphabetischer Reihenfolge angeben (zuerst Ziffern, dann Buchstaben)															
B	Für Sauerstoffeinsatz gereinigt und geschmiert – Nur bei PTFE-Packung															
F	Weichkegel aus PCTFE															
G	Weichkegel aus POM															
S	Ventilkegel aus Stellite															
H	10.000 psi (689 bar) bei PTFE-Packung 7.252 psi (500 bar) bei Graphit-Packung															
P	Power Piping ASME B31.1 – Nur bei Graphit-Packung															
K	Einsatz bei arktischen Temperaturen (-55°C (-67°F)) – Nur bei PTFE-Packung															
M	Mediumberührte Teile mit Abnahmeprüfzeugnis 3.1															
C	Schalttafeleinbau															
	Bedienungsoptionen															
J	Handrad aus Edelstahl und 'Locking Plate'-Design															
T	Anti-Tamper Ventiloberteil (Steckgriff muss separat bestellt werden)															
R	Anti-Tamper Ventiloberteil (1 Steckgriff pro Armatur im Lieferumfang enthalten)															
Q	AT-Key Lock Ventiloberteil-Design															
U	Vorhängeschloss für Anti-Tamper-Ventiloberteil															
W	Handrad aus Edelstahl															
	Montagesätze															
8	Montagewinkel Typ AKM-S aus Edelstahl zur 2"-Rohrmontage lose beigelegt (nicht montiert) – Für vertikale Impulsleitungen															

Mediumberührte Teile gemäß der oben aufgeführten Werkstoffliste werden standardmäßig gemäß NACE MR0175/MR0103 und ISO 15156 (neueste Ausgabe) ausgeliefert, ausgenommen Titan, Gr. 2. Hinweis: Nicht alle Konfigurationen, die in den Bestellinformationen ausgewählt werden können, sind realisierbar bzw. erhältlich.

Multiport-Manometerventile

Multiport-Manometerventile

Multiport-Manometerventile von AS-Schneider sind zur Montage an Manometer, Druckmessumformer und Druckschalter vorgesehen. Die Standardausführungen haben 3 Ausgänge mit Innengewinde und sind daher zur vertikalen oder horizontalen Montage geeignet.

Zubehör wie Verschlusschrauben und Entlüftungsventile können separat bestellt oder bereits ab Werk montiert werden, siehe hierzu die Optionen auf der folgenden Seite „Bestellinformationen für Multiport-Manometerventile“. Zubehör wie Manometer-Drehverschraubungen, Entlüftungsventile usw. siehe Seite 48 bis 53.

Die angegebenen Abmessungen gelten nur für die abgebildeten Ventile (1/2 NPT Gewinde). Wenn Sie die Abmessungen für Ihren speziellen Anwendungsfall benötigen oder Sie die von ihnen benötigte Option überhaupt nicht finden, wenden Sie sich bitte an das Werk.

Multiport-Manometerventile – eingeschraubte Spindelführung

Typ MAMA



Multiport-Manometerventile mit Gehäuseverlängerung

Typ MXBA

Verlängerung um ca. 3"

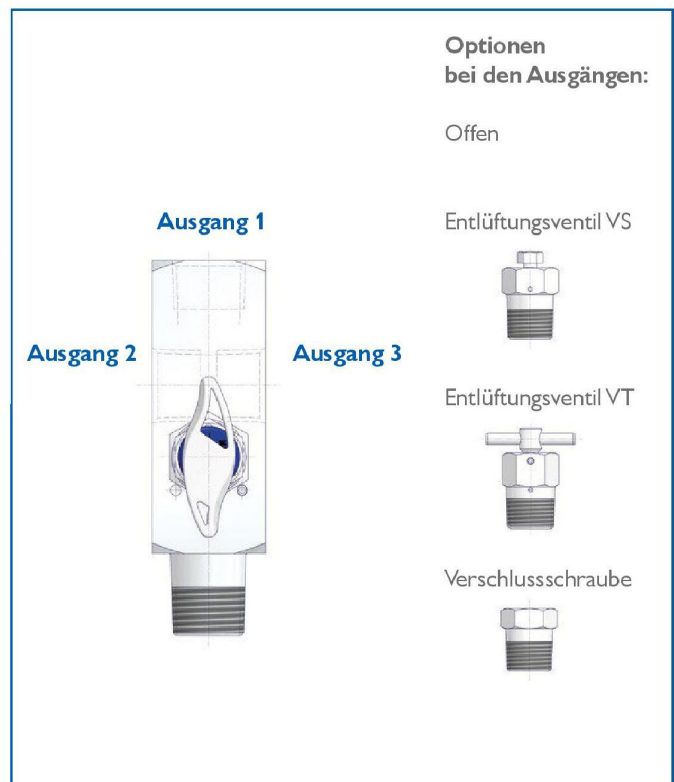
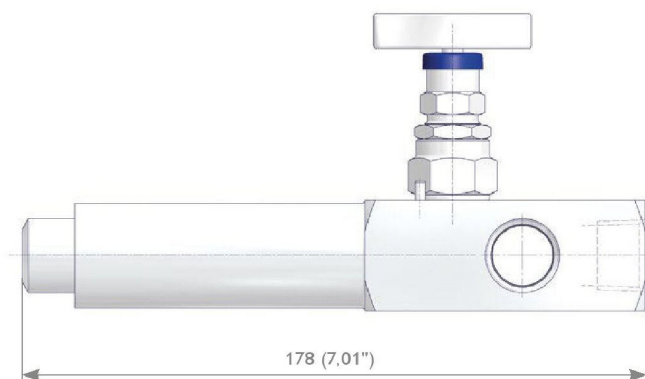

Bestellinformationen

	1	2	3	4	5	6	7	8	9	10	11	12	13	14	15	16
	M	A	B	B	S	A	-	6	P	N	4	-	S			
M	Multiport-Manometerventile															
Grunddesign																
A	Eingeschraubte Spindelführung															
F	OS&Y-Ventiloberteil															
X	Verlängertes Gehäuse (eingeschraubte Spindelführung)															
Eingang																
M	Außengewinde			B	Stumpfschweißanschluss											
F	Innengewinde			S	Schweißmuffe											
Ausgang																
A	3 x Innengewinde															
B	Ausgang 1 – Innengewinde, Ausgang 2 – Verschlusschraube, Ausgang 3 – Entlüftungsventil VS															
C	Ausgang 1 – Innengewinde, Ausgang 2 – Verschlusschraube, Ausgang 3 – Entlüftungsventil VT															
D	Ausgang 1 – Innengewinde, Ausgang 2 und 3 – Verschlusschraube															
Werkstoff																
S	1.4401 / 1.4404 / 316 / 316L			F	Duplex UNS S31803			B	6Mo UNS S31254							
M	Alloy 400 UNS N04400			D	Super-Duplex UNS S32750			T	Titan, Gr. 2							
H	Alloy C-276 UNS N10276			V	Alloy 625 UNS N06625											
Abdichtung des Betätigungsorgans																
A	PTFE			K	Dichtung FKM (FPM nach ISO)											
B	Graphit			W	Kohlegefülltes PTFE – TA-Luft											
D	ISO FE Typ 1			2	Faltenbalgdichtung PN 100											
E	ISO FE Typ 3			4	Faltenbalgdichtung PN 250											
Eingang																
Gewindeart																
N	NPT			4	1/2" Rohr (Pipe)											
H	BSP zylindrisch (G) – DIN 3852			6	3/4" Rohr (Pipe)											
Zollabmessungen																
2	1/4			P	Schedule 80											
4	1/2			Q	Schedule 160											
6	3/4			4	4,0 mm											
Ausgang																
Gewindegrößen - nur Innengewinde																
N2	1/4 NPT			H4	G 1/2 (1/2 BSP P) - DIN 3852											
N4	1/2 NPT															
Optionen – in alphabetischer Reihenfolge angeben (zuerst Ziffern, dann Buchstaben)																
B	Für Sauerstoffeinsatz gereinigt und geschmiert – Nur bei PTFE-Packung															
F	Weichkegel aus PCTFE															
G	Weichkegel aus POM															
S	Ventilkegel aus Stellite															
H	10.000 psi (689 bar) bei PTFE-Packung 7.252 psi (500 bar) bei Graphit-Packung															
P	Power Piping ASME B31.1 – Nur bei Graphit-Packung															
K	Einsatz bei arktischen Temperaturen (-55°C (-67°F)) – Nur bei PTFE-Packung															
M	Mediumberührte Teile mit Abnahmeprüfzeugnis 3.1															
Bedienungsoptionen																
J	Handrad aus Edelstahl und 'Locking Plate'-Design															
T	Anti-Tamper Ventiloberteil (Steckgriff muss separat bestellt werden)															
R	Anti-Tamper Ventiloberteil (1 Steckgriff pro Armatur im Lieferumfang enthalten)															
Q	AT-Key Lock Ventiloberteil-Design															
U	Vorhängeschloss für Anti-Tamper-Ventiloberteil															
W	Handrad aus Edelstahl															

Mediumberührte Teile gemäß der oben aufgeführten Werkstoffliste werden standardmäßig gemäß NACE MR0175/MR0103 und ISO 15156 (neueste Ausgabe) ausgeliefert, ausgenommen Titan, Gr. 2.
Hinweis: Nicht alle Konfigurationen, die in den Bestellinformationen ausgewählt werden können, sind realisierbar bzw. erhältlich.

Block & Bleed und Double Block & Bleed - Absperrventile

Block & Bleed und Double Block & Bleed - Absperrventile

Block & Bleed und Double Block & Bleed - Absperrventile von AS-Schneider sind zur Montage an Manometer, Druckmessumformer und Druckschalter vorgesehen. Der Standard-Entlüftungsanschluss ist 1/4 NPT Innengewinde. Verschlusschrauben sind nicht standardmäßig montiert. Mit Verschlusschrauben versehene Entlüftungsanschlüsse (ab Werk montiert) siehe auch die folgende Seite „Bestellinformationen für Block & Bleed - Absperrventile“. Zubehör wie Manometer-Drehverschraubungen, Entlüftungsventile usw. siehe Seite 48 bis 53.

Die angegebenen Abmessungen gelten nur für die abgebildeten Ventile (1/2 NPT Gewinde). Wenn Sie die Abmessungen für Ihren speziellen Anwendungsfall benötigen oder Sie die von ihnen benötigte Option überhaupt nicht finden, wenden Sie sich bitte an das Werk.

Block & Bleed - Absperrventile – Messgeräteanschluss mit Innengewinde

Typ SAFF

Typ SAMF

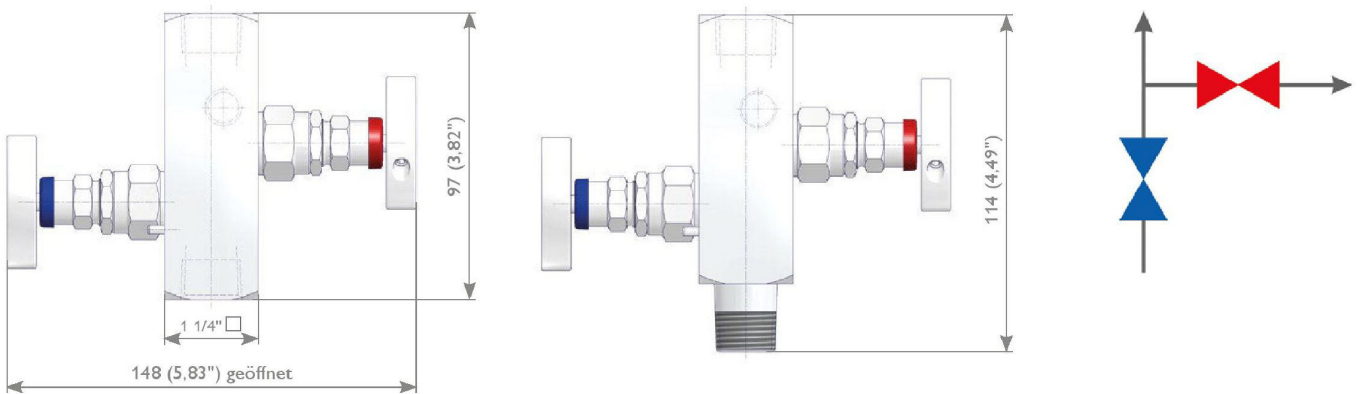

Double Block & Bleed - Absperrventile – Messgeräteanschluss mit Innengewinde

Typ CAFF

Typ CAMF

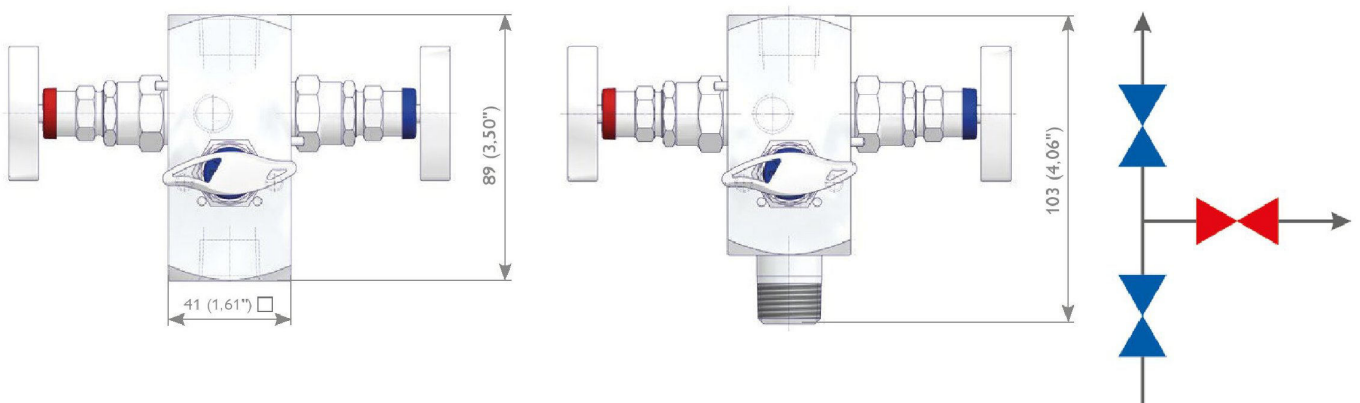

Block & Bleed und Double Block & Beed - Absperrventile

Bestellinformationen

	1	2	3	4	5	6	7	8	9	10	11	12	13	14	15	16
	S	A	M	F	M	A	-	N	4	N	4	-	9	Q	U	
S	Block & Bleed – Absperrventile															
C	Double Block & Bleed – Absperrventile															
Endöffnungsanschluss																
A	1/4 NPT Innengewinde		C	G 1/4 Innengewinde												
B	1/2 NPT Innengewinde		D	G 1/2 Innengewinde												
Eingang																
M	Außengewinde		B	Stumpfschweißanschluss												
F	Innengewinde		S	Schweißmuffe												
T	Integrierte Rohrverschraubung		A	1/2 NPT mit Rohrverschraubung												
Ausgang																
M	Außengewinde		G	Spannmuffe (Nur bei Anschlusscode G2, G4 und M4)												
F	Innengewinde		D	Drehbare Muffe [Draht-Design] (Nur bei Anschlusscode G2, G4 und M4)												
Werkstoff																
S	1.4401 / 1.4404 / 316 / 316L		F	Duplex UNS S31803		B	6Mo UNS S31254									
M	Alloy 400 UNS N04400		D	Super-Duplex UNS S32750		T	Titan, Gr. 2									
H	Alloy C-276 UNS N10276		V	Alloy 625 UNS N06625												
Abdichtung des Betätigungsorgans																
A	PTFE		K	Dichtung FKM (FPM nach ISO)												
B	Graphit		W	Kohlegefülltes PTFE – TA-Luft												
D	ISO FETyp 1		2	Faltenbalgdichtung PN 100												
E	ISO FETyp 3		4	Faltenbalgdichtung PN 250												
Eingang																
Gewindeart																
N	NPT		C	Schneidringverschraubung		4	1/2" Rohr (Pipe)		D	Für 12 mm Rohr (Ø 12,2 mm)						
G	BSP zylindrisch (G) – EN 837-1		K	Klemmringverschraubung		6	3/4" Rohr (Pipe)		E	Für 14 mm Rohr (Ø 14,25 mm)						
H	BSP zylindrisch (G) – DIN 3852					D	12 mm		2	Für 1/4"-Rohr						
R	BSP konisch (R/Rc) – ISO 7/1					E	14 mm									
M	Metrisch, ähnl. EN 837-1															
Zollabmessungen																
2	1/4		4	12 bzw. 12S		P	Schedule 80		A	Schweißmuffe						
4	1/2		5	14 bzw. 14S		Q	Schedule 160									
6	3/4		9	1/2"		2	2,0 mm									
						8	2,6 mm									
						A	3,2 mm									
Metrische Abmessungen																
4	M20 x 1,5															
Ausgang																
Größe des Außengewindes / Innengewindes																
N2	1/4 NPT nur Innengewinde				G2	G 1/4 (1/4 BSP P)										
N4	1/2 NPT				G4	G 1/2 (1/2 BSP P)										
R4	R/Rc 1/2 - ISO 7/1 (1/2 BSPT) nur Innengewinde				M4	M20 x 1,5										
Optionen – in alphabetischer Reihenfolge angeben (zuerst Ziffern, dann Buchstaben)																
B	Für Sauerstoffeinsatz gereinigt und geschmiert – Nur bei PTFE-Packung															
F	Weichkegel aus PCTFE															
G	Weichkegel aus POM															
S	Ventilkegel aus Stellite															
A	Endöffnungsanschlüsse verschlossen															
H	10.000 psi (689 bar) bei PTFE-Packung 7.252 psi (500 bar) bei Graphit-Packung															
P	Power Piping ASME B31.1 – Nur bei Graphit-Packung															
K	Einsatz bei arktischen Temperaturen (-55°C (-67°F)) – Nur bei PTFE-Packung															
M	Mediumberührte Teile mit Abnahmeprüfzeugnis 3.1															
Bedienungsoptionen																
J	Handrad aus Edelstahl und 'Locking Plate'-Design															
T	Anti-Tamper Ventiloberteil (Steckgriff muss separat bestellt werden)															
R	Anti-Tamper Ventiloberteil (1 Steckgriff pro Armatur im Lieferumfang enthalten)															
Q	AT-Key Lock Ventiloberteil-Design															
U	Vorhängeschloss für Anti-Tamper-Ventiloberteil															
W	Handrad aus Edelstahl															
Montagesätze																
8	Montagewinkel Typ AKM-S aus Edelstahl zur 2"-Rohrmontage lose beigelegt (nicht montiert) – Für die Montage von Block & Bleed – Absperrventilen Typ S bei vertikalen Impulsleitungen															
9	Montagewinkel Typ AKM-G aus Edelstahl zur 2"-Rohrmontage lose beigelegt (nicht montiert) – Für die Montage von Double Block & Bleed – Absperrventilen Typ C bei vertikalen Impulsleitungen															

Mediumberührte Teile gemäß der oben aufgeführten Werkstoffliste werden standardmäßig gemäß NACE MR0175/MR0103 und ISO 15156 (neueste Ausgabe) ausgeliefert, ausgenommen Titan, Gr. 2. Hinweis: Nicht alle Konfigurationen, die in den Bestellinformationen ausgewählt werden können, sind realisierbar bzw. erhältlich.

L-, Y- und W-Form Ventilblöcke

L-, Y- und W-Form Ventilblöcke

L-, Y- und W-Form Ventilblöcke von AS-Schneider sind zur Montage an Manometer, Druckmessumformer und Druckschalter vorgesehen. Der Standard-Entlüftungsanschluss ist 1/4 NPT Innengewinde. Verschlusschrauben sind nicht standardmäßig montiert. Mit Verschlusschrauben versehene Entlüftungsanschlüsse (ab Werk montiert) siehe auch die Optionen auf Seite 24 „Bestellinformationen für L-, Y- und W-Form Ventilblöcke“. Zubehör wie Manometer-Drehverschraubungen, Entlüftungsventile usw. siehe Seite 48 bis 53.

Die angegebenen Abmessungen gelten nur für die abgebildeten Ventile (1/2 NPT Gewinde). Wenn Sie die Abmessungen für Ihren speziellen Anwendungsfall benötigen oder Sie die von ihnen benötigte Option überhaupt nicht finden, wenden Sie sich bitte an das Werk.

L-Form Ventilblöcke

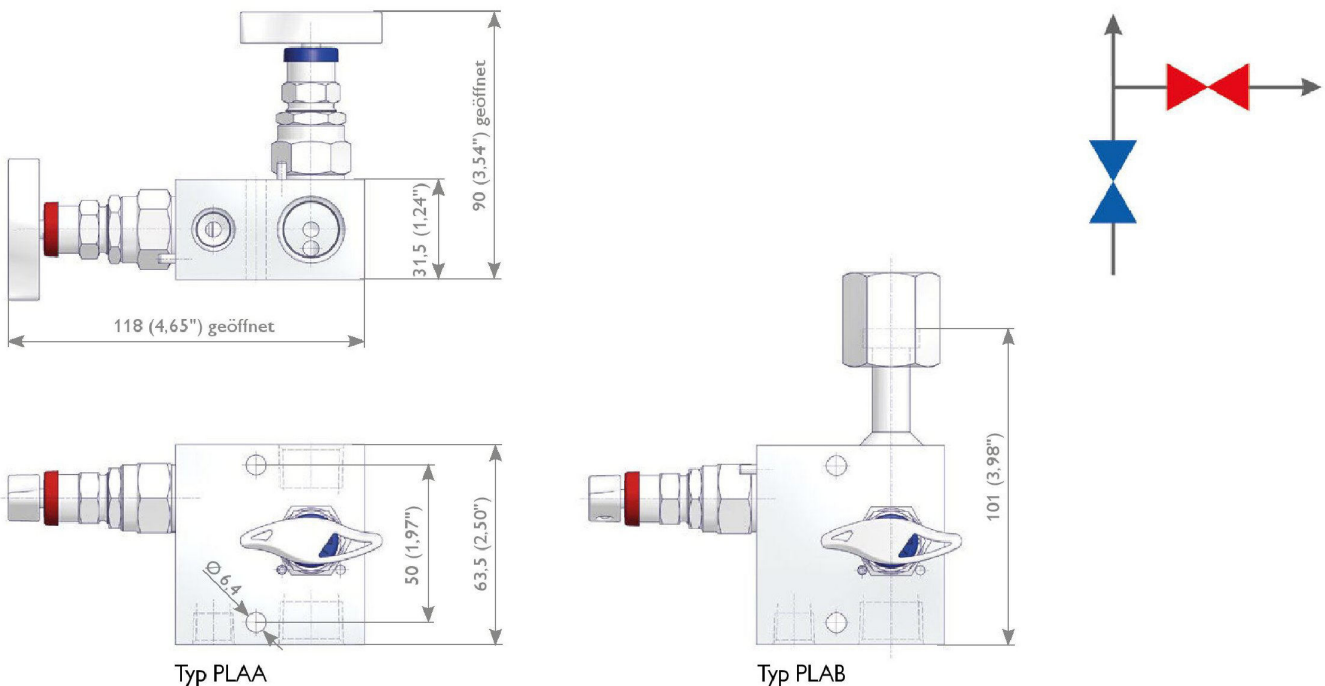

Y-Form Ventilblöcke

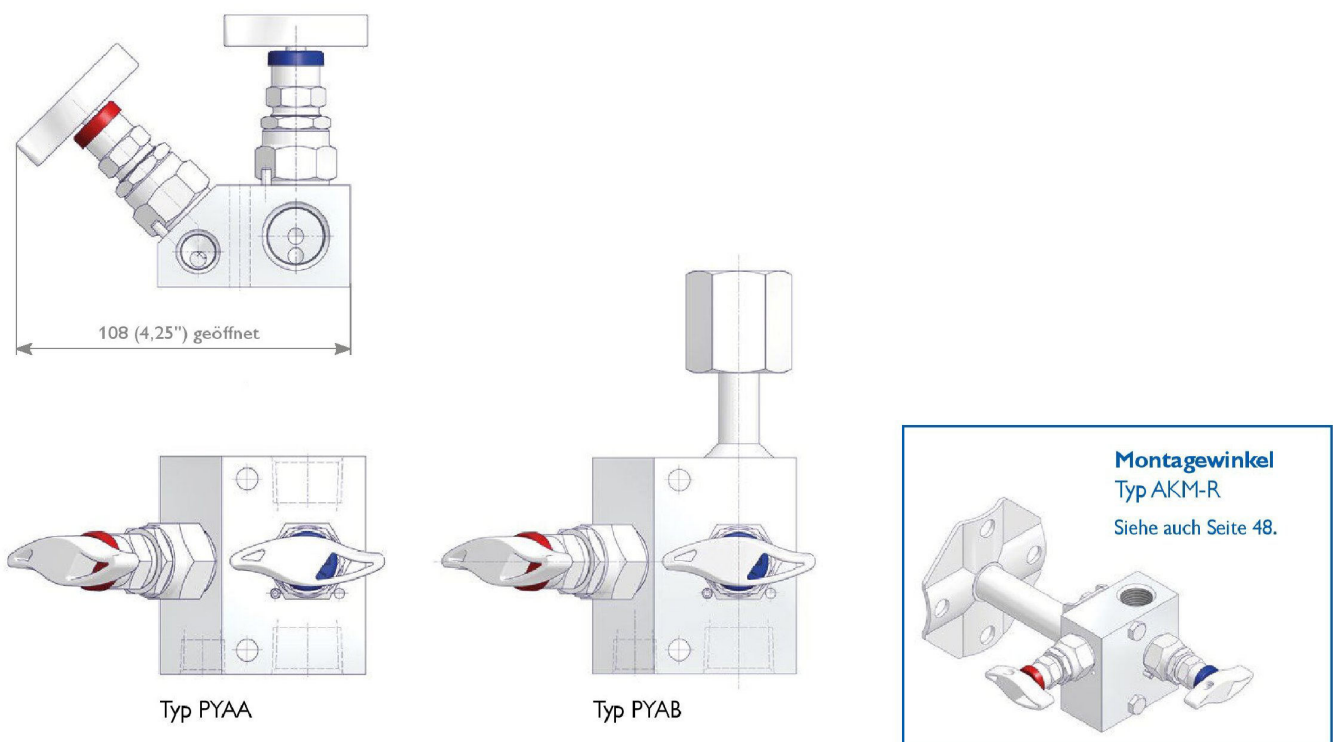

L-, Y- und W-Form Ventilblöcke

W-Form Ventilblöcke Typ PWAA

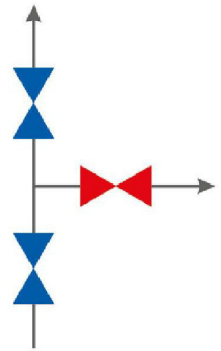
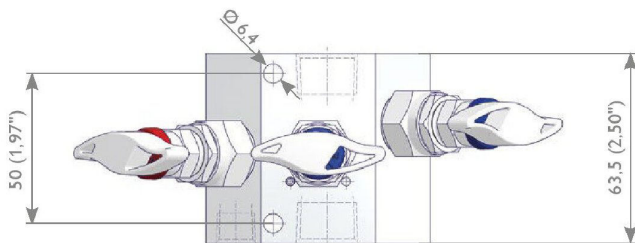
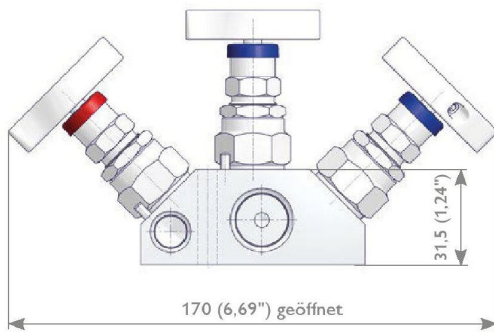

Montagewinkel Typ AKM-R

Siehe auch Seite 48.



L-, Y- und W-Form Ventilblöcke

Bestellinformationen

	1	2	3	4	5	6	7	8	9	10	11	12	13	14	15	16		
	P	L	A	B	S	A	-	N	4	G	4	-	A	M	S			
P	L, Y und W-Form Ventilblöcke																	
Form des Ventilblocks																		
L	L-förmige Ventilausführung																	
Y	Y-förmige Ventilausführung																	
W	W-förmige Ventilausführung → Double Block & Bleed Design																	
Endlüftungsanschluss																		
A	1/4 NPT Innengewinde				F	1/4 NPT mit Rohrverschraubung 6 mm												
B	1/2 NPT Innengewinde – nur bei PL...				G	1/4 NPT mit Rohrverschraubung 12 mm												
C	G 1/4 Innengewinde				H	G 1/4 mit Rohrverschraubung 6 mm												
D	G 1/2 Innengewinde – nur bei PL...				J	G 1/4 mit Rohrverschraubung 12 mm												
Marke der Rohrverschraubung siehe unter „Eingang/Ausgang“																		
Konfiguration von Eingang und Ausgang																		
A	Innengewinde x Innengewinde				E	G 1/2 mit Rohrverschraubung x Innengewinde												
B	Innengewinde x Drehbare Muffe				F	G 1/2 mit Rohrverschraubung x Drehbare Muffe												
C	1/2 NPT mit Rohrverschraubung x Innengewinde																	
D	1/2 NPT mit Rohrverschraubung x Drehbare Muffe																	
Werkstoff																		
S	1.4401 / 1.4404 / 316 / 316L				F	Duplex UNS S31803				B	6Mo UNS S31254							
M	Alloy 400 UNS N04400				D	Super-Duplex UNS S32750				T	Titan, Gr. 2							
H	Alloy C-276 UNS N10276				Y	Alloy 625 UNS N06625												
Abdichtung des Betätigungsorgans																		
A	PTFE				K	Dichtung FKM (FPM nach ISO)												
B	Graphit				W	Kohlgefülltes PTFE – TA-Luft												
D	ISO FE Typ 1				2	Faltenbalgdichtung PN 100												
E	ISO FE Typ 3				4	Faltenbalgdichtung PN 250												
Eingang																		
Gewindeart																		
N	NPT				C	Schneidringverschraubung												
H	BSP zylindrisch (G) – DIN 3852				K	Klemmringverschraubung												
Gewindegröße																		
2	1/4				4	12 bzw. 12S												
4	1/2				9	1/2"												
Ausgang																		
Gewindeart																		
N4	1/2 NPT Innengewinde																	
G4	Drehbare Muffe, G1/2																	
M4	Drehbare Muffe M20 x 1,5																	
Optionen – in alphabetischer Reihenfolge angeben (zuerst Ziffern, dann Buchstaben)																		
B	Für Sauerstoffeinsatz gereinigt und geschmiert – Nur bei PTFE-Packung																	
F	Weichkegel aus PCTFE																	
G	Weichkegel aus POM																	
S	Ventilkegel aus Stellite																	
A	Endlüftungsanschlüsse verschlossen																	
H	10.000 psi (689 bar) bei PTFE-Packung 7.252 psi (500 bar) bei Graphit-Packung																	
P	Power Piping ASME B31.1 – Nur bei Graphit-Packung																	
K	Einsatz bei arktischen Temperaturen (-55°C (-67°F)) – Nur bei PTFE-Packung																	
M	Mediumberührte Teile mit Abnahmeprüfzeugnis 3.1																	
Bedienungsoptionen																		
J	Handrad aus Edelstahl und 'Locking Plate'-Design																	
T	Anti-Tamper-Ventiloberteil (Steckgriff muss separat bestellt werden)																	
R	Anti-Tamper-Ventiloberteil (1 Steckgriff pro Armatur im Lieferumfang enthalten)																	
Q	AT-Key Lock Ventiloberteil-Design																	
U	Vorhängeschloss für Anti-Tamper-Ventiloberteil																	
W	Handrad aus Edelstahl																	
Montagesätze																		
8	Montagewinkel Typ AKM-R aus Edelstahl zur 2"-Rohrmontage lose beigelegt (nicht montiert) – Für vertikale Impulsleitungen																	

Mediumberührte Teile gemäß der oben aufgeführten Werkstoffliste werden standardmäßig gemäß NACE MR0175/MR0103 und ISO 15156 (neueste Ausgabe) ausgeliefert, ausgenommen Titan, Gr. 2. Hinweis: Nicht alle Konfigurationen, die in den Bestellinformationen ausgewählt werden können, sind realisierbar bzw. erhältlich.

Ventilblöcke zum Einbau in die Wirkdruckleitung

Ventilblöcke zum Einbau in die Wirkdruckleitung (2-, 3- und 5-fach Ventilblöcke)

Diese Ventilblöcke von AS-Schneider sind zum Einbau in die Wirkdruckleitung vorgesehen. Der Standard-Entlüftungsanschluss ist 1/4 NPT Innengewinde. Verschlusschrauben sind bei 2- und 5-fach Ventilblöcken standardmäßig nicht montiert. Mit Verschlusschrauben versehene Entlüftungsanschlüsse (ab Werk montiert) siehe auch die Optionen auf Seite 27 „Bestellinformationen für Ventilblöcke zum Einbau in die Wirkdruckleitung“. Bei der Standardausführung von 3-fach Ventilblöcken ist kein Entlüftungsanschluss vorhanden. Die 3-fach Ventilblöcke mit Entlüftungsanschluss werden standardmäßig mit montierten Verschlusschrauben ausgeliefert. Zubehör wie Montagewinkel, Manometer-Drehverschraubungen, Verschlusschrauben usw. siehe auch Seite 48 bis 53.

Die angegebenen Abmessungen gelten nur für die abgebildeten Ventile (1/2 NPT Gewinde). Wenn Sie die Abmessungen für Ihren speziellen Anwendungsfall benötigen oder Sie die von ihnen benötigte Option überhaupt nicht finden, wenden Sie sich bitte an das Werk.

2-fach Ventilblöcke Typ R2AA

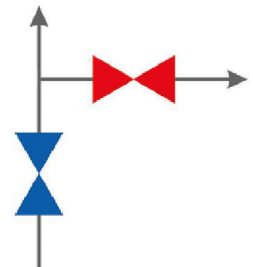
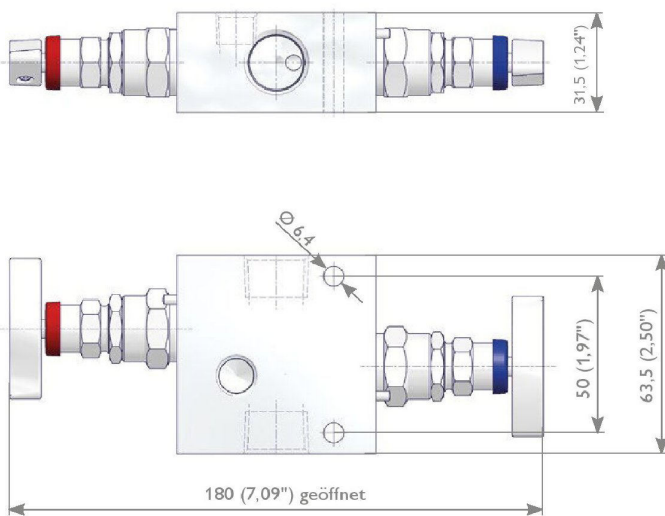

3-fach Ventilblöcke, ohne Entlüftungsanschluss Typ R3AA

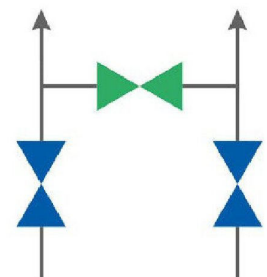
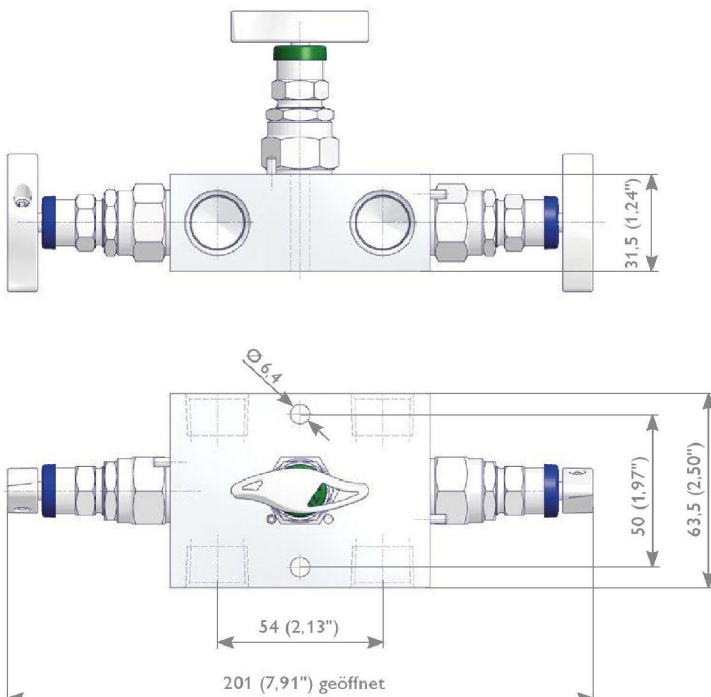

Ventilblöcke zum Einbau in die Wirkdruckleitung

3-fach Ventilblöcke, mit Entlüftungsanschluss 1/4 NPT Innengewinde
Typ R3BA

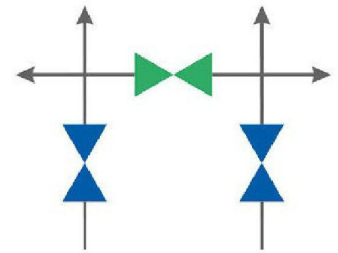
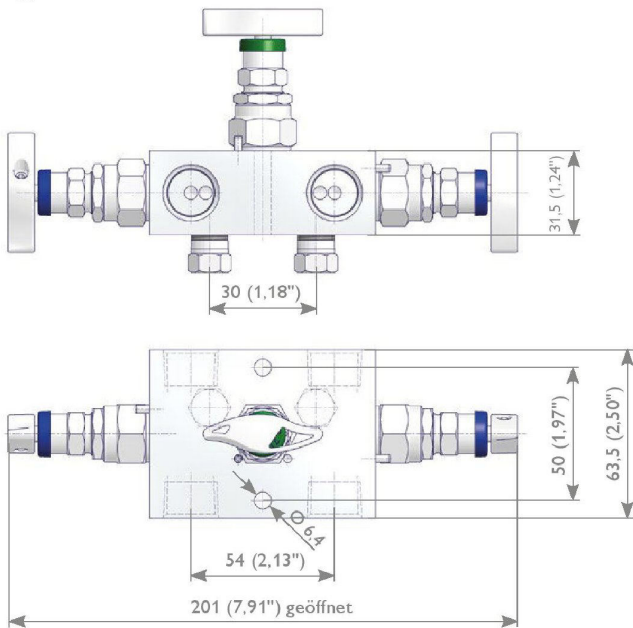

AKM-R Typ Montagewinkel nicht anwendbar.

5-fach Ventilblöcke
Typ R5AA

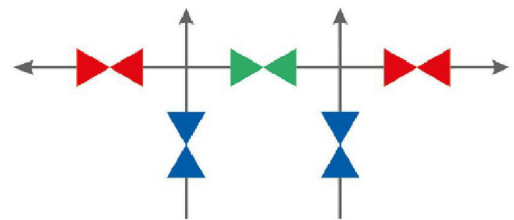
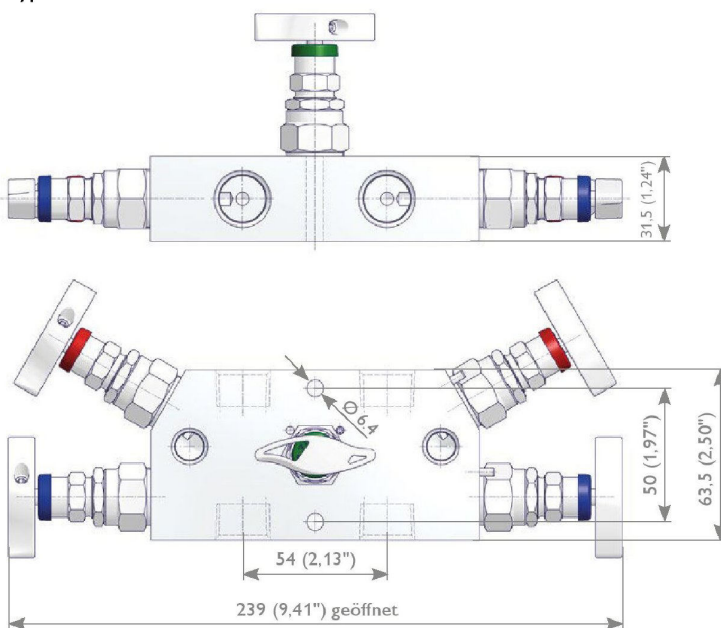

Entlüftungsanschlüsse auf der Eingangsseite
Typ R5GA

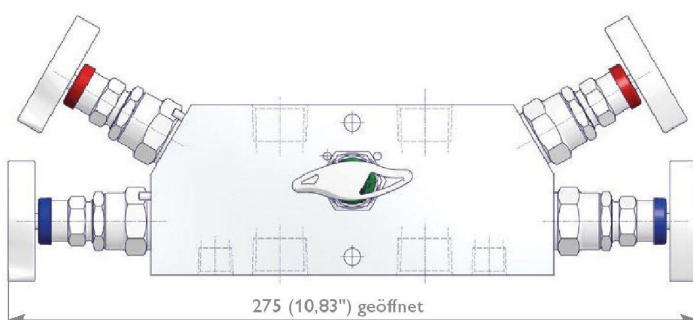

Montagewinkel
Typ AKM-R
Siehe auch Seite 48.

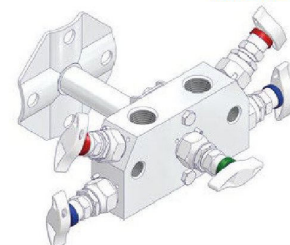

Ventilblöcke zum Einbau in die Wirkdruckleitung

Bestellinformationen

	1	2	3	4	5	6	7	8	9	10	11	12	13	14	15	16
R	R	3	B	C	H	A	-	S	9	S	9	-	R	U		
R Ventilblöcke zum Einbau in die Wirkdruckleitung																
Anzahl der Ventiloberteile – 2, 3 oder 5																
Entlüftungsanschluss																
A	Standard – 2-fach / 5-fach Ventilblock mit Entlüftungsanschlüssen 1/4 NPT Innengewinde, 3-fach Ventilblock ohne Entlüftungsanschluss															
B	Entlüftungsanschlüsse 1/4 NPT Innengewinde – Nur bei 3-fach Ventilblöcken															
G	Entlüftungsanschlüsse 1/4 NPT Innengewinde auf der Eingangsseite der 5-fach Ventilblöcke															
Eingang und Ausgang																
A	Innengewindeanschlüsse															
B	1/4 NPT mit Rohrverschraubungen															
C	1/2 NPT mit Rohrverschraubungen															
Werkstoff																
S	1.4401 / 1.4404 / 316 / 316L	F	Duplex UNS S31803													
M	Alloy 400 UNS N04400	D	Super-Duplex UNS S32750													
H	Alloy C-276 UNS N10276	V	Alloy 625 UNS N06625													
B	6Mo UNS S31254															
T	Titan, Gr. 2															
Abdichtung des Betätigungsorgans																
A	PTFE		K	Dichtung FKM (FPM nach ISO)												
B	Graphit		W	Kohlegefülltes PTFE – TA-Luft												
D	ISO FE Typ 1		2	Faltenbalgdichtung PN 100												
E	ISO FE Typ 3		4	Faltenbalgdichtung PN 250												
Eingang																
Gewindeart																
N	NPT		C	Schneidringverschraubung												
			K	Klemmringverschraubung												
Gewindegröße																
2	1/4		4	12 bzw. 12S												
4	1/2		9	1/2"												
Ausgang																
Gewindeart																
N	NPT		C	Schneidringverschraubung												
			K	Klemmringverschraubung												
Gewindegröße																
2	1/4		4	12 bzw. 12S												
4	1/2		9	1/2"												
Optionen – in alphabetischer Reihenfolge angeben (zuerst Ziffern, dann Buchstaben)																
B	Für Sauerstoffeinsatz gereinigt und geschmiert – Nur bei PTFE-Packung															
F	Weichkegel aus PCTFE															
G	Weichkegel aus POM															
S	Ventilkegel aus Stellite															
A	Entlüftungsanschlüsse verschlossen															
H	10.000 psi (689 bar) bei PTFE-Packung / 7.252 psi (500 bar) bei Graphit-Packung															
P	Power Piping ASME B31.1 – Nur bei Graphit-Packung															
K	Einsatz bei arktischen Temperaturen (-55°C (-67°F)) – Nur bei PTFE-Packung															
M	Mediumberührte Teile mit Abnahmeprüfzeugnis 3.1															
Bedienoptionen																
J	Handrad aus Edelstahl und 'Locking Plate'-Design															
T	Anti-Tamper-Ventiloberteil (Steckgriff muss separat bestellt werden)															
R	Anti-Tamper-Ventiloberteil (1 Steckgriff pro Armatur im Lieferumfang enthalten)															
Q	AT-Key Lock Ventiloberteil-Design															
U	Vorhängeschloss für Anti-Tamper-Ventiloberteil															
W	Handrad aus Edelstahl															
Montagesätze																
8	Montagewinkel Typ AKM-R aus Edelstahl zur 2"-Rohrmontage lose beigelegt (nicht montiert) – Für vertikale Impulsleitungen															

Mediumberührte Teile gemäß der oben aufgeführten Werkstoffliste werden standardmäßig gemäß NACE MR0175/MR0103 und ISO 15156 (neueste Ausgabe) ausgeliefert, ausgenommen Titan, Gr. 2.
Hinweis: Nicht alle Konfigurationen, die in den Bestellinformationen ausgewählt werden können, sind realisierbar bzw. erhältlich.

Direkt anflanshbare Ventilblöcke - Wafer-Ventilblockausführung

Direkt anflanshbare Ventilblöcke (2-, 3- und 5-fach Ventilblöcke)

Direkt anflanshbare Ventilblöcke von AS-Schneider sind zur Direktmontage an Druck- und Differenzdruck-Messumformer vorgesehen, entweder an Messumformer mit Flanschanschluss gemäß DIN EN 61518 / IEC 61518 oder alternativ an Rosemount 2051/3051 Coplanar™ Druckmessumformer. Der Standard-Entlüftungsanschluss ist 1/4 NPT Innengewinde. Verschlusschrauben sind bei 2- und 5-fach Ventilblöcken standardmäßig nicht montiert. Mit Verschlusschrauben versehene Entlüftungsanschlüsse (ab Werk montiert) und andere Optionen siehe Seite 33, 37 und 40 „Bestellinformationen für direkt anflanshbare Ventilblöcke“.

Die Standardausführung der 3-fach Ventilblöcke ist ohne Entlüftungsanschlüsse. 3-fach Ventilblöcke mit Entlüftungsanschluss werden standardmäßig mit montierten Verschlusschrauben ausgeliefert. Integrierte 3-fach Ventilblöcke mit Coplanar™ Flanschanschluss werden standardmäßig mit Entlüftungsanschlüssen (1/4 NPT Innengewinde) ausgeliefert, die mit Entlüftungsventilen des Typs VS verschlossen sind.

Wir unterscheiden bei den Ventilblockausführungen zwischen Wafer (Seite 28-33) und Traditional (Seite 34-37), wobei die Wafer-Ventilblockausführung für den Rosemount 2051/3051 Coplanar™ Druckmessumformer einfach als Coplanar™ Ventilausführung bezeichnet wird. Eine Übersicht mit Integral-Ventilblockausführungen für den Rosemount 2051/3051 Coplanar™ Druckmessumformer finden Sie auf Seite 38-40. Zubehör wie Montagewinkel, Manometer-Drehverschraubungen, Verschlusschrauben usw. siehe auch Seite 48 bis 53.

Die angegebenen Abmessungen gelten nur für die abgebildeten Armaturen (1/2 NPT Gewinde / Flanschanschluss gemäß DIN EN 61518). Wenn Sie die Abmessungen für Ihren speziellen Anwendungsfall benötigen oder Sie die von ihnen benötigte Option überhaupt nicht finden, wenden Sie sich bitte an das Werk.

Wafer-Ventilblockausführungen

2-fach Ventilblöcke – Standard

Typ W2AA

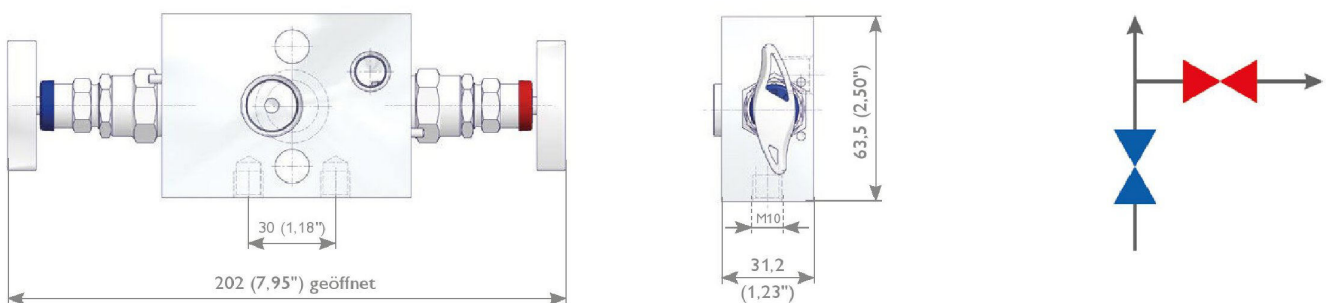

2-fach Ventilblöcke – L-förmige Ventilausrichtung

Typ W2LA

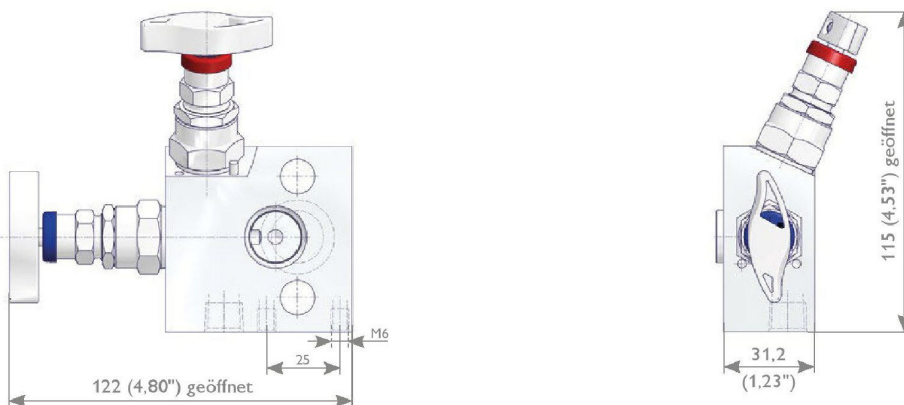

Direkt anflanshbare Ventilblöcke - Wafer-Ventilblockausführung

3-fach Ventilblöcke – Standard (Innengewinde x Flansch)

Ohne Entlüftungsanschluss, Typ W3AA

Mit Entlüftungsanschluss, Typ W3BA

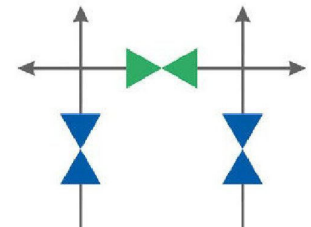
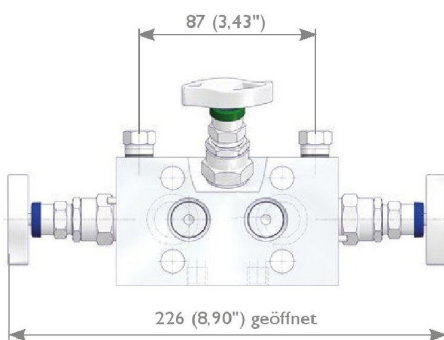
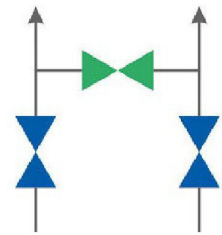
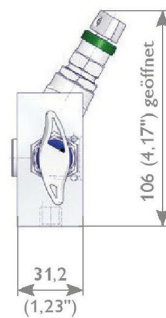
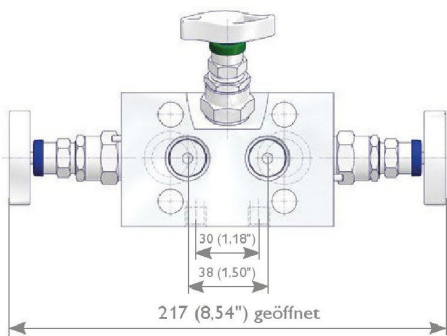

3-fach Ventilblöcke – Standard (Flansch x Flansch)

Ohne Entlüftungsanschluss, Typ W3AB

Mit Entlüftungsanschluss, Typ W3BB

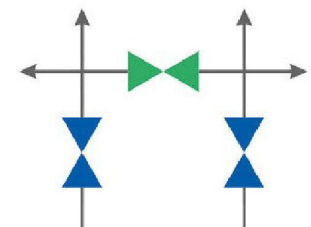
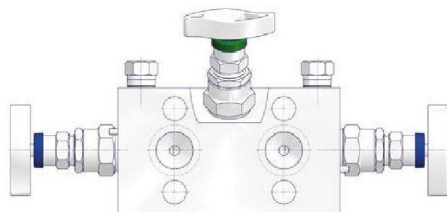
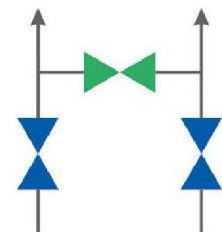
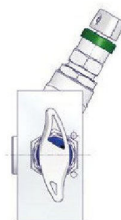
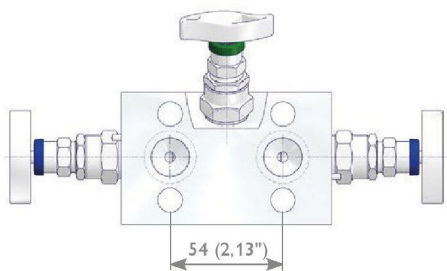

Direkt anflanshbare Ventilblöcke - Wafer-Ventilblockausführung

3-fach Ventilblöcke – Kompakt-Ausführung (Innengewinde x Flansch)

Ohne Entlüftungsanschluss, Typ W3CA

Mit Entlüftungsanschluss 1/4 NPT Innengewinde, Typ W3DA

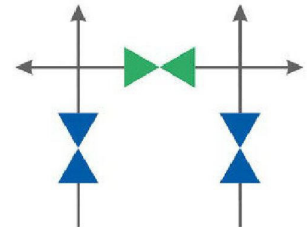
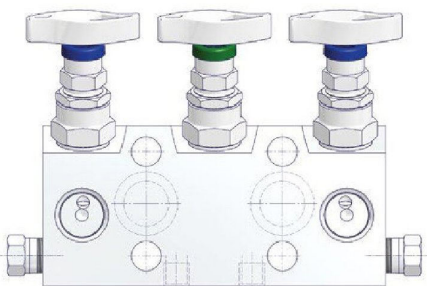
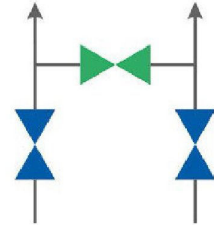
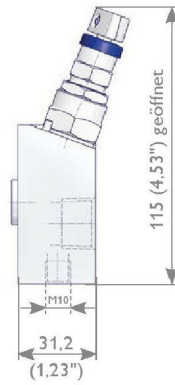
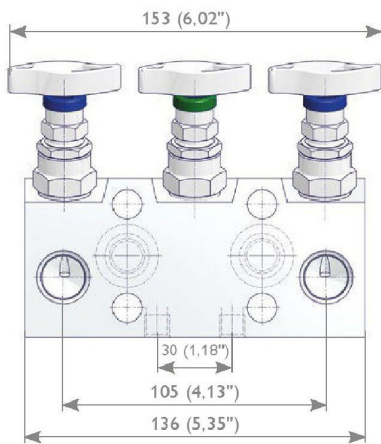

3-fach Ventilblöcke – Eingang an der Unterseite (Innengewinde x Flansch)

Typ W3EA

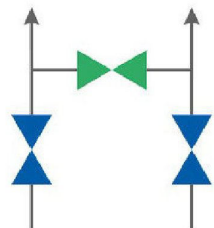
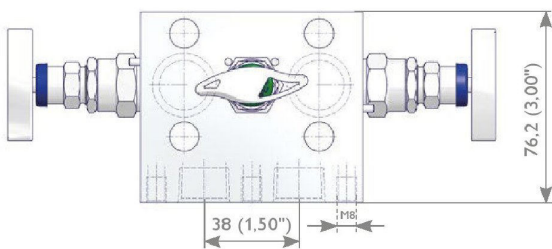
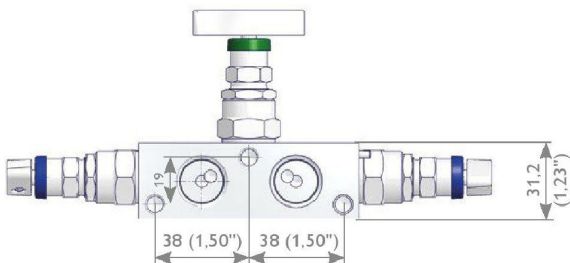

Nur für Ausführung mit Eingang an der Unterseite

Für Kompakt-Ausführung



Direkt anflanshbare Ventilblöcke - Wafer-Ventilblockausführung

5-fach Ventilblöcke – Standard (Innengewinde x Flansch gemäß IEC 61518-A) Typ W5AA

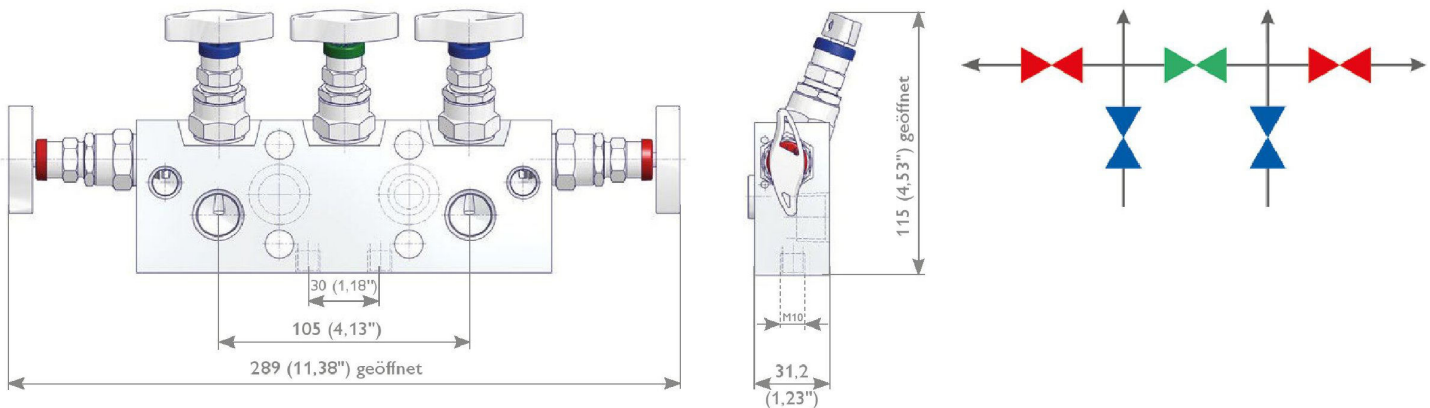

5-fach Ventilblöcke – Innengewinde x Flansch gemäß IEC 61518-B Typ W5AA

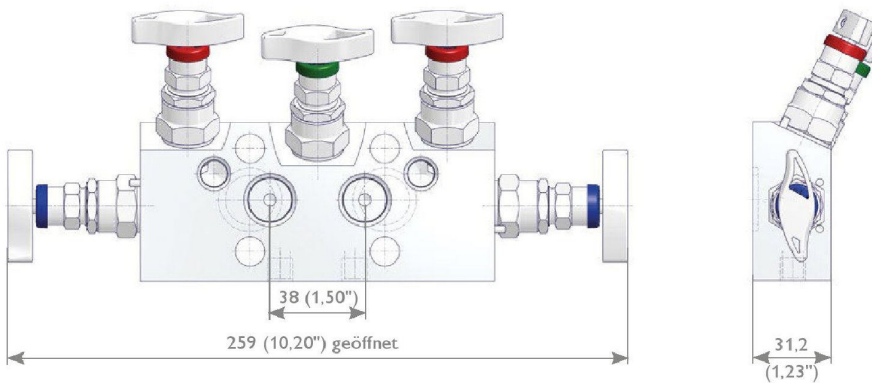

5-fach Ventilblöcke – Innengewinde x Flansch Entlüftungsanschlüsse an der Unterseite Typ W5GA

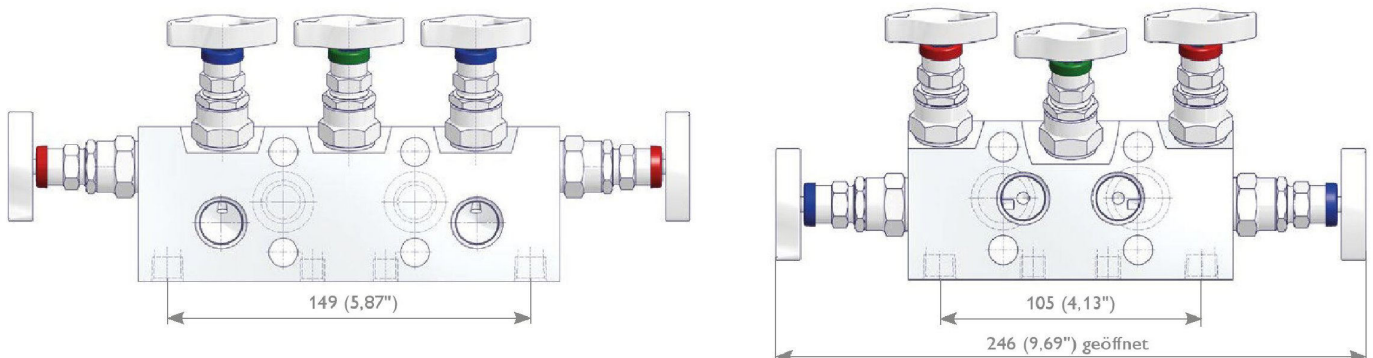

Abgebildeter Typ mit Anschluss gemäß IEC 61518-A*

* Andere Dimensionen: siehe Typ W5AA

Abgebildeter Typ mit Anschluss gemäß IEC 61518-B*

Nur geeignet zum Anbau an den Montagewinkel Typ AKM-U



Montagewinkel
Typ AKM-U
Siehe auch Seite 49.



Montagewinkel
Typ AKM-D
Siehe auch Seite 48.

Direkt anflanshbare Ventilblöcke - Wafer-Ventilblockausführung

5-fach Ventilblöcke – Kompakt-Ausführung (Innengewinde x Flansch) Typ W5CA

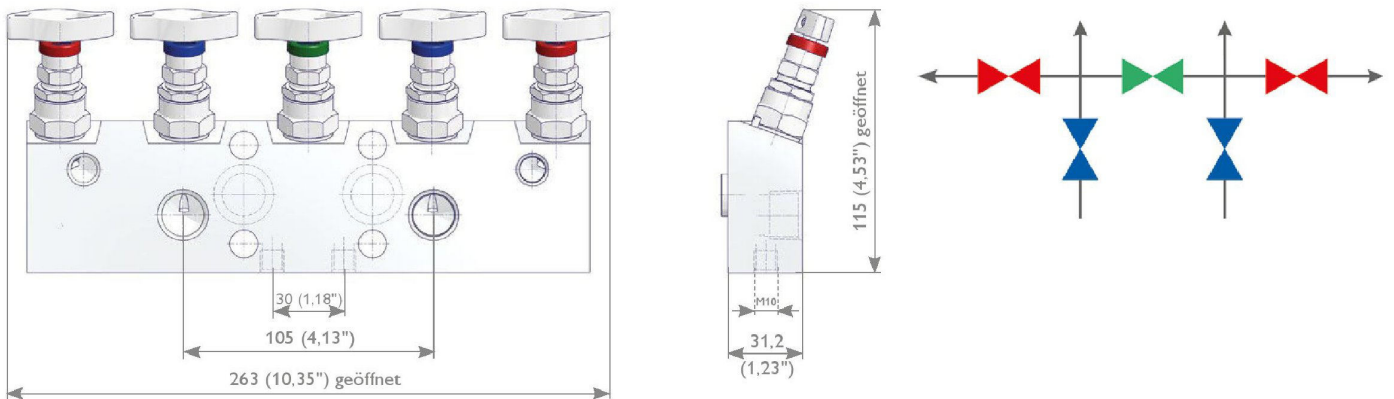

5-fach Ventilblöcke – Ausführung mit Eingang an der Unterseite (Innengewinde x Flansch) Typ W5EA

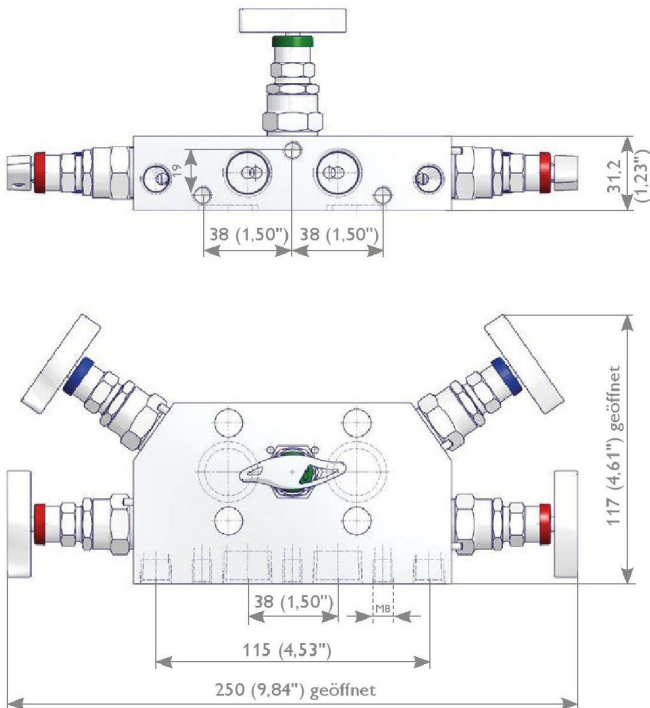

Nur für Ausführung mit Eingang an der Unterseite



Für Kompakt-Ausführung



Direkt anflanshbare Ventilblöcke - Wafer-Ventilblockausführung

Bestellinformationen

	1	2	3	4	5	6	7	8	9	10	11	12	13	14	15	16
	W	2	A	A	S	B	-	N	4	T	E	-	A	P	S	
W	Wafer-Ventilblockausführung															
	Anzahl der Ventiloberteile – 2-5															
	Besonderheiten der Ventilblöcke															
A	Standard – 2-fach / 5-fach Ventilblock mit Entlüftungsanschlüssen 1/4 NPT Innengewinde, 3-fach Ventilblock ohne Entlüftungsanschluss															
B	Entlüftungsanschlüsse 1/4 NPT Innengewinde – Nur bei 3-fach Ventilblöcken ^{*2}															
C	Kompakt-Ausführung – 5-fach Ventilblock mit Entlüftungsanschlüssen 1/4 NPT Innengewinde, 3-fach Ventilblock ohne Entlüftungsanschluss															
D	Kompakt-Ausführung – 3-fach Ventilblock mit Entlüftungsanschluss 1/4 NPT Innengewinde															
E	Ausführung mit Eingang an der Unterseite															
G	Entlüftungsanschlüsse an der Unterseite des 5-fach Ventilblocks															
L	L-förmige Ventilausrichtung															
	Eingang															
A	Innengewinde															
B	Flansch															
C	1/2 NPT mit Rohrverschraubung															
D	G 1/2 mit Rohrverschraubung x Flansch															
	Werkstoff															
S	1.4401 / 1.4404 / 316 / 316L	F	Duplex UNS S31803	B	6Mo UNS S31254											
M	Alloy 400 UNS N04400	D	Super-Duplex UNS S32750	T	Titan, Gr. 2											
H	Alloy C-276 UNS N10276	V	Alloy 625 UNS N06625													
	Abdichtung des Betätigungsorgans															
A	PTFE	K	Dichtung FKM (FPM nach ISO)													
B	Graphit	W	Kohlegefülltes PTFE – TA-Luft													
D	ISO FE Typ 1	2	Faltenbalgdichtung PN 100													
E	ISO FE Typ 3	4	Faltenbalgdichtung PN 250													
	Eingang															
	Gewindeart				Rohrverschraubungsart				Flansanschluss							
N	NPT				C Schneidringverschraubung				T Flansanschluss							
H	BSP, zylindrisch (G) – DIN 3852				K Klemmringverschraubung											
	Gewindegröße				Rohrverschraubung, Größen				Flansanschluss							
2	1/4				4 12 bzw. 12S				4				EN 61518 ohne 1/4 NPT			
4	1/2				5 14 bzw. 14S											
					9 1/2"											
	Ausgang															
	Messumformeranschluss															
TD	DIN EN 61518-A															
TE	DIN EN 61518-B															
	Optionen – in alphabetischer Reihenfolge angeben (zuerst Ziffern, dann Buchstaben)															
B	Für Sauerstoffeinsatz gereinigt und geschmiert – Nur bei PTFE-Packung															
F	Weichkegel aus PCTFE															
G	Weichkegel aus POM															
S	Ventilkegel aus Stellite															
A	Entlüftungsanschlüsse mit Verschlusschraube verschlossen ^{*2}															
P	Power Piping ASME B31.1 – Nur bei Graphit-Packung															
K	Betrieb bei arktischen Temperaturen (-55 °C (-67°F)) – Nur bei PTFE-Packung															
M	Mediumberührte Teile mit Abnahmeprüfzeugnis 3.1															
	Bedienoptionen															
J	Handrad aus Edelstahl und 'Locking Plate'-Design															
T	Anti-Tamper Ventiloberteil (Steckgriff muss separat bestellt werden)															
R	Anti-Tamper Ventiloberteil (1 Steckgriff pro Armatur im Lieferumfang enthalten)															
Q	AT-Key Lock Ventiloberteil-Design															
U	Vorhängeschloss für Anti-Tamper-Ventiloberteil															
W	Handrad aus Edelstahl															
	Zubehörsätze zur Befestigung von Ventilblöcken an Messgeräte gemäß DIN EN 61518 / IEC 61518^{*4}															
1	Sechskantschraube 7/16-20 UNF, Schraubenlänge 1 3/4", Stahl, PTFE-Dichtringe															
2	Sechskantschraube 7/16-20 UNF, Schraubenlänge 1 3/4", Schraubenwerkstoff = Edelstahl 316 I ASTM A193 B8M, Festigkeitsklasse 2, PTFE-Dichtringe															
3	Sechskantschraube 7/16-20 UNF, Schraubenlänge 1 3/4", Stahl, Graphitdichtringe															
4	Sechskantschraube 7/16-20 UNF, Schraubenlänge 1 3/4", Schraubenwerkstoff = Edelstahl 316 I ASTM A193 B8M, Festigkeitsklasse 2, Graphitdichtringe															
	Montagesätze															
7	Montagewinkel Typ AKM-D aus Stahl zur 2"-Rohrmontage lose beigelegt (nicht montiert) – Für vertikale Impulsleitungen ^{*1} ^{*3}															
8	Montagewinkel Typ AKM-B oder -D aus Edelstahl zur 2"-Rohrmontage lose beigelegt (nicht montiert) – Für vertikale Impulsleitungen ^{*1} ^{*3}															
9	Montagewinkel Typ AKM-U aus Edelstahl zur 2"-Rohrmontage lose beigelegt (nicht montiert) – Für horizontale Impulsleitungen ^{*1}															

^{*1} Entsprechende Montagewinkel siehe Seite 28 bis 32.

^{*2} Für Typ W3B ist die Option A nicht relevant, da bereits enthalten.

^{*3} Nicht geeignet für Typ W5GA mit IEC 61518-B Anschluss.

^{*4} Die angegebene Schraubenlänge von 1 3/4" gilt nicht für den Ventilblocktyp W3AB / W3BB - die Schraubenlänge ist hier abhängig von der Flanschdicke des Flansches am Eingang

Mediumberührte Teile gemäß der oben aufgeführten Werkstoffliste werden standardmäßig gemäß NACE MR0175/MR0103 und ISO 15156 (neueste Ausgabe) ausgeliefert, ausgenommen Titan, Gr. 2.
Hinweis: Nicht alle Konfigurationen, die in den Bestellinformationen ausgewählt werden können, sind realisierbar bzw. erhältlich.

Direkt anflanshbare Ventilblöcke - Traditional-Ventilblockausführung

Traditional-Ventilblockausführungen

2-fach Ventilblöcke – Innengewinde x Flansch

Typ T2A

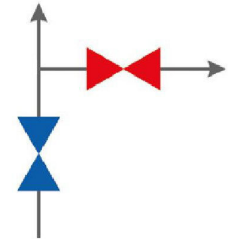
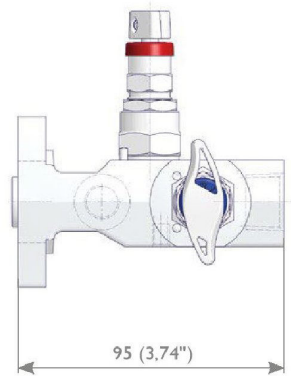
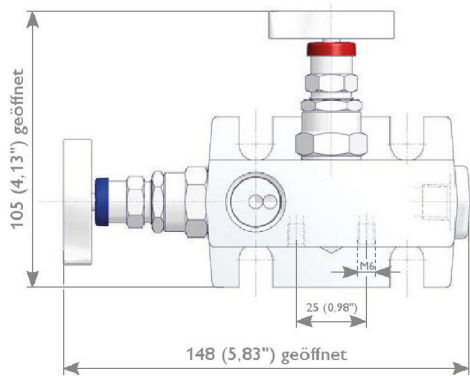

2-fach Ventilblöcke – Flansch x Flansch

Typ H2A

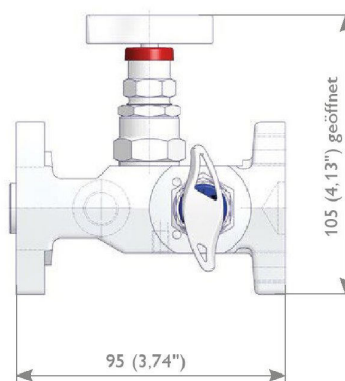
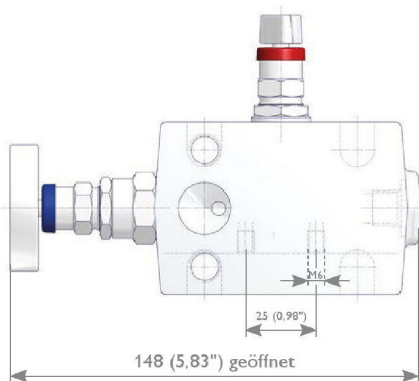

Direkt anflanshbare Ventilblöcke - Traditional-Ventilblockausführung

3-fach Ventilblöcke – Ohne Entlüftungsanschluss Typ T3A – Innengewinde x Flansch

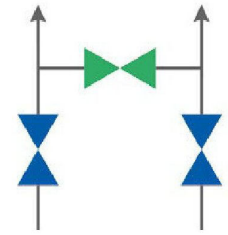
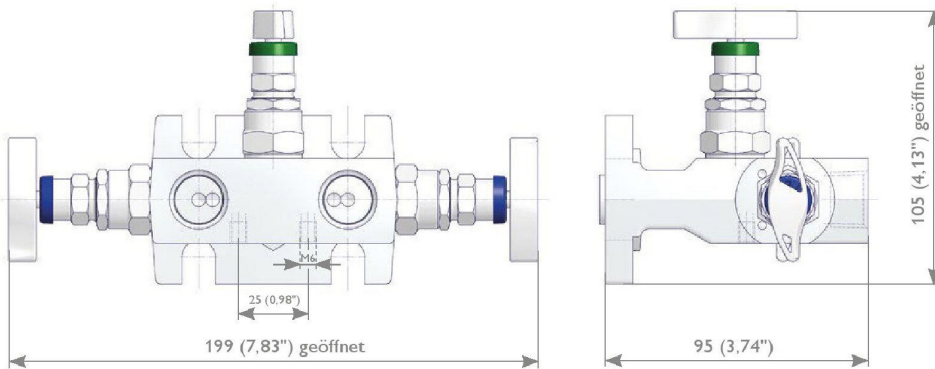

Typ H3A – Flansch x Flansch

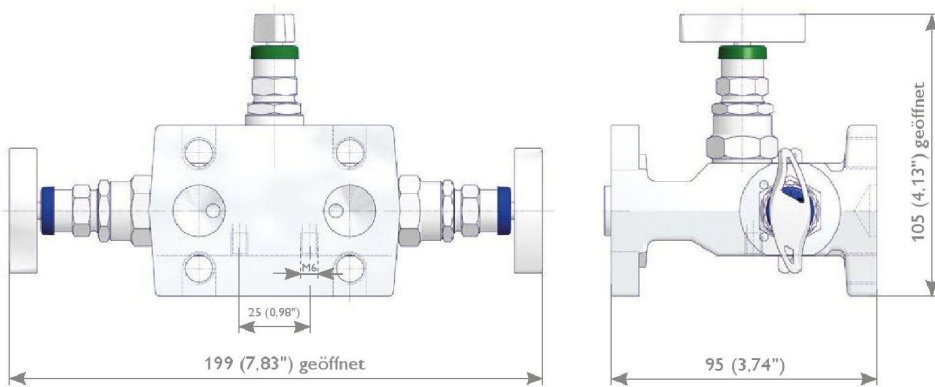

3-fach Ventilblöcke – Mit Entlüftungsanschluss Typ T3B – Innengewinde x Flansch

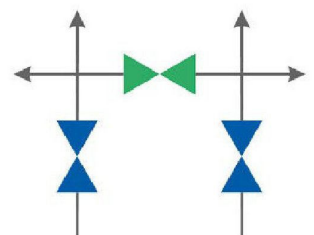
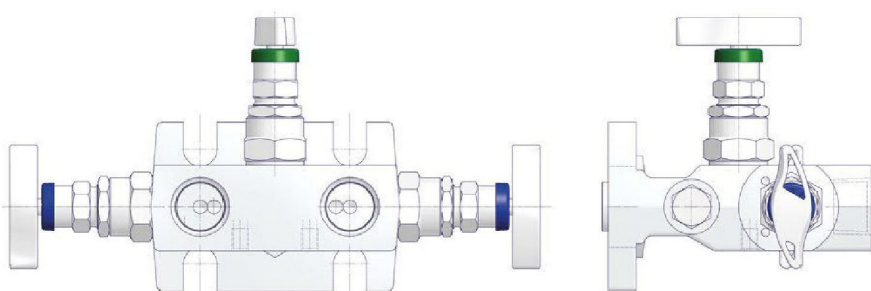

Typ H3B – Flansch x Flansch

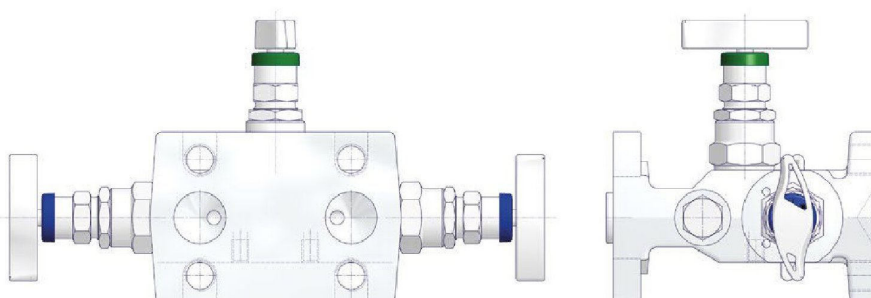

Direkt anflanshbare Ventilblöcke - Traditional-Ventilblockausführung

5-fach Ventilblöcke – Innengewinde x Flansch
Typ T5A

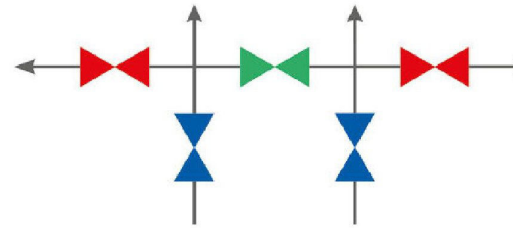
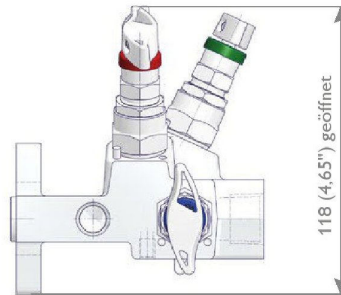
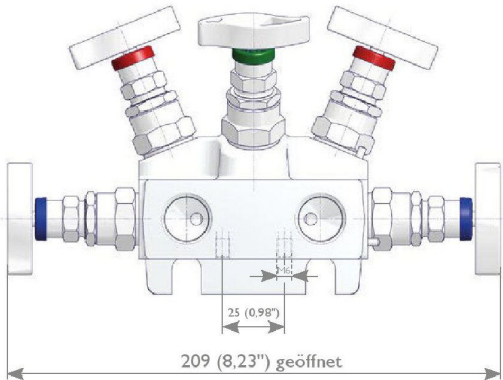

5-fach Ventilblöcke – Flansch x Flansch
Typ H5A

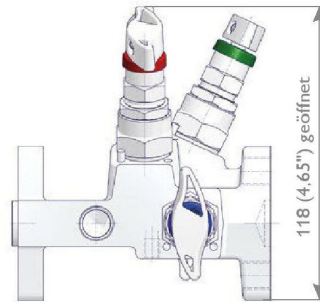
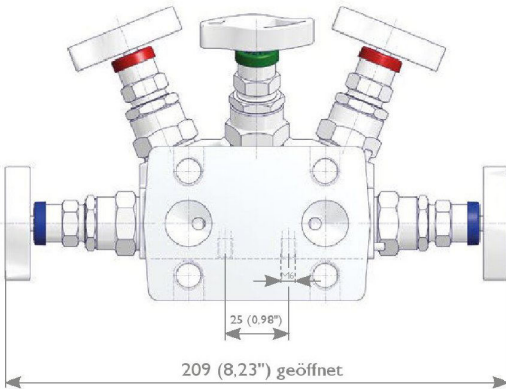

5-fach Ventilblöcke mit 'Natural Gas Metering Pattern'
Typ T5N

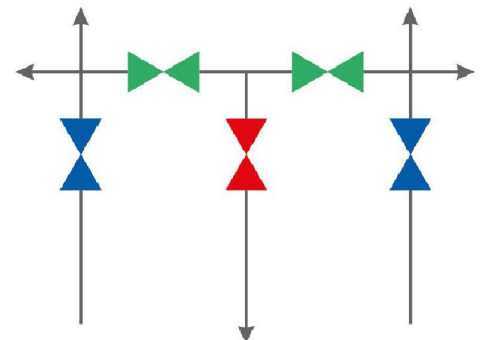
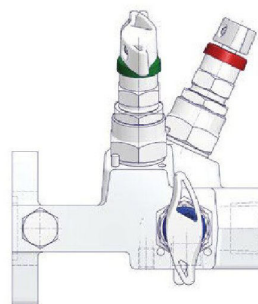
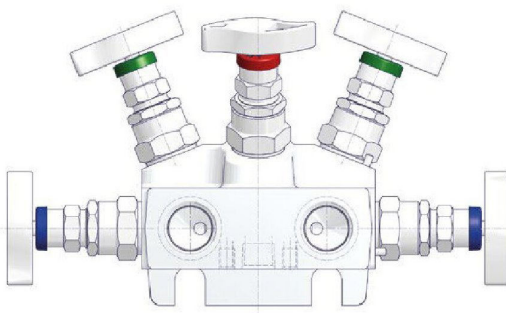

Typ H5N

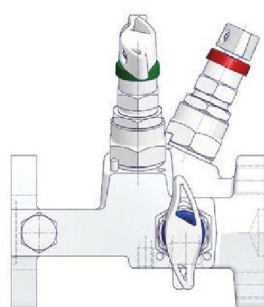
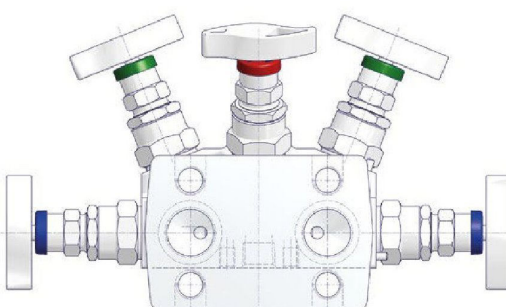

Direkt anflanshbare Ventilblöcke - Traditional-Ventilblockausführung

Bestellinformationen

	1	2	3	4	5	6	7	8	9	10	11	12	13	14	15	16
	H	3	B	B	S	A	-	N	4	T	E	-	B	R		
H	Ventilblock Typ H															
T	Ventilblock Typ T															
	Anzahl der Ventiloberteile – 2-5															
	Besonderheiten der Ventilblöcke															
A	Standard – 2-fach / 5-fach Ventilblock mit Entlüftungsanschlüssen 1/4 NPT Innengewinde, 3-fach Ventilblock ohne Entlüftungsanschluss															
B	Entlüftungsanschlüsse 1/4 NPT Innengewinde – Nur bei 3-fach Ventilblöcken ^{*2}															
N	'Natural Gas Metering Pattern' – Nur bei 5-fach Ventilblöcken															
	Eingang															
A	Innengewinde – Nur bei Ventilblock Typ T															
B	Flansch – Nur bei Ventilblock Typ H															
C	1/2 NPT mit Rohrverschraubung – Nur bei Ventilblock Typ T															
	Werkstoff															
S	1.4401 / 1.4404 / 316 / 316L	F	Duplex UNS S31803	B	6Mo UNS S31254											
M	Alloy 400 UNS N04400	D	Super-Duplex UNS S32750	T	Titan, Gr. 2											
H	Alloy C-276 UNS N10276	V	Alloy 625 UNS N06625													
	Abdichtung des Betätigungsorgans															
A	PTFE	K	Dichtung FKM (FKM nach ISO)													
B	Graphit	W	Kohlegefülltes PTFE – TA-Luft													
D	ISO FETyp 1	2	Faltenbalgdichtung PN 100													
E	ISO FETyp 3	4	Faltenbalgdichtung PN 250													
	Eingang															
	Gewindeart			Rohrverschraubungsart				Flansanschluss								
N	NPT			C Schneidringverschraubung K Klemmringverschraubung				T Flansanschluss								
	Gewindegröße			Rohrverschraubung, Größen				Flansanschluss								
4	1/2			4 12 bzw. 12S 5 14 bzw. 14S 9 1/2 [†]				4 EN 61518								
	Ausgang															
	Messumformeranschluss															
TD	DIN EN 61518-A															
TE	DIN EN 61518-B															
	Optionen – in alphabetischer Reihenfolge angeben (zuerst Ziffern, dann Buchstaben)															
B	Für Sauerstoffeinsatz gereinigt und geschmiert – Nur bei PTFE-Packung															
F	Weichkegel aus PCTFE															
G	Weichkegel aus POM															
S	Ventilkegel aus Stellite															
A	Entlüftungsanschlüsse mit Verschlusschraube verschlossen ^{*2}															
P	Power Piping ASME B31.1 – Nur bei Graphit-Packung															
K	Betrieb bei arktischen Temperaturen (-55 °C (-67°F)) – Nur bei PTFE-Packung															
M	Mediumberührte Teile mit Abnahmeprüfzeugnis 3.1															
	Bedienoptionen															
J	Handrad aus Edelstahl und 'Locking Plate'-Design															
T	Anti-Tamper Ventiloberteil (Steckgriff muss separat bestellt werden)															
R	Anti-Tamper Ventiloberteil (1 Steckgriff pro Armatur im Lieferumfang enthalten)															
Q	AT-Key Lock Ventiloberteil-Design															
U	Vorhängeschloss für Anti-Tamper-Ventiloberteil															
W	Handrad aus Edelstahl															
	Zubehörsätze zur Befestigung von Ventilblöcken an Messgeräte gemäß DIN EN 61518 / IEC 61518															
1	Sechskantschraube 7/16-20 UNF, Schraubenlänge 1" und Unterlegscheibe in Stahl, PTFE-Dichtringe															
2	Sechskantschraube 7/16-20 UNF, Schraubenlänge 1" und Unterlegscheibe in Edelstahl, PTFE-Dichtringe ^{*3}															
3	Sechskantschraube 7/16-20 UNF, Schraubenlänge 1" und Unterlegscheibe in Stahl, Graphitdichtringe															
4	Sechskantschraube 7/16-20 UNF, Schraubenlänge 1" und Unterlegscheibe in Edelstahl, Graphitdichtringe ^{*3}															
	Montagesätze															
9	Montagewinkel Typ AKM-U aus Edelstahl zur 2"-Rohrmontage lose beigelegt (nicht montiert) – Für horizontale und vertikale Impulsleitungen ^{*1}															

^{*1} Entsprechende Montagewinkel siehe Seite 34 bis 36.

^{*2} Für Typ H3B/T3B ist die Option A nicht relevant, da bereits enthalten.

^{*3} Schraubenwerkstoff = Edelstahl 316 I ASTM A193 B8M, Festigkeitsklasse 2

Mediumberührte Teile gemäß der oben aufgeführten Werkstoffliste werden standardmäßig gemäß NACE MR0175/MR0103 und ISO 15156 (neueste Ausgabe) ausgeliefert, ausgenommen Titan, Gr. 2. Hinweis: Nicht alle Konfigurationen, die in den Bestellinformationen ausgewählt werden können, sind realisierbar bzw. erhältlich.

Direkt anflanshbare Ventilblöcke - Integral-Ventilblockausführung

Integrierte Ventilblöcke für
Rosemount 2051/3051 Coplanar™ Druckmessumformer

Coplanar™ Ventilblockausführungen

Integrierte 2-fach Ventilblöcke
Typ W2RA

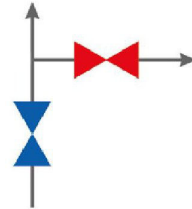
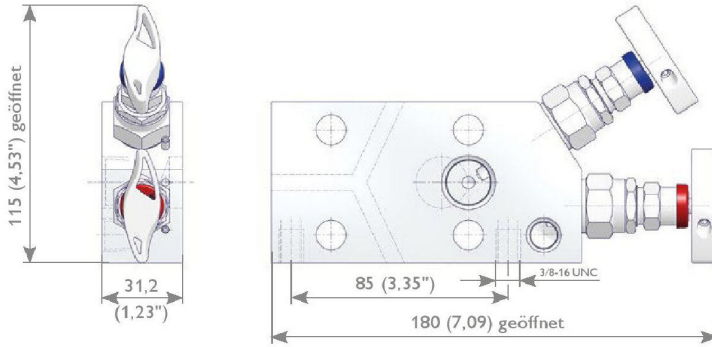

Integrierte 3-fach Ventilblöcke

Typ W3RA
Standard-Auslieferungszustand mit montierten Entlüftungsventilen

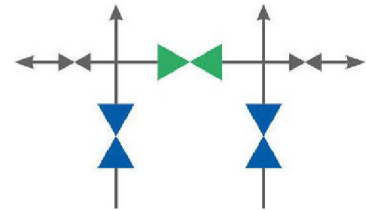
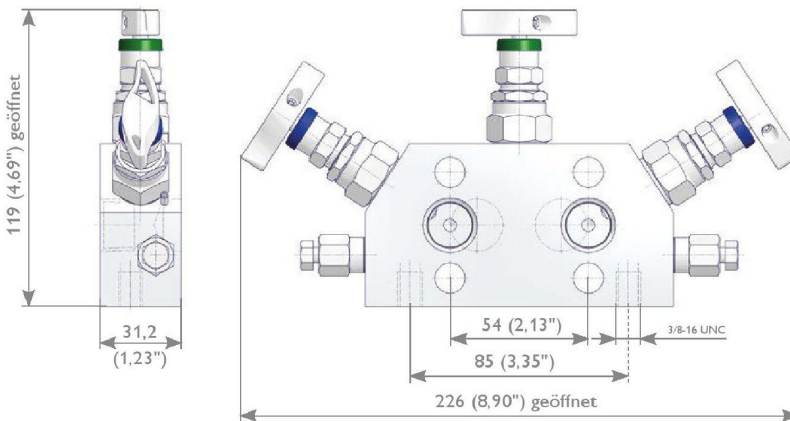

Integrierte 5-fach Ventilblöcke

Typ W5RA

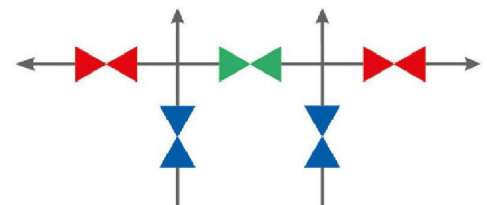
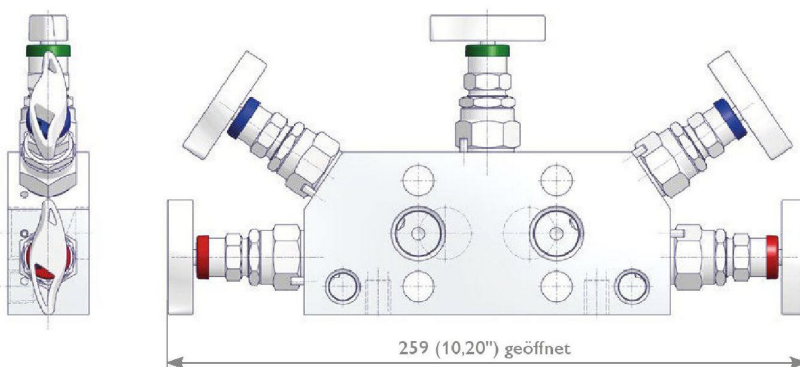

Montagewinkel
Typ AKM-C
Siehe auch Seite 48.

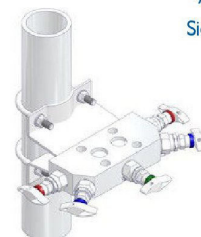

Direkt anflanschbare Ventilblöcke - Integral-Ventilblockausführung

Integrierte Traditional-Ventilblockausführungen

Eingang nur mit Flanschanschluss gemäß DIN EN 61518 / IEC 61518 und 1/4 NPT Innengewinde.

Integrierte 2-fach Ventilblöcke

Typ H2TB

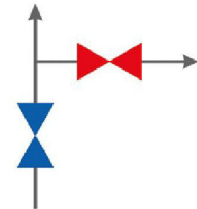
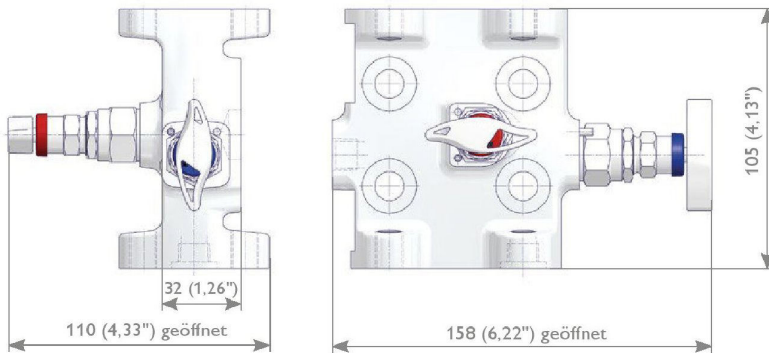

Integrierte 3-fach Ventilblöcke

Typ H3TB

Standard-Auslieferungszustand mit montierten Entlüftungsventilen

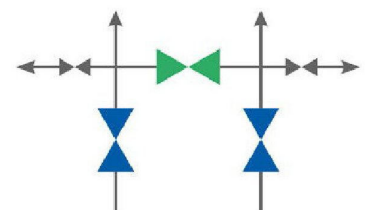
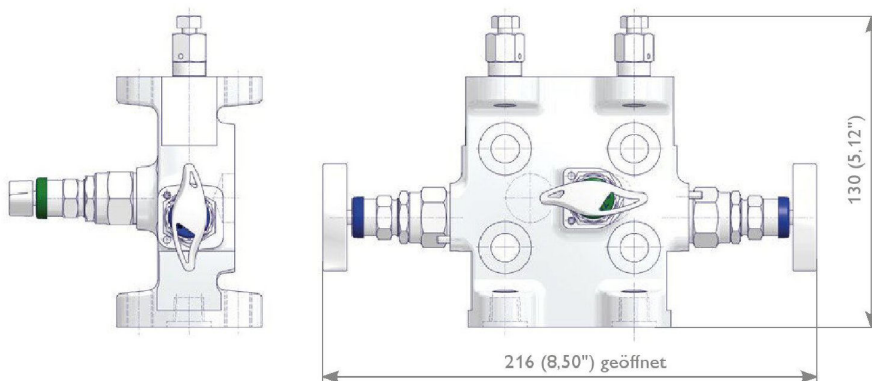

Integrierte 5-fach Ventilblöcke

Typ H5TB

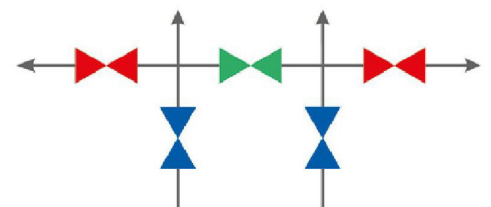
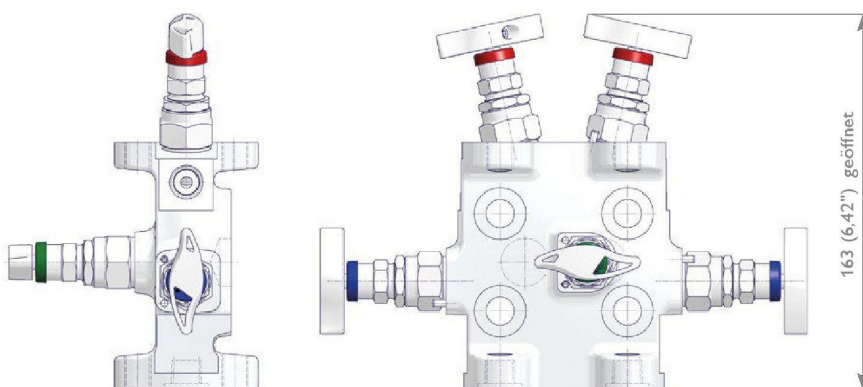

Direkt anflanshbare Ventilblöcke - Integral-Ventilblockausführung

Bestellinformationen

	1	2	3	4	5	6	7	8	9	10	11	12	13	14	15	16
	W	3	R	A	S	A	-	N	4	T	F	-	M	S	T	
W	Coplanar™-Ventilblockausführung															
H	Integrierter Ventilblock – Traditional-Ventilblockausführung															
	Anzahl der Ventiloberteile - 2-5															
	Besonderheiten der Ventilblöcke															
R	Integrierter Ventilblock – Coplanar™-Ventilblockausführung															
T	Integrierter Ventilblock – Traditional-Ventilblockausführung															
	Eingang															
A	Innengewinde															
B	Flansch - Nur bei integrierten Ventilblöcken – Traditional-Ausführung															
C	1/2 NPT mit Rohrverschraubung															
	Werkstoff															
S	1.4401 / 1.4404 / 316 / 316L	F	Duplex UNS S31803	B	6Mo UNS S31254											
M	Alloy 400 UNS N04400	D	Super-Duplex UNS S32750	T	Titan, Gr. 2											
H	Alloy C-276 UNS N10276	V	Alloy 625 UNS N06625													
	Abdichtung des Betätigungsorgans															
A	PTFE	K	Dichtung FKM (FKM nach ISO)													
B	Graphit	W	Kohlegefülltes PTFE – TA-Luft													
D	ISO FETyp 1	2	Faltenbalgdichtung PN 100													
E	ISO FETyp 3	4	Faltenbalgdichtung PN 250													
	Eingang															
	Gewindeart			Rohrverschraubungsart				Flansanschluss								
N	NPT			C Schneidringverschraubung K Klemmringverschraubung				T Flansanschluss								
	Gewindegröße			Rohrverschraubung, Größen				Flansanschluss								
4	1/2			4 1/2 bzw. 12S 9 1/2"				3 EN 61518 mit Innengewinde 1/4 NPT – Nur bei integrierten Ventilblöcken – Traditional-Ventilblockausführung								
	Ausgang															
	Messumformeranschluss															
TF	Rosemount 2051/3051 Coplanar™ Druckmessumformer															
	Optionen – in alphabetischer Reihenfolge angeben (zuerst Ziffern, dann Buchstaben)															
B	Für Sauerstoffeinsatz gereinigt und geschmiert – Nur bei PTFE-Packung															
F	Weichkegel aus PCTFE															
G	Weichkegel aus POM															
S	Ventilkegel aus Stellite															
A	Entlüftungsanschlüsse mit Verschlusschraube verschlossen															
P	Power Piping ASME B31.1 – Nur bei Graphit-Packung															
K	Betrieb bei arktischen Temperaturen (-55 °C (-67°F)) – Nur bei PTFE-Packung															
M	Mediumberührte Teile mit Abnahmeprüfzeugnis 3.1															
	Bedienoptionen															
J	Handrad aus Edelstahl und 'Locking Plate'-Design															
T	Anti-Tamper Ventiloberteil (Steckgriff muss separat bestellt werden)															
R	Anti-Tamper Ventiloberteil (1 Steckgriff pro Armatur im Lieferumfang enthalten)															
Q	AT-Key Lock Ventiloberteil-Design															
U	Vorhängeschloss für Anti-Tamper-Ventiloberteil															
W	Handrad aus Edelstahl															
	Montagesätze															
7	Montagewinkel Typ AKM-C aus Stahl zur 2"-Rohrmontage lose beigelegt (nicht montiert) – Für vertikale Impulsleitungen*															
8	Montagewinkel Typ AKM-C aus Edelstahl zur 2"-Rohrmontage lose beigelegt (nicht montiert) – Für vertikale Impulsleitungen*															
9	Montagewinkel Typ AKM-T aus Edelstahl zur 2"-Rohrmontage lose beigelegt (nicht montiert) – Für horizontale Impulsleitungen*															

* Entsprechende Montagewinkel siehe Seite 38 bis 39.

Mediumberührte Teile gemäß der oben aufgeführten Werkstoffliste werden standardmäßig gemäß NACE MR0175/MR0103 und ISO 15156 (neueste Ausgabe) ausgeliefert, ausgenommen Titan, Gr. 2. Hinweis: Nicht alle Konfigurationen, die in den Bestellinformationen ausgewählt werden können, sind realisierbar bzw. erhältlich.

5-fach Ventilblöcke 'Natural Gas Metering Pattern'

5-fach Ventilblöcke 'Natural Gas Metering Pattern'

AS-Schneider stellt verschiedene 5-fach Ventilblockausführungen mit 'Natural Gas Metering Pattern' her, die direkt an Differenzdruckmessumformer montiert werden können, entweder an Messumformer mit Standard-Flanschanschluss gemäß IEC 61518 oder alternativ an Rosemount 2051/3051 Coplanar™ Druckmessumformer. Der Standard-Entlüftungsanschluss ist 1/4 NPT Innengewinde. Verschlusschrauben sind nicht standardmäßig montiert. Mit Verschlusschrauben versehene Entlüftungsanschlüsse (ab Werk montiert) und andere Optionen siehe Seite 42 „Bestellinformationen für 5-fach Ventilblöcke 'Natural Gas Metering Pattern'“. Standard-Prüfanschluss ist 1/4 NPT Innengewinde mit Verschlusschraube. Zubehör wie Manometer-Drehverschraubungen, Entlüftungsventile usw. siehe Seite 48 bis 53.

Die angegebenen Abmessungen gelten nur für die abgebildeten Ventile (1/2 NPT Gewinde). Wenn Sie die Abmessungen für Ihren speziellen Anwendungsfall benötigen oder Sie die von ihnen benötigte Option überhaupt nicht finden, wenden Sie sich bitte an das Werk.

5-fach Ventilblöcke - Messgeräteanschluss gemäß IEC 61518 Typ 5AAF

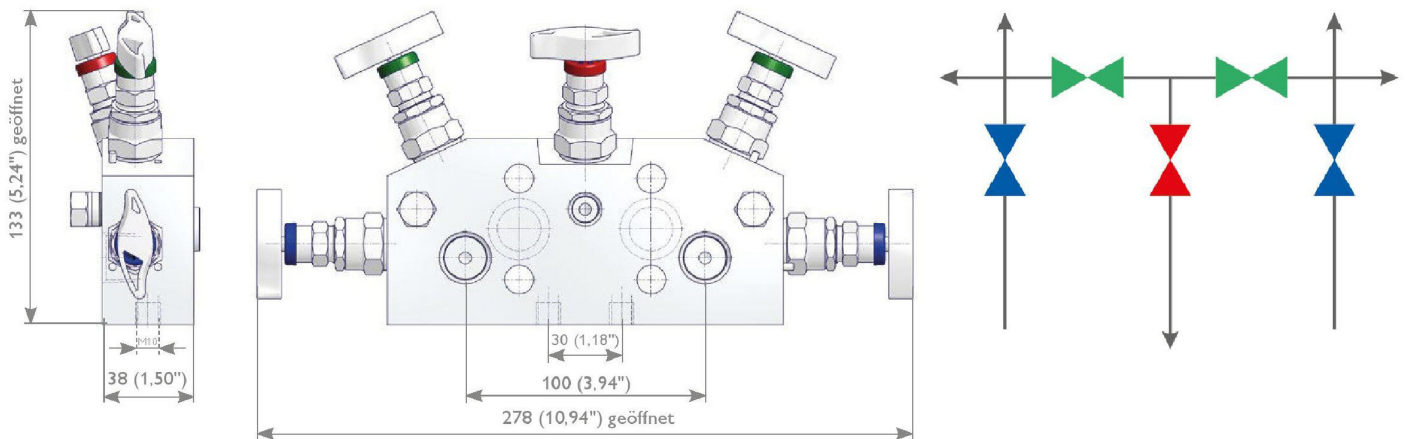

Integrierte 5-fach Ventilblöcke - Messgeräteanschluss für Rosemount 2051/3051 Coplanar™ Druckmessumformer Typ 5DAF

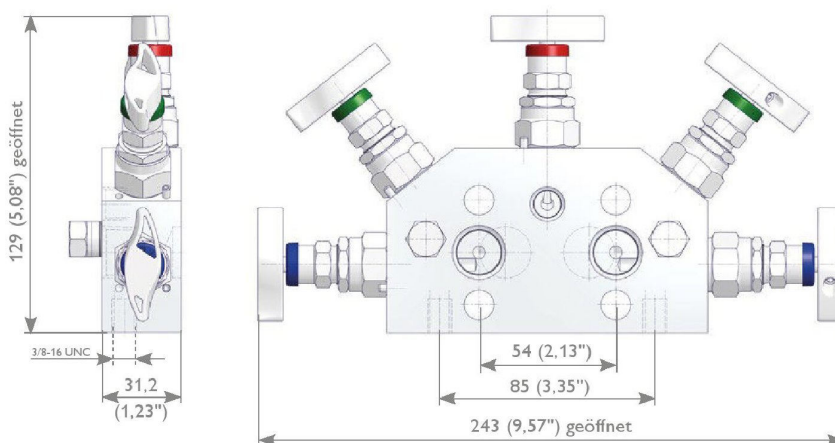

Ventilblock, Typ D (für Rosemount Coplanar™ Messumformer)



Ventilblock, Typ A (DIN EN 61518 / IEC 61518)



5-fach Ventilblöcke 'Natural Gas Metering Pattern'

Bestellinformationen

	1	2	3	4	5	6	7	8	9	10	11	12	13	14	15	16
	5	A	A	T	S	K	-	C	4	A	D	-	A	F	M	
5	5-fach Ventilblöcke 'Natural Gas Metering Pattern'															
Art des Ventilblocks																
A	Ausgang gemäß DIN EN 61518-A – Prüfanschluss 1/4 NPT – Entlüftungsanschluss 1/4 NPT – Eingang 1/2 NPT															
D	Ausgang für Rosemount 2051/3051 Coplanar™ Druckmessumformer – Prüfanschluss 1/4 NPT – Entlüftungsanschluss 1/4 NPT – Eingang 1/2 NPT															
Entlüftungsanschluss																
A	1/4 NPT Innengewinde	E	1/4 NPT Schneidringverschraubung 12S													
C	1/4 NPT mit Klemmringverschraubung 12 mm															
Eingang																
F	Innengewinde															
T	Rohrverschraubung															
Werkstoff																
S	1.4401 / 1.4404 / 316 / 316L	F	Duplex UNS S31803		B	6Mo UNS S31254										
M	Alloy 400 UNS N04400	D	Super-Duplex UNS S32750		T	Titan, Gr: 2										
H	Alloy C-276 UNS N10276	V	Alloy 625 UNS N06625													
Abdichtung des Betätigungsorgans																
A	PTFE	K	Dichtung FKM (FPM nach ISO)													
B	Graphit	W	Kohlegefülltes PTFE – TA-Luft													
D	ISO FETyp 1	2	Faltenbalgdichtung PN 100													
E	ISO FETyp 3	4	Faltenbalgdichtung PN 250													
Eingang																
	Gewindegröße		Rohrverschraubungsart		Rohrverschraubung, Größen											
N4	1/2 NPT	C	Schneidringverschraubung	4	12 bzw. 12S											
		K	Klemmringverschraubung													
Prüfanschluss																
A	1/4 NPT Innengewinde mit Verschlusschraube															
Ausgang																
Messumformeranschluss																
D	DIN EN 61518-A															
F	Rosemount 2051/3051 Coplanar™ Druckmessumformer															
Optionen – in alphabetischer Reihenfolge angeben (zuerst Ziffern, dann Buchstaben)																
B	Für Sauerstoffeinsatz gereinigt und geschmiert – Nur bei PTFE-Packung															
F	Weichkegel aus PCTFE															
G	Weichkegel aus POM															
S	Ventilkegel aus Stellite															
A	Entlüftungsanschlüsse verschlossen															
P	Power Piping ASME B31.1 – Nur bei Graphit-Packung															
K	Einsatz bei arktischen Temperaturen (-55°C (-67°F)) – Nur bei PTFE-Packung															
M	Mediumberührte Teile mit Abnahmeprüfzeugnis 3.1															
Bedienoptionen																
J	Handrad aus Edelstahl und 'Locking Plate'-Design															
T	Anti-Tamper Ventiloberteil (Steckgriff muss separat bestellt werden)															
R	Anti-Tamper Ventiloberteil (1 Steckgriff pro Armatur im Lieferumfang enthalten)															
Q	AT-Key Lock Ventiloberteil-Design															
U	Vorhängeschloss für Anti-Tamper-Ventiloberteil															
W	Handrad aus Edelstahl															
Zubehörsätze zur Befestigung von Ventilblöcken an Messgeräte gemäß DIN EN 61518 - Nur bei Typ 5A (nicht bei Typ 5D)																
1	Sechskantschraube 7/16-20 UNF, Schraubenlänge 2", Stahl, PTFE-Dichtringe															
2	Sechskantschraube 7/16-20 UNF, Schraubenlänge 2", Edelstahl, PTFE-Dichtringe*															
3	Sechskantschraube 7/16-20 UNF, Schraubenlänge 2", Stahl, Graphitdichtringe															
4	Sechskantschraube 7/16-20 UNF, Schraubenlänge 2", Edelstahl, Graphitdichtringe*															
Montagesätze																
7	Montagewinkel Typ AKM-C oder -D aus Stahl zur 2"-Rohrmontage lose beigelegt (nicht montiert) – Für vertikale Impulsleitungen															
8	Montagewinkel Typ AKM-C oder -D aus Edelstahl zur 2"-Rohrmontage lose beigelegt (nicht montiert) – Für vertikale Impulsleitungen															

* Schraubenwerkstoff = Edelstahl 316 I ASTM A193 B8M, Festigkeitsklasse 2

Mediumberührte Teile gemäß der oben aufgeführten Werkstoffliste werden standardmäßig gemäß NACE MR0175/MR0103 und ISO 15156 (neueste Ausgabe) ausgeliefert, ausgenommen Titan, Gr: 2. Hinweis: Nicht alle Konfigurationen, die in den Bestellinformationen ausgewählt werden können, sind realisierbar bzw. erhältlich.

Ventilblöcke für Schutzkastenmontage Typ EDM

Ventilblöcke für Schutzkastenmontage Typ EDM (2-, 3- und 5-fach Ventilblöcke)

Ventilblöcke für Schutzkastenmontage Typ EDM von AS-Schneider sind für Anwendungsfälle vorgesehen, bei denen der Messumformer zum Schutz vor Umwelteinflüssen in einem Schutzkasten montiert werden muss. Standard-Entlüftungsanschluss ist 1/4 NPT Innengewinde. Verschlusschrauben sind nicht standardmäßig montiert. Mit Verschlusschrauben versehene Entlüftungsanschlüsse (ab Werk montiert) und andere Optionen siehe Seite 45 „Bestellinformationen Ventilblöcke für Schutzkastenmontage – Typ EDM“.

Die angegebenen Abmessungen gelten nur für die abgebildeten Ventile (1/2 NPT Gewinde). Wenn Sie die Abmessungen für Ihren speziellen Anwendungsfall benötigen oder Sie die von ihnen benötigte Option überhaupt nicht finden, wenden Sie sich bitte an das Werk.

2-fach Ventilblöcke

Messgeräteanschluss

Gemäß DIN EN 61518
Typ E2AA

1/2 NPT Innengewinde
Typ E2AC

Drehbare Muffe
Typ E2AE

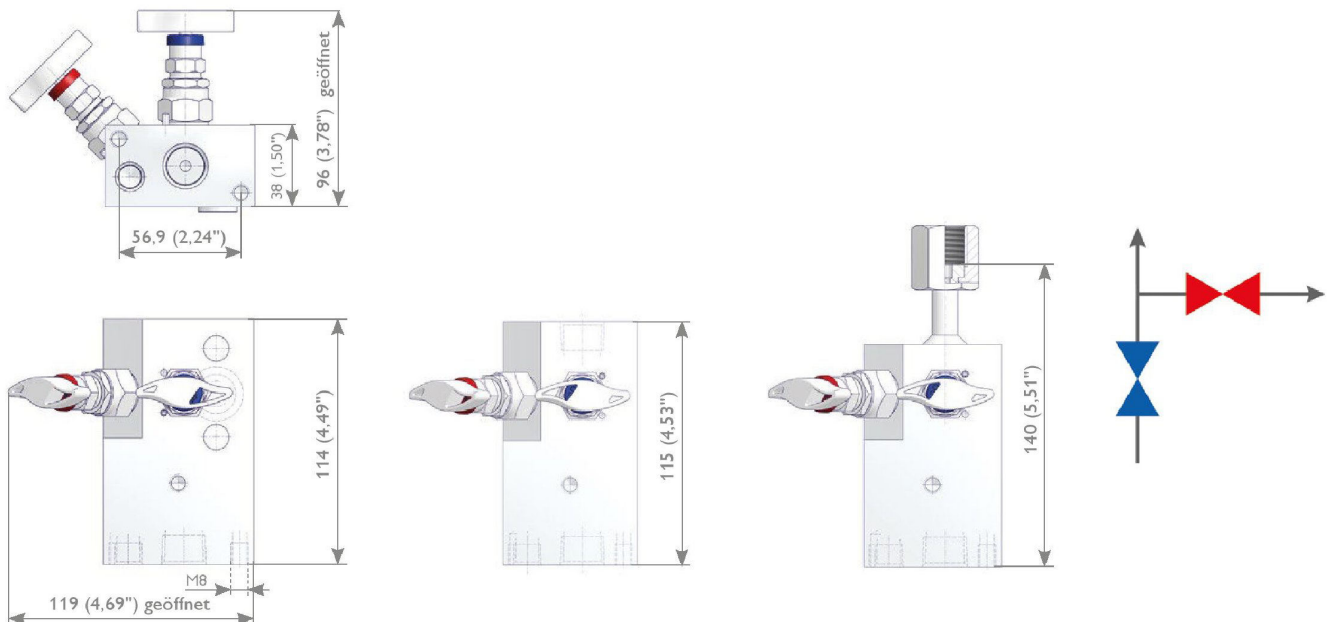

3-fach Ventilblöcke – Innengewinde x Flansch

Typ E3AA

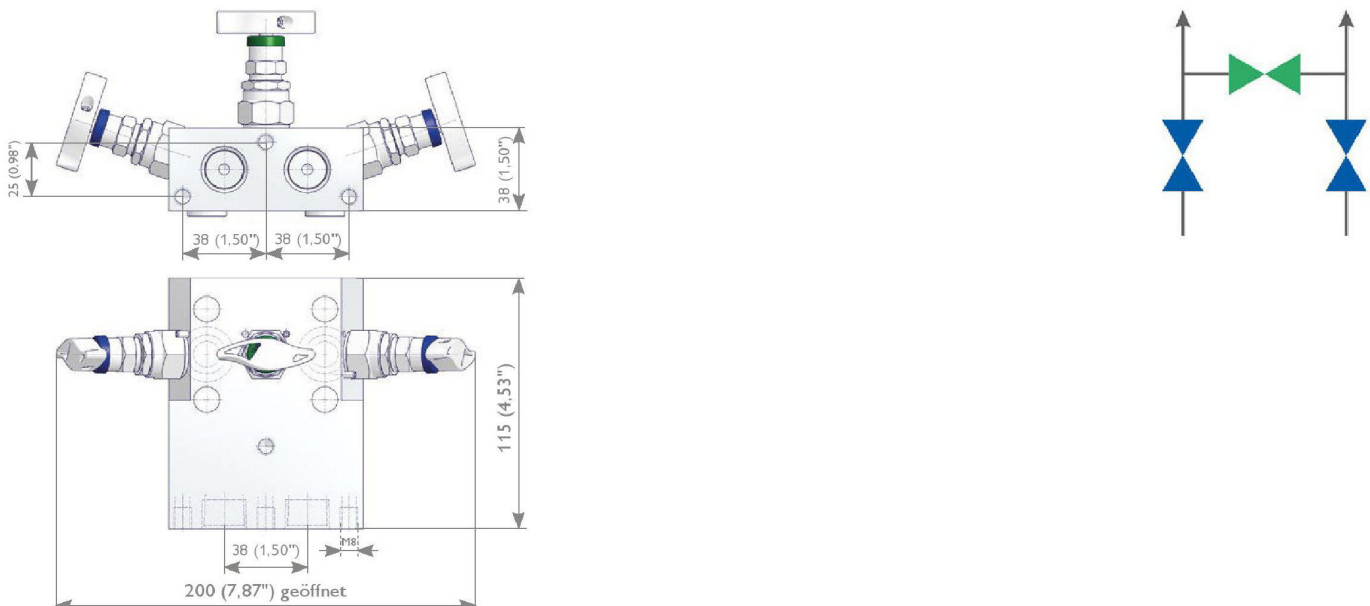

Ventilblöcke für Schutzkastenmontage Typ EDM

5-fach Ventilblöcke – Innengewinde x Flansch

- Standard-Schaltschema → Typ E5AA
- Ausblase-Schaltschema → Typ E5UA

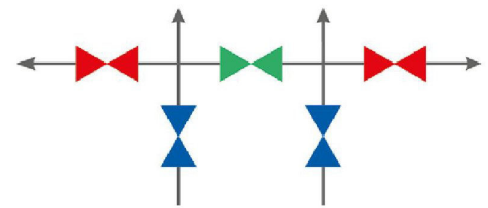
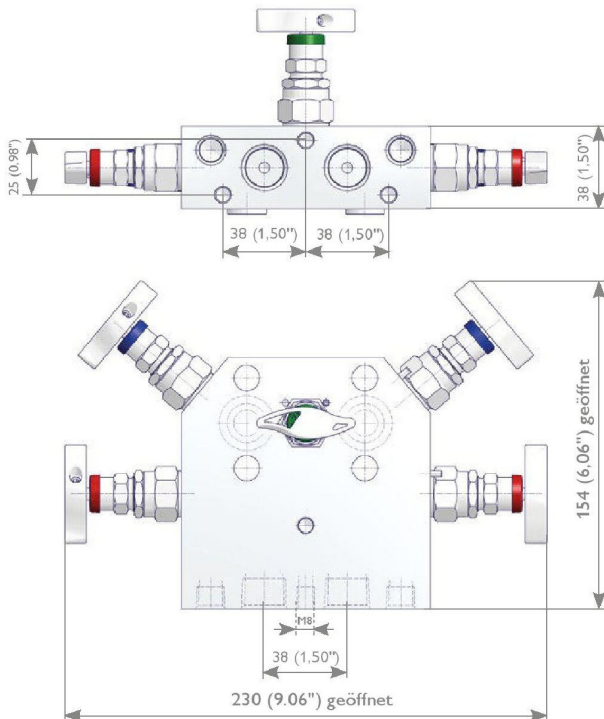

Typ E5UA

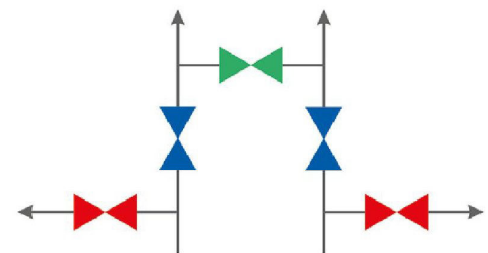

Schutzkastensysteme

Die Schutzkastensysteme von AS-Schneider bieten einen optimalen Wetterschutz für komplette Messanordnungen. Moderne Prozessmesstechnik benötigt nicht nur Schutz vor den Auswirkungen von Sonne, Regen, Frost, aggressiver Atmosphäre oder Schmutz, sondern auch einen Schutz vor versehentlicher Beschädigung oder unbefugtem Zugriff.

Die Ventilblöcke für Schutzkastenmontage können direkt auf eine Grundplatte oder an der Rückwand der Schutzkästen montiert werden. Es sind viele Zubehörteile wie zum Beispiel Elektroheizungen, Thermostate, Abzweigdosens, Kabeldurchführungen und Standrohre erhältlich. AS-Schneider liefert die nach den Vorgaben des Kunden entwickelte und montierte komplette Lösung – Schutzkasten, Ventilblöcke und alle benötigten Zubehörteile – und ermöglicht so die mühelose Montage vor Ort. Wenn Sie weitere Informationen wünschen, wenden Sie sich bitte an das Werk.

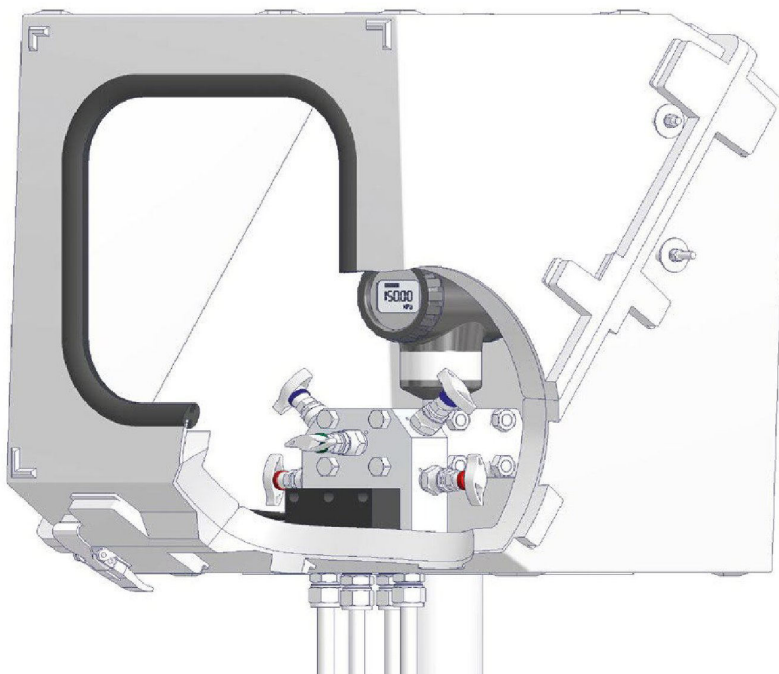

Montageoptionen für Ventilblöcke



Ventilblöcke für Schutzkastenmontage Typ EDM

Bestellinformationen

	1	2	3	4	5	6	7	8	9	10	11	12	13	14	15	16
E	5	A	A	S	A	-	N	4	T	D	-	R				
Ventilblöcke für Schutzkastenmontage Typ EDM																
Anzahl der Ventiloberteile – 2-5																
Besonderheiten der Ventilblöcke																
A	Standard – 2-fach / 5-fach Ventilblock mit Entlüftungsanschlüssen 1/4 NPT Innengewinde, 3-fach Ventilblock ohne Entlüftungsanschluss															
C	Entlüftung 1/4 NPT mit Rohrverschraubung 12 mm															
U	Ausführung mit Ausblaseschema (nur 5-fach Ventilblock)															
Konfiguration von Eingang x Ausgang																
A	Innengewinde x Flansch			D	1/2 NPT mit Rohrverschraubung x Innengewinde											
B	1/2 NPT mit Rohrverschraubung x Flansch			E	Innengewinde x Drehbare Muffe											
C	Innengewinde x Innengewinde			F	1/2 NPT mit Rohrverschraubung x Drehbare Muffe											
Werkstoff																
S	1.4401 / 1.4404 / 316 / 316L			F	Duplex UNS S31803			B	6Mo UNS S31254							
M	Alloy 400 UNS N04400			D	Super-Duplex UNS S32750			T	Titan, Gr. 2							
H	Alloy C-276 UNS N10276			V	Alloy 625 UNS N06625											
Abdichtung des Betätigungsorgans																
A	PTFE			K	Dichtung FKM (FPM nach ISO)											
B	Graphit			W	Kohlegefülltes PTFE – TA-Luft											
D	ISO FE Typ 1			2	Faltenbalgdichtung PN 100											
E	ISO FE Typ 3			4	Faltenbalgdichtung PN 250											
Eingang																
Gewindeart				Rohrverschraubungsart												
N	1/2 NPT			C	Schneidringverschraubung											
				K	Klemmringverschraubung											
Gewindegröße				Rohrverschraubung, Größen												
2	1/4			4	12 bzw. 12S											
4	1/2			5	14 bzw. 14S											
				9	1/2"											
Ausgang																
Gewindegröße – Nur bei 2-fach Ventilblöcken				Messumformeranschluss												
N4	1/2 NPT Innengewinde			TD	DIN EN 61518-A											
G4	Drehbare Muffe, G 1/2			TE	DIN EN 61518-B											
M4	Drehbare Muffe, M20 x 1,5			TF	Rosemount 2051/3051 Coplanar™ Druckmessumformer											
Optionen – in alphabetischer Reihenfolge angeben (zuerst Ziffern, dann Buchstaben)																
B	Für Sauerstoffeinsatz gereinigt und geschmiert – Nur bei PTFE-Packung															
F	Weichkegel aus PCTFE															
G	Weichkegel aus POM															
S	Ventilkegel aus Stellite															
A	Entlüftungsanschlüsse verschlossen															
P	Power Piping ASME B31.1 – Nur bei Graphit-Packung															
K	Einsatz bei arktischen Temperaturen (-55°C (-67°F)) – Nur bei PTFE-Packung															
M	Mediumberührte Teile mit Abnahmeprüfzeugnis 3.1															
Bedienungsoptionen																
J	Handrad aus Edelstahl und 'Locking Plate'-Design															
T	Anti-Tamper Ventiloberteil (Steckgriff muss separat bestellt werden)															
R	Anti-Tamper Ventiloberteil (1 Steckgriff pro Armatur im Lieferumfang enthalten)															
Q	AT-Key Lock Ventiloberteil-Design															
U	Vorhängeschloss für Anti-Tamper-Ventiloberteil															
W	Handrad aus Edelstahl															
Zubehörsätze zur Befestigung von Ventilblöcken an Messgeräte gemäß DIN EN 61518 / IEC 61518																
1	Sechskantschraube 7/16-20 UNF, Schraubenlänge 2", Stahl, PTFE-Dichtringe															
2	Sechskantschraube 7/16-20 UNF, Schraubenlänge 2", Edelstahl, PTFE-Dichtringe*															
3	Sechskantschraube 7/16-20 UNF, Schraubenlänge 2", Stahl, Graphitdichtringe															
4	Sechskantschraube 7/16-20 UNF, Schraubenlänge 2", Edelstahl, Graphitdichtringe*															

*Schraubenwerkstoff = Edelstahl 316 I ASTM A193 B8M, Festigkeitsklasse 2

Mediumberührte Teile gemäß der oben aufgeführten Werkstoffliste werden standardmäßig gemäß NACE MR0175/MR0103 und ISO 15156 (neueste Ausgabe) ausgeliefert, ausgenommen Titan, Gr. 2. Hinweis: Nicht alle Konfigurationen, die in den Bestellinformationen ausgewählt werden können, sind realisierbar bzw. erhältlich.

3- und 5-fach Ventilblöcke für Differenzdruckmanometer

Ventilblöcke für Differenzdruckmanometer

Ventilblöcke von AS-Schneider für Differenzdruckmanometer sind standardmäßig mit einem Mittenabstand von 37 mm oder 54 mm erhältlich. Die Messgeräteanschlüsse werden mit einer drehbaren Muffe oder einem drehbaren Zapfen geliefert. Standard-Entlüftungsanschluss ist 1/4 NPT Innengewinde. Verschlusschrauben sind nicht standardmäßig montiert. Mit Verschlusschrauben versehene Entlüftungsanschlüsse (ab Werk montiert) und andere Optionen siehe Seite 47 „Bestellinformationen für Ventilblöcke für Differenzdruckmanometer“. Zubehör wie Manometer-Drehverschraubungen, Entlüftungsventile usw. siehe Seite 48 bis 53.

Die angegebenen Abmessungen gelten nur für die abgebildeten Ventile (G 3/8 Gewinde). Wenn Sie die Abmessungen für Ihren speziellen Anwendungsfall benötigen oder Sie die von ihnen benötigte Option überhaupt nicht finden, wenden Sie sich bitte an das Werk.

3-fach Ventilblöcke für Differenzdruckmanometer

Typ D3

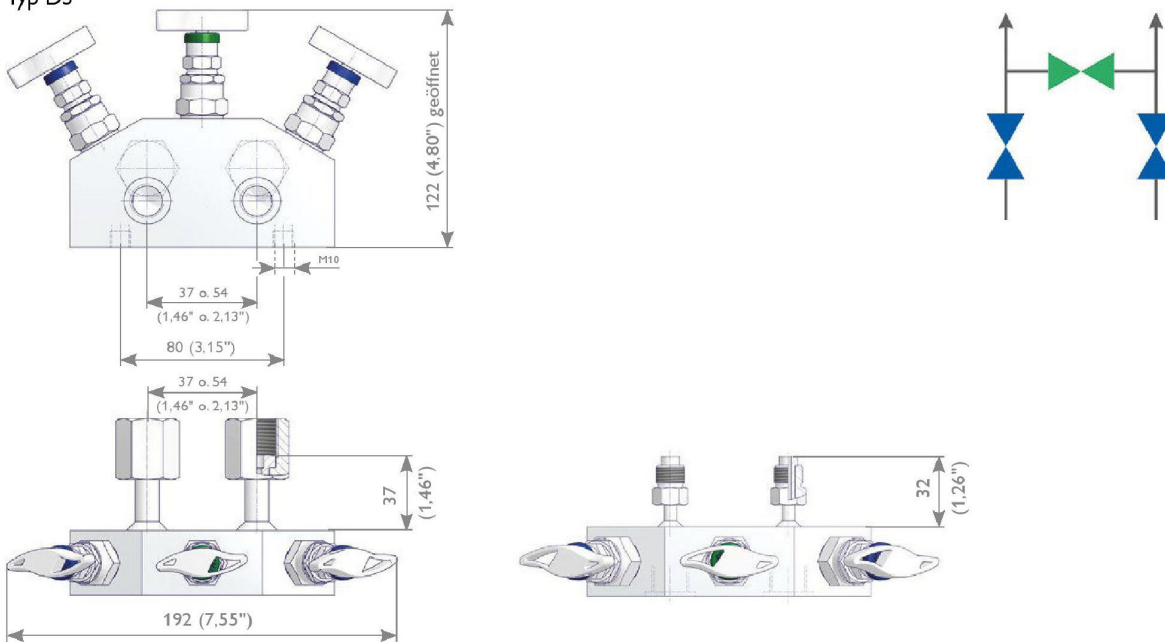

5-fach Ventilblöcke für Differenzdruckmanometer

Typ D5

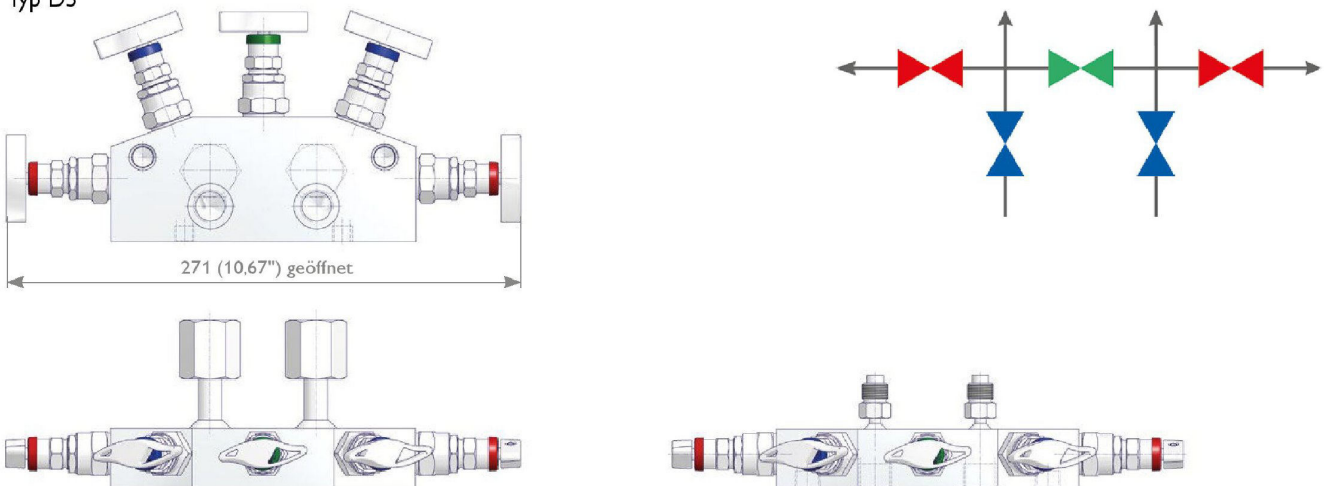

Optionen am Eingang

Innengewinde

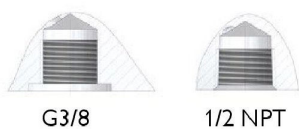

G3/8

1/2 NPT

Außengewinde

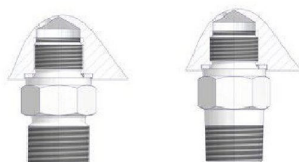

G1/2

1/2 NPT

Rohrverschraubung



3- und 5-fach Ventilblöcke für Differenzdruckmanometer

Bestellinformationen

	1	2	3	4	5	6	7	8	9	10	11	12	13	14	15	16
D	3	B	B	S	A	-	H	3	G	2	-	8	M			
D Ventilblöcke für Differenzdruckmanometer																
Anzahl der Ventiloberteile – 3 oder 5																
Besonderheiten der Ventilblöcke																
Eingang-Gewindegröße x Mittenabstand für Differenzdruckmanometer																
A	G 3/8 x 37 mm				C	1/2 NPT x 37 mm										
B	G 3/8 x 54 mm				D	1/2 NPT x 54 mm										
Konfiguration von Eingang und Ausgang																
A	Innengewinde x Drehbare Muffe				D	Rohrverschraubung x Drehbarer Zapfen										
B	Innengewinde x Drehbarer Zapfen				E	Außengewinde x Drehbare Muffe										
C	Rohrverschraubung x Drehbare Muffe				F	Außengewinde x Drehbarer Zapfen										
Werkstoff																
S	1.4401 / 1.4404 / 316 / 316L				F	Duplex UNS S31803				B	6Mo UNS S31254					
M	Alloy 400 UNS N04400				D	Super-Duplex UNS S32750				T	Titan, Gr. 2					
H	Alloy C-276 UNS N10276				V	Alloy 625 UNS N06625										
Spindelführung																
A	PTFE				K	Dichtung FKM (FPM nach ISO)										
B	Graphit				W	Kohlegefülltes PTFE – TA-Luft										
D	ISO FE Typ 1				2	Faltenbalgdichtung PN 100										
E	ISO FE Typ 3				4	Faltenbalgdichtung PN 250										
Eingang																
Gewindeart																
N4	1/2 NPT				C	Schneidringverschraubung				4	12 bzw. 12S					
H3	G3/8 - DIN 3852 (nur Innengewinde)				K	Klemmringverschraubung				5	14 bzw. 14S					
G4	G 1/2 - EN 837-1 (nur Außengewinde)								9	1/2"						
Ausgang																
Gewindeart																
G2	G 1/4, drehbarer Zapfen															
G4	G 1/2, drehbare Muffe oder drehbarer Zapfen															
M4	M20 x 1,5, drehbare Muffe															
Optionen – in alphabetischer Reihenfolge angeben (zuerst Ziffern, dann Buchstaben)																
B	Für Sauerstoffeinsatz gereinigt und geschmiert – Nur bei PTFE-Packung															
F	Weichkegel aus PCTFE															
G	Weichkegel aus POM															
S	Ventilkegel aus Stellite															
A	Entlüftungsanschlüsse mit Verschlusschraube verschlossen															
H	10.000 psi (689 bar) bei PTFE-Packung 7.252 psi (500 bar) bei Graphit-Packung															
P	Power Piping ASME B31.1 – Nur bei Graphit-Packung															
K	Betrieb bei arktischen Temperaturen (-55°C (-67°F)) – Nur bei PTFE-Packung															
M	Mediumberührte Teile mit Abnahmeprüfzeugnis 3.1															
Bedienungsoptionen																
J	Handrad aus Edelstahl und 'Locking Plate'-Design															
T	Anti-Tamper-Ventiloberteil (Steckgriff muss separat bestellt werden)															
R	Anti-Tamper-Ventiloberteil (1 Steckgriff pro Armatur im Lieferumfang enthalten)															
Q	AT-Key Lock Ventiloberteil-Design															
U	Vorhängeschloss für Anti-Tamper-Ventiloberteil															
W	Handrad aus Edelstahl															
Montagesätze																
7	Montagesatz Typ AKM-D aus Stahl zur 2"-Rohrmontage lose beigelegt (nicht montiert) – Für vertikale Impulsleitungen															
8	Montagesatz Typ AKM-D aus Edelstahl zur 2"-Rohrmontage lose beigelegt (nicht montiert) – Für vertikale Impulsleitungen															

Mediumberührte Teile gemäß der oben aufgeführten Werkstoffliste werden standardmäßig gemäß NACE MR0175/MR0103 und ISO 15156 (neueste Ausgabe) ausgeliefert, ausgenommen Titan, Gr. 2. Hinweis: Nicht alle Konfigurationen, die in den Bestellinformationen ausgewählt werden können, sind realisierbar bzw. erhältlich.

Zubehör – Montagesätze

Montagesätze für vertikale Impulsleitungen

Typ AKM-S

Für Ventile und Ventilblöcke mit 1 1/4" Vierkant-Ventilgehäuse (Typ H, G, M und S)

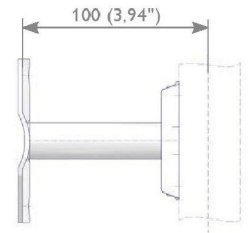
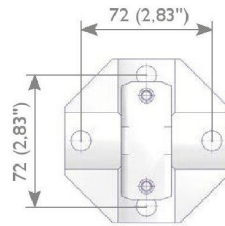
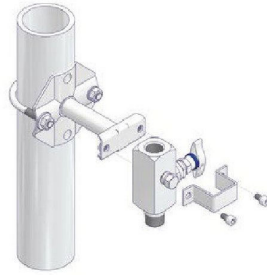

Typ AKM-R

Für Ventilblöcke mit Ventilgehäuse aus Flachmaterial (Dicke 1 1/4") (Typ P und R)

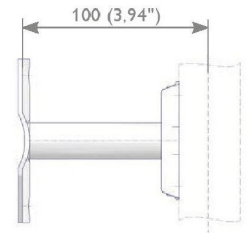
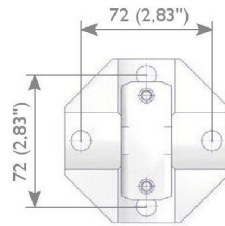
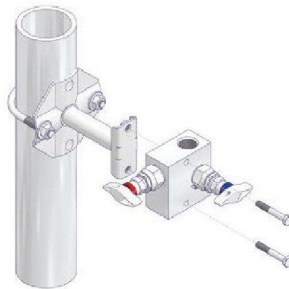

Typ AKM-G

Für Double Block & Bleed - Absperrventile Typ C

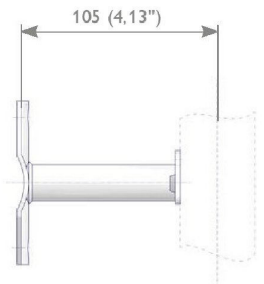
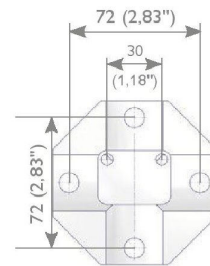

Typ AKM-D und Typ AKM-C

Für Ventilblöcke, Typ D, W und 5

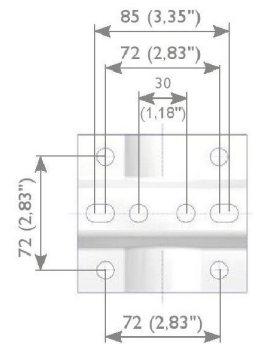

Typ AKM-B

Für Wafer-Ventilblockausführungen mit Eingang an der Unterseite

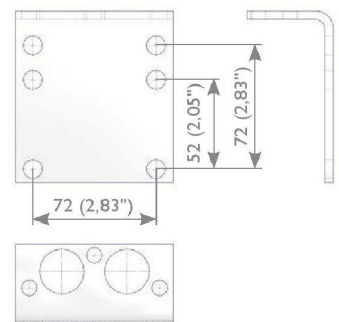
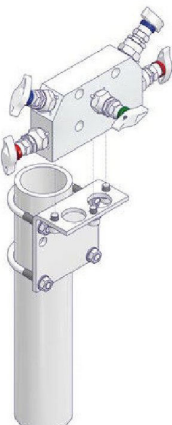

Montagesätze für horizontale Impulsleitungen

Typ AKM-T

Für integrierte Ventilblöcke – Traditional-Ausführung

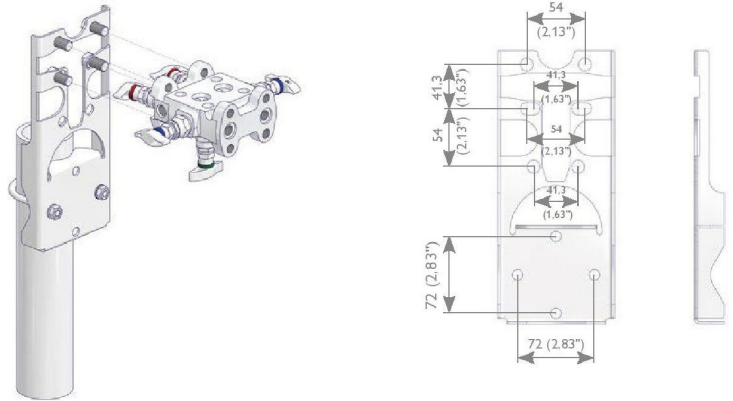

Montagesätze für horizontale und vertikale Impulsleitungen

Typ AKM-U

Für Ventilblöcke Typ H, W und T



Bestellinformationen

	1	2	3	4	5	6	7	8	9
	A	K	M	-	S	P	S	-	
AKM Montagesätze									
Montagewinkel mit Schrauben zur Anbringung des Montagewinkels am Ventilblock (sofern zutreffend)									
S	Ventile und Ventilblöcke mit 1 1/4" Vierkant-Ventilgehäuse (Typ H, G, M und S)								
R	Ventilblöcke mit Ventilgehäuse aus Flachmaterial (Dicke 1 1/4") (Typ P und R)								
G	Ventilblöcke Typ C								
D	Ventilblöcke Typ D, W und 5								
B	Wafer-Ventilblockausführungen mit Eingang an der Unterseite								
U	Ventilblöcke Typ H (nicht bei integrierten Ventilblöcken für Rosemount 2051/3051 Coplanar™ Druckmessumformer) Ventilblöcke Typ W (außer bei Ventilblockausführungen mit Eingang an der Unterseite) Ventilblöcke Typ T								
C	Integrierte Ventilblöcke – Coplanar™-Ventilblockausführungen								
T	Integrierte Ventilblöcke – Traditional-Ventilblockausführungen								
Montageart									
P	2"-Rohrmontage – Einschließlich Rohrbügel, Muttern und Unterlegscheiben								
Werkstoff									
C	Stahl, verzinkt (nur bei Montagesatz AKM-D und AKM-C erhältlich)								
S	Edelstahl 316								
H	Obligatorisch bei Ventilblock Typ H zusammen mit Montagewinkel Typ AKM-U (inkl. Distanzstück)								

Montagesatz

Montagesätze auf Seite 48 und 49 enthalten:

- Montagewinkel
- Rohrbügel*
- Unterlegscheiben – 8,4*
- Sechskantmuttern M8*
- Schrauben und Unterlegscheiben zur Anbringung des Ventilblocks am Montagewinkel (sofern zutreffend)

* Menge von der Art der Halterung abhängig. Siehe Abbildungen.

Zubehör – Befestigung des Ventilblocks am Messgerät gemäß DIN EN 61518

Zubehörsätze zur Befestigung von Ventilblöcken an Messgeräten gemäß DIN EN 61518 / IEC 61518

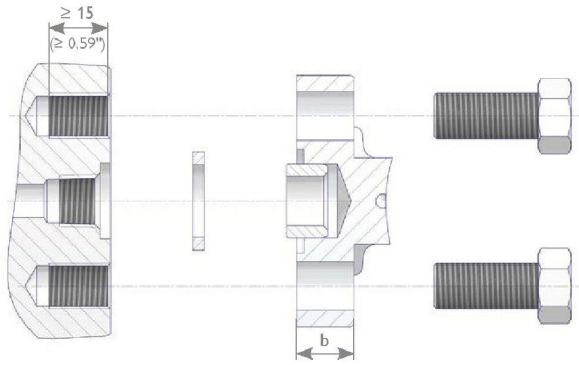

b = je nach Dicke des Ventilblocks

Bestellinformationen

	1	2	3	4	5	6	7	8	9	10	11	12	13	14	15	16
	A	K	S	-	H	U	4	C	-	P	A	F	4	4		
AKS Zubehörsätze																
Schraubenart																
H	Sechskantschraube															
S	Zylinderschraube mit Innensechskant															
Gewindegröße																
U	7/16-20 UNF – Bei Traditional-Ventilblockausführungen (siehe Seite 34-37) bitte Optionscode W benutzen															
M	M10 – Max. zulässiger Druck (PS): 160 bar (2.320 psi) – Schrauben werden mit Unterlegscheiben geliefert															
W	7/16-20 UNF – Schrauben werden mit Unterlegscheiben geliefert															
Anzahl der Schrauben und Dichtringe																
2	2 Schrauben und 1 Dichtring Für 2-fach Ventilblöcke und Ovalflansche															
4	4 Schrauben und 2 Dichtringe Für Ventilblöcke zur Differenzdruckmessung															
5	4 Schrauben und 1 Dichtring Für 2-fach Ventilblöcke, Typ H2A – Für Druckmessumformer für Absolut- und Überdruck															
8	4 Schrauben und 4 Dichtringe Für Wafer-Ventilblöcke mit Ovalflansch – Schraubenlänge 2-3/4"															
Werkstoff*																
C	Stahl UNF-Gewinde: Sechskantschraube gemäß ASTM A449, Typ 1 Zylinderschraube mit Innensechskant gemäß ASTM A574 Metrisches Gewinde: ISO 898-1 Klasse 8.8															
S	Edelstahl 316 UNF-Gewinde: ASTM A193 B8M, Festigkeitsklasse 2 Metrisches Gewinde: ISO 3506 A4-70															
F	Edelstahl 316 UNF-Gewinde: ASTM F593 GP2 CW															
Dichtring																
DIN EN 61518 Form A																
PA	PTFE															
GA	Graphit															
FA	Dichtung FPM (FKM nach ASTM)															
DIN EN 61518 Form B																
PB	PTFE															
GB	Graphit															
Schraubenlänge																
UNF-Gewinde																
F25	1"															
F38	1 1/2"															
F44	1 3/4"															
F51	2"															
F70	2 3/4" (für Wafer-Ventilblöcke mit Ovalflanschen)															
F76	3" (für Rosemount 2051/3051 Coplanar™ Druckmessumformer)															
Metrisches Gewinde																
M25	25 mm															
M40	40 mm															
M45	45 mm															
M50	50 mm															
Option																
B	Für Sauerstoffeinsatz gereinigt (nur bei PTFE-Dichtring → Kohlegefülltes PTFE)															

 * Die IEC 61518 fordert die erwähnten mechanischen Eigenschaften (beispielsweise B8, Klasse 2), da der Flanschanschluss für den Einsatz bei hohen Drücken (bis 6000 psi) und hohen Temperaturen ausgelegt ist. Die Verwendung von Schrauben ohne die angegebenen mechanischen Eigenschaften ist kritisch und kann zum plötzlichen Ausfall von Bauteilen und in der Folge zu tödlichen Verletzungen führen!

Zubehör – Verschlusschrauben, Entlüftungsventile, Adapter

Entlüftungsventile, Verschlusschrauben und Gewindefittings

Entlüftungs-ventil
Typ VS



Entlüftungs-ventil
Typ VT



Verschluss-schraube
Typ PP



Adapter
(Innengewinde x
Außengewinde)
Typ FM

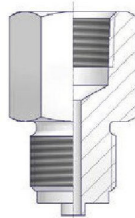

Doppelnippel
Typ HN

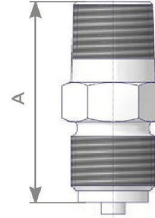

Gewindegröße	A (Verfügbare Längen)				
	38,1 mm (1,50")	44,5 mm (1,75")	50,4 mm (2,00")	76,2 mm (3,00")	101,6 mm (4,00")
N2, G2	Standard		... L2.0		
N4, G4, M4			Standard	... L3.0	... L4.0
Kombination von #2 und #4		Standard	... L2.0		

Bestellinformationen – Verschlusschrauben und Entlüftungsventile

		1	2	3	4	5	6	7	8	9	10
		V	S	M	S	-	N	4	-	M	
PP	Verschlusschraube										
VS	Entlüftungsventil mit Entlüftungsschraube										
VT	Entlüftungsventil mit Knebelgriff										
Anschluss											
M	Außengewinde										
Werkstoff											
S	1.4401 / 1.4404 / 316 / 316L	F	Duplex UNS S31803	B	6Mo UNS S31254						
M	Alloy 400 UNS N04400	D	Super-Duplex UNS S32750	T	Titan, Gr. 2						
H	Alloy C-276 UNS N10276	V	Alloy 625 UNS N06625								
Gewindeanschluss											
N2	1/4 NPT										
N3	3/8 NPT										
N4	1/2 NPT										
Optionen – in alphabetischer Reihenfolge angeben (zuerst Ziffern, dann Buchstaben)											
B	Für Sauerstoffeinsatz gereinigt										
M	Mediumberührte Teile mit 3.1 Abnahmeprüfzeugnis – Nicht anwendbar für Verschlusschraube Typ PP										

Mediumberührte Teile gemäß der oben aufgeführten Werkstoffliste werden standardmäßig gemäß NACE MR0175/MR0103 und ISO 15156 (neueste Ausgabe) ausgeliefert, ausgenommen Titan, Gr. 2.

Bestellinformationen - Gewindefittings

		1	2	3	4	5	6	7	8	9	10	11 - 16
		F	M	S	-	M	4	N	4	-	B	
FM	Adapter (Innengewinde x Außengewinde)											
HN	Doppelnippel – Anschlüsse in alphabetischer bzw. aufsteigender Reihenfolge angeben. Beispiel: HNS-G4N4 (und nicht HNS-N4G4) bzw. HNS-G2G4 (und nicht G4G2).											
Werkstoff												
S	1.4401 / 1.4404 / 316 / 316L	F	Duplex UNS S31803	B	6Mo UNS S31254							
M	Alloy 400 UNS N04400	D	Super-Duplex UNS S32750	T	Titan, Gr. 2							
H	Alloy C-276 UNS N10276	V	Alloy 625 UNS N06625									
Eingang – Typ FM, Innengewinde												
Gewindeart		Zollabmessung		Metrische Abmessung								
N	NPT	2	1/4	4	M20 x 1,5							
G	BSR zylindrisch (G) – EN 837-1	4	1/2									
M	Metrisch, ähnl. EN 837-1											
Ausgang												
Gewindeart		Zollabmessung		Metrische Abmessung								
N	NPT	2	1/4	4	M20 x 1,5							
G	BSR zylindrisch (G) – EN 837-1	4	1/2									
M	Metrisch, ähnl. EN 837-1											
Optionen – in alphabetischer Reihenfolge angeben (zuerst Ziffern, dann Buchstaben)												
B	Für Sauerstoffeinsatz gereinigt											
L#0	# → Verfügbare Längen siehe Tabelle (oben) – Nur bei Doppelnippel											

Teile gemäß der oben aufgeführten Werkstoffliste werden standardmäßig gemäß NACE MR0175/MR0103 und ISO 15156 (neueste Ausgabe) ausgeliefert, ausgenommen Titan, Gr. 2.

Zubehör – Ovalflansche, Anti-Tamper Steckgriff

Ovalflansche, Typ KF

Messgeräteanschluss EN 61518-A
Code TD

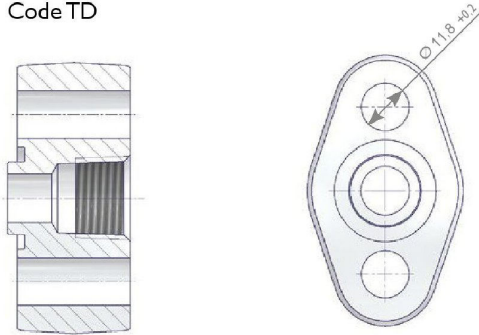

Messgeräteanschluss EN 61518
Code T4

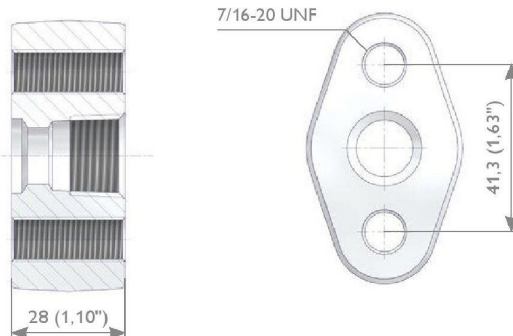

Bestellinformationen – Ovalflansche

				1	2	3	4	5	6	7	8	9	10	11	12	
				K	F	F	S	-	N	4	T	D	-	1		
KF	Ovalflansche															
	Eingang															
F	Innengewinde															
	Werkstoff															
S	1.4401 / 1.4404 / 316 / 316L	F	Duplex UNS S31803	B	6Mo UNS S31254											
M	Alloy 400 UNS N04400	D	Super-Duplex UNS S32750	T	Titan, Gr.2											
H	Alloy C-276 UNS N10276	V	Alloy 625 UNS N06625													
Werkstoffoption S geschmiedet, alle anderen Werkstoffe aus Flachmaterial																
	Eingang															
	Gewindeart		Gewindegröße													
N	NPT	3	3/8													
H	BSP zylindrisch (G) – DIN 3852	4	1/2 (nur NPT-Gewinde)													
	Ausgang (Flanschanschluss)															
TD	Messgeräteanschluss DIN EN 61518-A															
T4	Messgeräteanschluss DIN EN 61518															
	Optionen – in alphabetischer Reihenfolge angeben (zuerst Ziffern, dann Buchstaben)															
B	Für Sauerstoffeinsatz gereinigt (bei Bestellung mit Zubehörsatz – Nur mit PTFE-Dichtring erhältlich)															
	Zubehörsätze für die Montage von Ovalflanschen an Ventilblöcke bzw. Messgeräte gemäß DIN EN 61518 – nur verfügbar für Ausgang Option TD und TE															
1	2 Sechskantschrauben 7/16-20 UNF, Stahl ASTM A449 - Typ 1, 1 PTFE-Dichtring															
2	2 Sechskantschrauben 7/16-20 UNF, Edelstahl ASTM A193 B8M Festigkeitsklasse 2, 1 PTFE-Dichtring															
3	2 Sechskantschrauben 7/16-20 UNF, Stahl ASTM A449 - Typ 1, 1 Graphitdichtring															
4	2 Sechskantschrauben 7/16-20 UNF, Edelstahl ASTM A193 B8M Festigkeitsklasse 2, 1 Graphitdichtring															

Medienberührte Teile gemäß der oben aufgeführten Werkstoffliste werden standardmäßig gemäß NACE MR0175/MR0103 und ISO 15156 (neueste Ausgabe) ausgeliefert, ausgenommen Titan, Gr. 2.

Anti-Tamper Steckgriff, Typ ATK

Typ ATK-ES



Rückschlagventile

Rückschlagventile, Typ CV

Rückschlagventile von AS-Schneider sind für einen max. zulässigen Druck (PS) von 10.000 psi (689 bar) ausgelegt. Das Rückschlagventil lässt den Durchfluss nur in einer Richtung zu und schließt, wenn sich die Strömungsrichtung umkehrt. Wenn Sie die von Ihnen benötigte Option nicht finden, wenden Sie sich bitte an das Werk.

Merkmale

- Weichsitz – die verwendeten O-Ringe sind RGD-beständig (RGD = Rapid Gas Decompression)
- Öffnungsdruck: < 11 psi (0,75 bar)
- Schließdruck: < 20 psi (1,38 bar)
- Temperaturzuordnung: -50°C bis +200°C (-58°F bis +392°F), je nach den verwendeten Dichtungswerkstoffen
- Zu 100 % druckgeprüft – hydrostatische Prüfung mit dem 1,5-fachen des max. zulässigen Überdrucks
- Cv-Wert: 0,3

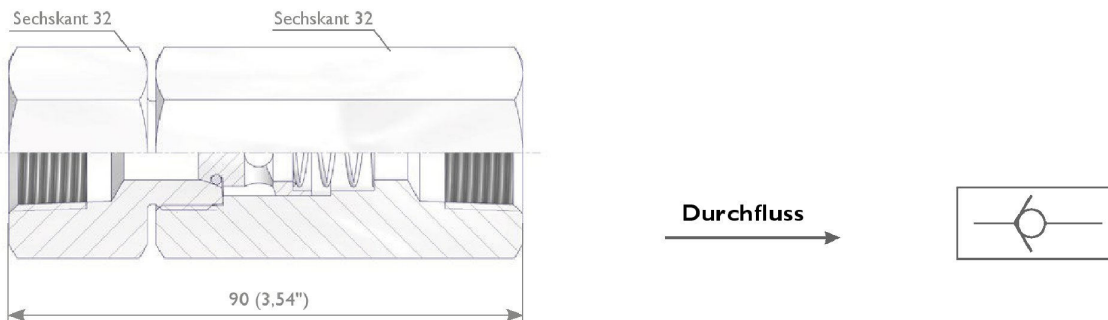

Bestellinformationen - Rückschlagventile

	1	2	3	4	5	6	7	8	9	10	11	12	13	14
	C	V	F	F	S	K	-	N	4	N	4	-	M	
CV Rückschlagventil														
Eingang														
M Außengewinde														
F Innengewinde														
Ausgang														
F Innengewinde														
Werkstoff														
S 1.4401 / 1.4404 / 316 / 316L														
M Legierung 400 UNS N04400														
H Legierung C-276 UNS N10276														
F Duplex UNS S31803														
D Super-Duplex UNS S32750														
V Legierung 625 UNS N06625														
B 6Mo UNS S31254														
T Titan, Gütestufe 2														
Dichtring														
K FKM – Fluorkautschuk														
N HNBR – Hydrierter Acrylnitril Butadien Kautschuk														
P FFKM – Perfluorkautschuk														
Eingang														
N2 1/4 NPT														
N4 1/2 NPT														
Ausgang														
N2 1/4 NPT														
N4 1/2 NPT														
Optionen – in alphabetischer Reihenfolge angeben (zuerst Ziffern, dann Buchstaben)														
M Mediumberührte Teile mit 3.1 Abnahmeprüfzeugnis														

Mediumberührte Teile gemäß der oben aufgeführten Werkstoffliste werden standardmäßig gemäß NACE MR0175/MR0103 und ISO 15156 (neueste Ausgabe) ausgeliefert, ausgenommen Titan, Gr. 2. Hinweis: Rückschlagventile, die eine Zeit lang nicht betätigt werden, öffnen dann zum ersten Mal möglicherweise wieder bei einem höheren Druck als oben angegeben.

Ergänzende Produkte

In diesem Katalog sind folgende Produkte nicht eingehend beschrieben, da sie im Katalog AS-0201 aufgeführt sind:

Überdruckschutzvorrichtungen

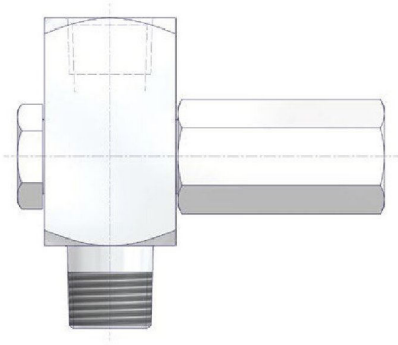

Stoßminderer



Manometer-Siphons

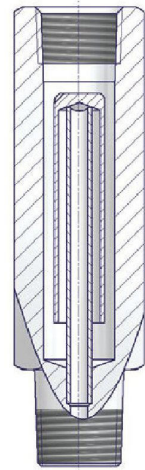

Wassersackrohre

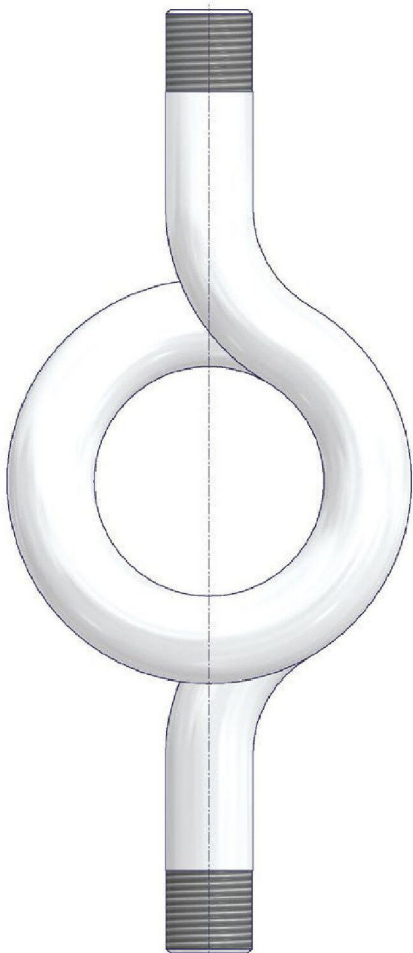

Rohrbögen

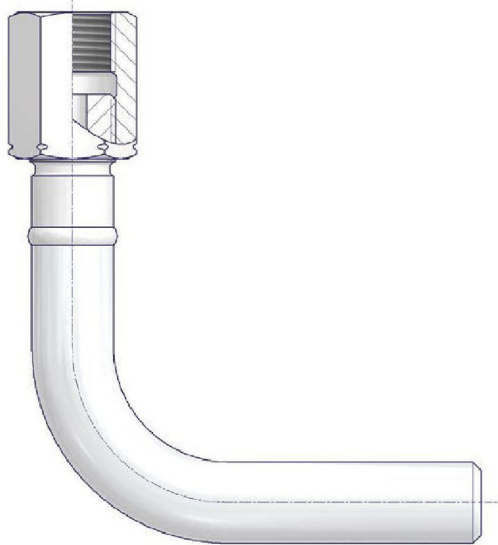

Technisches Serviceportal - Digital Valve Plate

Digital Valve Plate für Ventile und Ventilblöcke

Die E-Programme Ventile und Ventilblöcke sind jetzt mit einem individuellen QR-Code gekennzeichnet. Über diesen QR-Code sind alle technisch relevanten Informationen jederzeit direkt über das Produkt abrufbar – Produktdetails, Zertifikate, Detail-Abmessungen über CAD-Zeichnungen, Betriebsanleitungen sowie Informationen zu Ersatzteilen.

Produktdetails



Bedienungsanleitungen



Individuelle Zeichnungen



Ersatzteile-Service



Technischer Support



Funktionsweise

Wenn Sie E-Programme Ventile und Ventilblöcke mit einem individuellen QR-Code in Ihrer Anlage installiert haben, können Sie jetzt ganz einfach auf die Produktinformationen zugreifen:



Instandhaltungs-Vorteile

Alle technisch relevanten Informationen zum Produkt sind jederzeit direkt abrufbar.

Einfache Planung

Einfachere Planung und sichere Installation durch leichten Zugang zu den technischen Produktinformationen.

Fehlerfreie Montage

Automatisierte, fehlerfreie Produktidentifikation bei der Wareneingangskontrolle und während der Installation.

Einfache und schnelle Wartung

Einfachere und schnellere Wartungs- und Reparaturzyklen, durch den direkten Zugang zu Ersatzteilen.

Schnittstelle zum Asset Management System

Produktinformationen können mit dem firmeninternen Asset Management System verknüpft werden.

Umweltfreundlich

Erlaubt eine umweltgerechte Demontage und Entsorgung.

Überprüfen Sie den DVP Ihrer Ventile und Ventilblöcke:
www.qr4v.de

